

www.ergotron.com
 USA 1-800-888-8458
 Europe +31 (0)33-45 45 600
 China 86-769-86018920

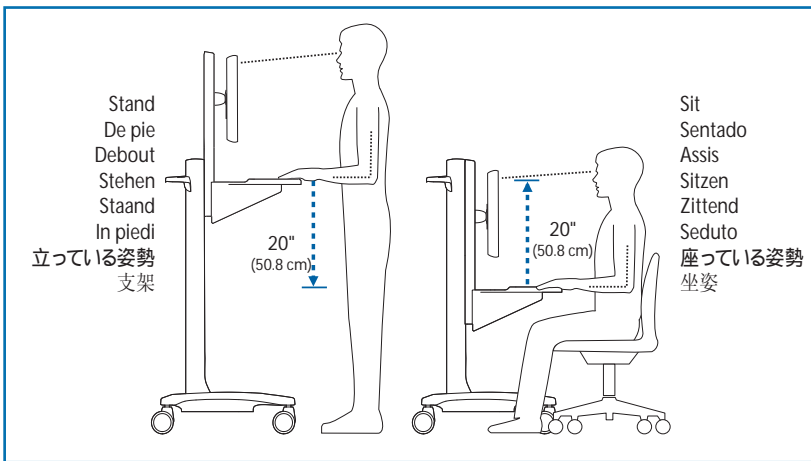
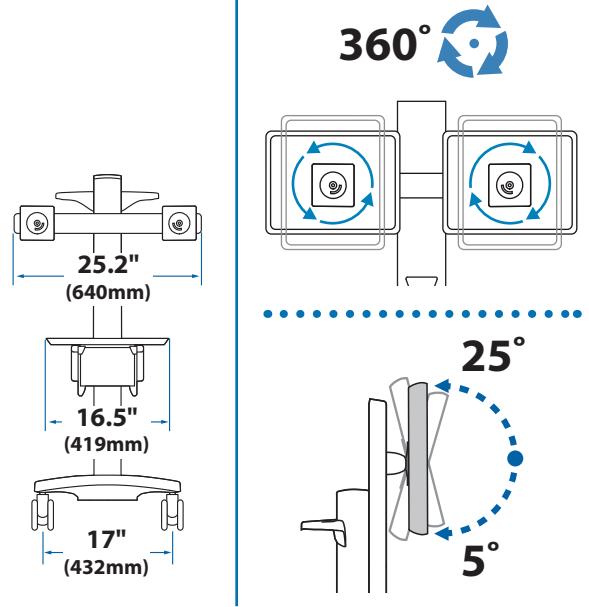
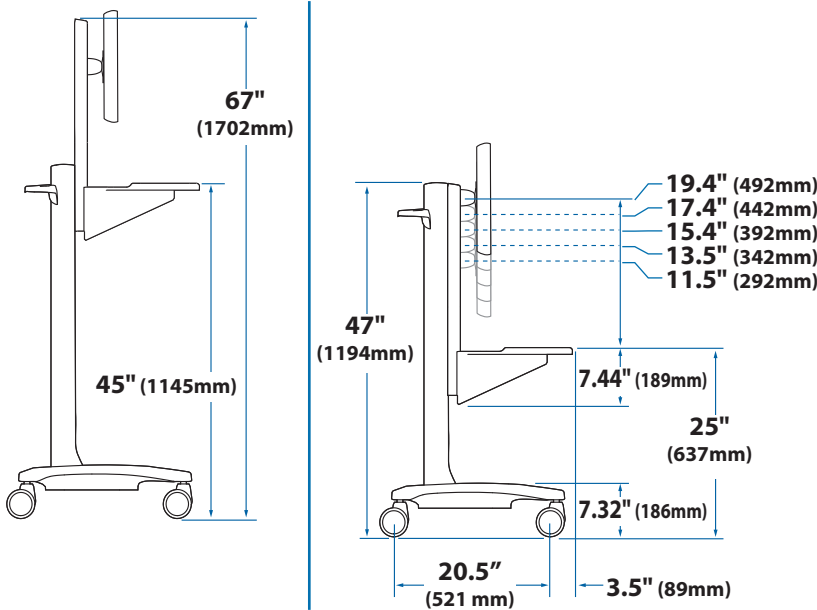
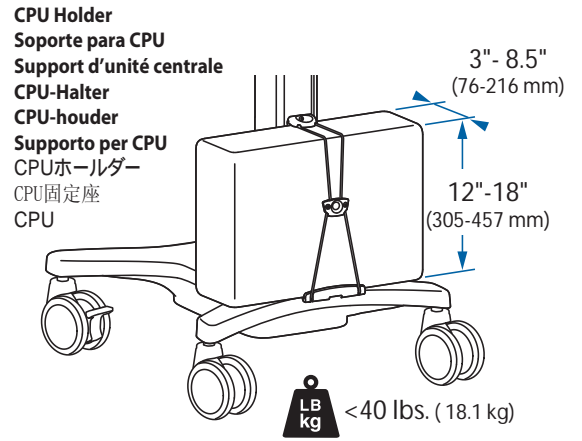

Learn more about ergonomic computer use at:
 Más información sobre el uso ergonómico de ordenadores:
 Apprenez-en plus sur l'utilisation ergonomique d'un ordinateur sur :
 Weitere Informationen zur ergonomischen Computernutzung finden Sie unter:
 Leer meer over ergonomisch computergebruik op:
 Per ulteriori informazioni sull'uso ergonomico del computer:
 人間工学的なコンピュータの使用法については次のサイトを参照してください
 想进一步了解以符合人体工程学的方式使用计算机的知识, 请访问:

www.computingcomfort.org

Set Your Workstation to Work For YOU!

Configure su estación de trabajo para que trabaje para USTED.

Ajustez votre station de travail en fonction de VOS besoins !

Richten Sie Ihren Arbeitsplatz so ein, dass er für SIE arbeitet!

Stel uw workstation zo in dat het voor U werkt!

Approntare la stazione di lavoro nella posizione ergonomica ottimale.

一人ひとりにピッタリのワークステーション!

按照您自身的需要设置工作站!

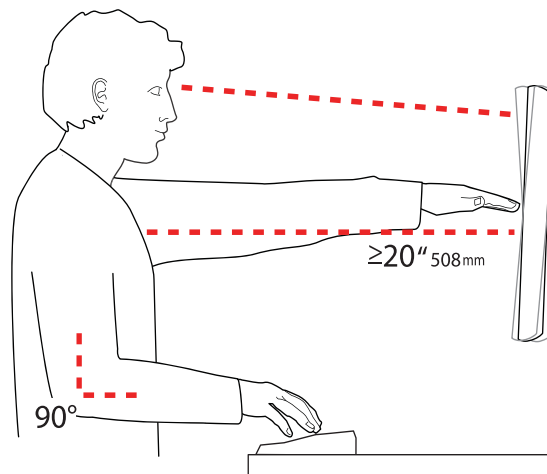

Set Your Workstation to Work For YOU!

- Height** Position top of screen slightly below eye level.
Position keyboard at about elbow height with wrists flat.
- Distance** Position screen an arm's length from face—at least 20" (508mm).
Position keyboard close enough to create a 90° angle in elbow.
- Angle** Tilt screen to eliminate glare.

- Height** Position top of screen slightly below eye level.
Position keyboard at about elbow height with wrists flat.
- Distance** Position screen an arm's length from face—at least 20" (508mm).
Position keyboard close enough to create a 90° angle in elbow.
- Angle** Tilt screen to eliminate glare.
Tilt the keyboard back 10° so that your wrists remain flat.

- Altura** Coloque el borde superior de la pantalla ligeramente por debajo de la altura de sus ojos.
Coloque el teclado aproximadamente a la altura de los codos con las muñecas planas.
- Distancia** Coloque la pantalla a una distancia de un brazo desde la cara, esto es, unos 50 cm (20 pulgadas).
Coloque el teclado lo suficientemente cerca para que el codo forme un ángulo de 90°.
- Ángulo** Inclíne la pantalla para eliminar los reflejos.
Inclíne el teclado 10° hacia atrás para que las muñecas sigan en posición plana.

- Hauteur** Positionnez l'écran du haut légèrement en dessous du niveau du regard.
Positionnez le clavier à peu près à la même hauteur que vos coudes, pour que vos poignets soient à plat.
- Distance** Positionnez l'écran à un bras de distance de votre visage, à au moins 508 mm (20 pouces).
Positionnez le clavier assez près pour que vos coudes forment un angle de 90°.
- Angle** Inclinez l'écran pour ne pas être ébloui.
Inclinez le clavier vers l'arrière de 10° pour que vos poignets soient à plat.

- Höhe** Positionieren Sie die obere Kante des Bildschirms knapp unter Augenhöhe.
Positionieren Sie die Tastatur bei flach aufgelegten Handgelenken auf Ellenbogenhöhe.
- Abstand** Positionieren Sie den Bildschirm mindestens eine Armlänge (50 cm) von Ihrem Gesicht entfernt.
Positionieren Sie die Tastatur nahe genug, um einen Ellenbogenwinkel von 90° zu ermöglichen.
- Winkel** Neigen Sie den Bildschirm so, dass ein Spiegeleffekt vermieden wird.
Neigen Sie die Tastatur um 10° nach hinten, sodass Ihre Handgelenke flach aufliegen.

- Hoogte** Zet de bovenkant van het scherm iets boven ooghoogte.
Plaats het toetsenbord op ongeveer ellebooghoogte met de polsen plat.
- Afstand** Plaats het scherm op een armlengte van uw gezicht — op ten minste 508 mm (20 in).
Zet uw toetsenbord zo dichtbij dat u een hoek van 90° in de ellebogen hebt.
- Hoek** Kantel het scherm om weerspiegeling te elimineren.
Kantel het toetsenbord 10° naar achteren, zodat uw polsen plat blijven liggen.

- Altezza** Posizionare la parte superiore dello schermo leggermente sotto il livello degli occhi.
Posizionare la tastiera circa all'altezza dei gomiti, in modo che i polsi siano piatti.
- Distanza** Posizionare lo schermo a un braccio di distanza dal viso, almeno a 20" (508 mm) di distanza.
Posizionare la tastiera affinché sia abbastanza vicina da costringere i gomiti a un angolo di 90°.
- Angolazione** Inclinare lo schermo in modo da eliminare i riflessi.
Inclinare la tastiera indietro di 10° in modo che i polsi rimangano piatti.

- 高さ** スクリーンの上端が目よりわずかに下に来るようにします。
キーボードが、手首を水平に伸ばした状態でひじとほぼ同じ高さに来るようにします。
- 距離** スクリーンを顔から腕の長さ分（少なくとも508mm）離します。
ひじが直角になる位置にキーボードを置きます。
- 角度** 反射光をなくすようにスクリーンの角度を調整します。
キーボードを後方に 10° 傾けて、手首が水平になるようにします。

- 高度** 屏幕顶端的位置要稍低于视线高度。
将键盘放置在大约肘部的高度并且手腕要能放平。
- 距离** 将屏幕摆放在距离面部一臂长的位置——至少 508mm (20")。
键盘的位置要够近，以使肘部形成直角。
- 角度** 倾斜屏幕以消除眩光。
将键盘向后倾斜 10 度，使手腕能保持放平。

To Reduce Fatigue

- Breathe** Breathe deeply through your nose.
- Blink** Blink often to avoid dry eyes.
- Break** • 2 to 3 minutes every 20 minutes
• 15 to 20 minutes every 2 hours.

To Reduce Fatigue

- Breathe** - Breathe deeply through your nose.
Blink - Blink often to avoid dry eyes.
Break • 2 to 3 minutes every 20 minutes
• 15 to 20 minutes every 2 hours.

Para reducir la fatiga

- Respirar** - Respire hondo por la nariz.
Parpadear - Parpadee a menudo para que no se sequen los ojos.
Descansar • 2 o 3 minutos cada 20 minutos
• 15 o 20 minutos cada 2 horas.

Pour réduire la fatigue

- Respirez** - Respirez profondément par votre nez.
Clignez des yeux - Clignez souvent des yeux pour ne pas avoir les yeux secs.
Faites des pauses • 2 à 3 minutes toutes les 20 minutes
• 15 à 20 minutes toutes les 2 heures.

Vermeiden von Ermüdungserscheinungen

- Atmen** - Atmen Sie tief durch die Nase ein und aus.
Blinzeln - Blinzeln Sie so oft wie möglich, um trockene Augen zu vermeiden.
Pausen • Machen Sie alle 20 Minuten eine Pause von 2-3 Minuten
• Machen Sie alle 2 Stunden eine Pause von 15-20 Minuten.

Om vermoeidheid te verminderen

- Ademen** - Adem diep door uw neus in en uit.
Knipperen - Knipper regelmatig om droge ogen te vermijden.
Pauses nemen • 2 tot 3 minuten elke 20 minuten
• 15 tot 20 minuten elke 2 uur.

Per ridurre l'affaticamento

- Respirazione** - Respirare profondamente dal naso.
Battito delle palpebre - Battere spesso le palpebre per evitare che gli occhi si asciughino.
Pause • Fare una pausa di 2 - 3 minuti ogni 20 minuti
• Fare una pausa di 15 - 20 minuti ogni 2 ore.

疲れを軽減する方法

- 呼吸** - 鼻から深く呼吸します。
まばたき - 目の乾燥を防ぐために頻りにまばたきしてください。
休憩 • 20分ごとに2~3分
• 2時間ごとに15~20分

为了减轻疲劳

- 呼吸** - 通过鼻子深呼吸。
眨眼 - 经常眨眼可避免眼睛干涩。
休息 • 每隔 20 分钟休息 2 至 3 分钟
• 每隔 2 小时休息 15 至 20 分钟。



1	1x		CPU Holder Soporte para CPU Support d'unité centrale CPU-Halter CPU-houder Supporto per CPU CPUホルダー CPU固定座 CPU		1x	1x M5 x 18mm Security Screw Tornillo de seguridad Vis de sécurité Sicherheitsschraube mit Innenfünfkant Veiligheidsleutel Vite di sicurezza 固定ネジ 安全螺丝 Security Screw()	1x 5-sided Security Wrench Llave de seguridad pentagonal Clef Allen Fünfkant-Inbusschlüssel 5-kantige veiligheidsleutel Chiave pentagonale di sicurezza 5角固定用レンチ 5角安全扳手 5 Security Wrench()
			2x	1x	1x 3mm		
			2x	1x	4x M6x35mm		
			2x	1x	4x M6 x 14mm		
2							
3							
4							
5	2x	2x	1x	2x M5 x 10mm	1x	4x M6x35mm	
6	1x	1x			2x	4x M6 x 14mm	
7	1x		1x		4x M5 x 8mm	2x	
						4x	
8	2x	8x M4 x 10mm	8x M4 x 10mm	8x M4 x 25mm		2x	

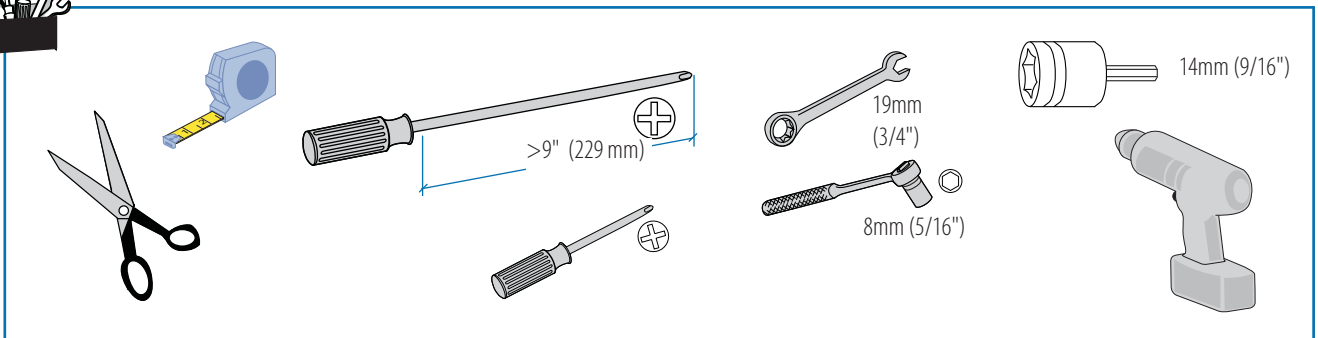

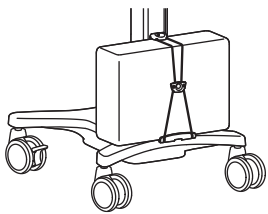
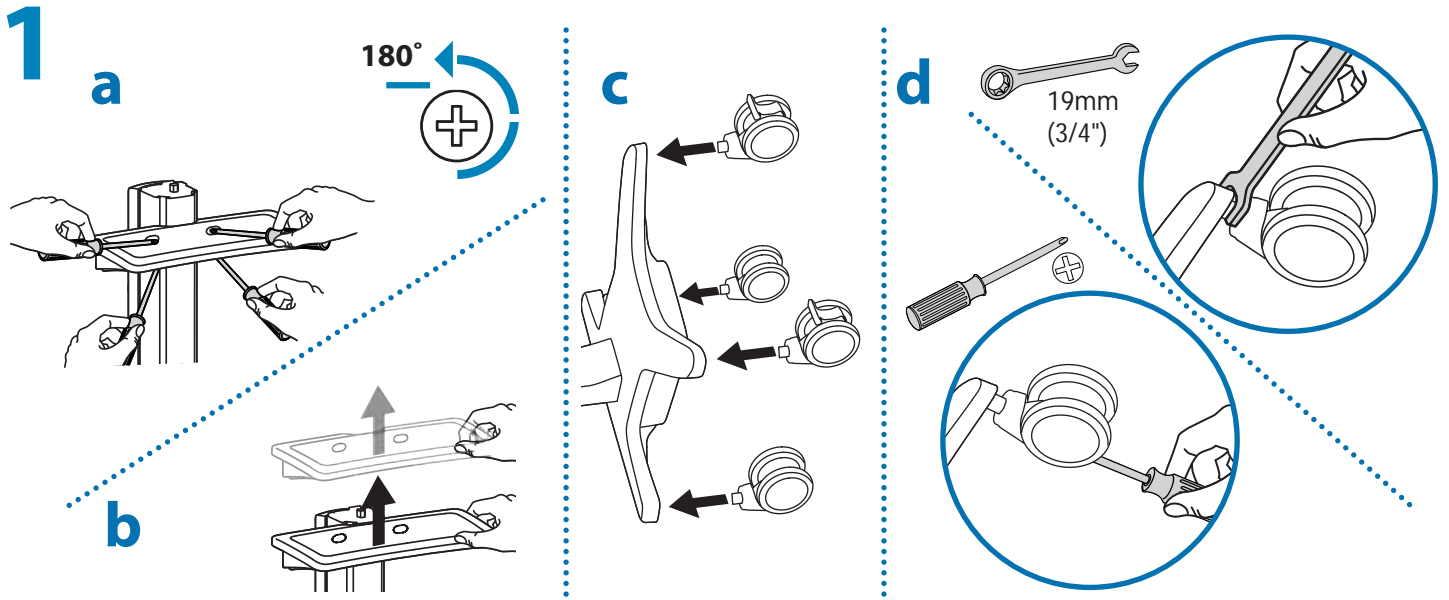

CPU Holder NOTE: If you are not attaching a CPU to your cart, skip step 2 and proceed to step 3.

Soporte para CPU NOTA: Si no va a instalar ninguna CPU en el carro, sátese este paso y pase al siguiente.

Support d'unité centrale REMARQUE : Si vous n'allez pas fixer d'unité centrale à votre chariot, passez directement à l'étape 3.

CPU-Halter HINWEIS: Wenn Sie keine CPU an Ihrem Computerwagen angeschlossen haben, überspringen Sie Schritt 2 und fahren Sie mit Schritt 3 fort.

CPU-houder OPMERKING: Als u geen CPU op uw wagen wilt monteren, dan kunt u stap 2 overslaan en doorgaan met stap 3.

Supporto per CPU NOTA: Se non si sta montando una CPU al carrello, saltare la fase 2 e procedere alla fase 3.

CPUホルダー 注: カートにCPUを取り付けない場合、ステップ 2 は省略してステップ 3 に進んでください。

CPU固定座 注意: 如果你在推车上安装主机, 则跳过第2步, 进入第3步。

CPU : CPU

2

3

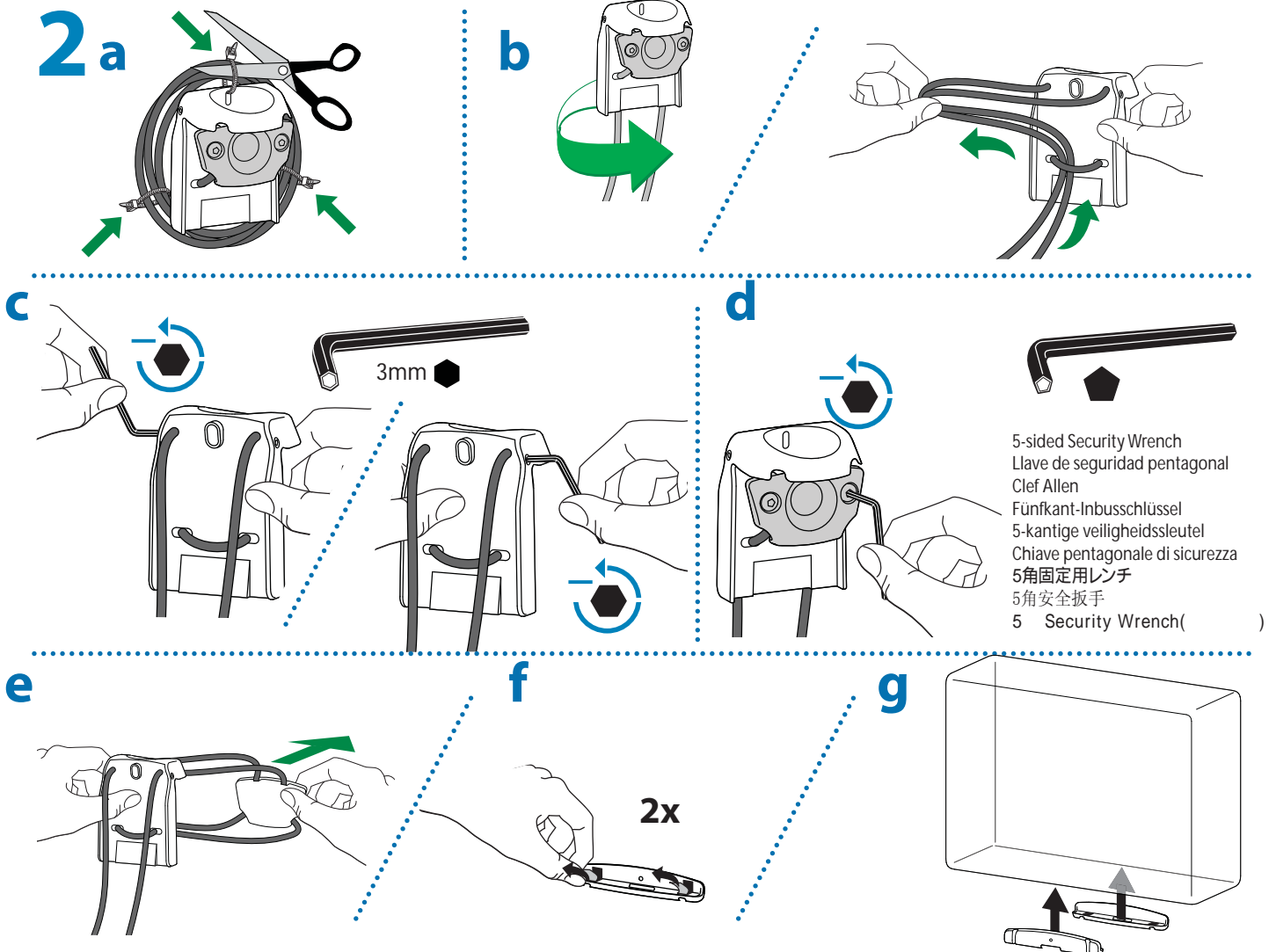

5-sided Security Wrench
 Llave de seguridad pentagonal
 Clef Allen
 Fünfkant-Inbusschlüssel
 5-kantige veiligheidsleutel
 Chiave pentagonale di sicurezza
 5角固定用レンチ
 5角安全扳手
 5 Security Wrench()

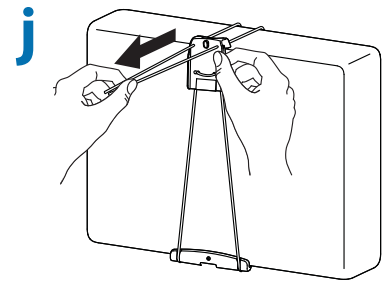
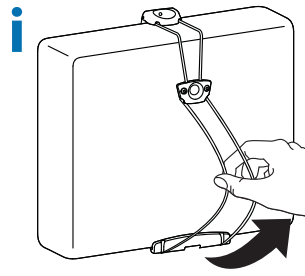
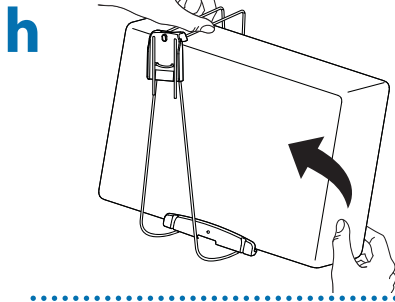

k



Caution: Do Not over tighten fasteners.
Over-tightening may cause damage to fasteners.

Precaución: No apriete demasiado los sujetadores.
Hacerlo podría dañarlos.

Attention: Ne Pas serrer excessivement les fixations. Risques
d'endommagement en cas de serrage excessif.

Vorsicht: Die Halterungen niemals übermäßig festziehen. Das
übermäßige Festziehen kann die Halterungen beschädigen.

Let op: Draai de bevestigingsmaterialen niet te vast. Te vast
aandraaien kan schade veroorzaken aan de bevestigingsmaterialen.

Attenzione: Non serrare eccessivamente i dispositivi di fissaggio.
Ciò potrebbe causare danni agli elementi di fissaggio.

注意: 留金は締めすぎないようにしてください。強く締め付けすぎると、金具が
破損する原因となります。

小心: 不要过度拧紧紧固件。过度拧紧可能会损坏紧固件。

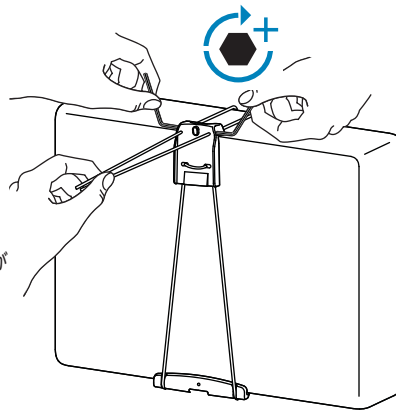
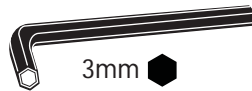

l

5-sided Security Wrench
Llave de seguridad pentagonal
Clef Allen
Fünfkant-Inbusschlüssel
5-kantige veiligheidsleutel
Chiave pentagonale di sicurezza
5角固定用レンチ
5角安全扳手

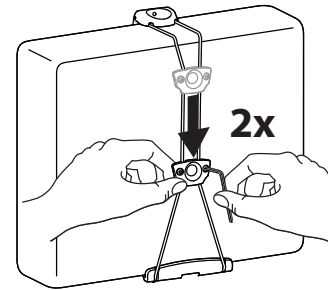

m

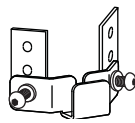
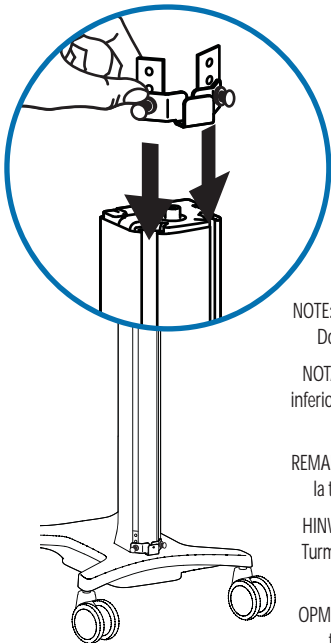

NOTE: Position at bottom of tower.
Do not tighten at this time.

NOTA: Colóquelo en el extremo
inferior de la torre. No lo apriete en
este momento.

REMARQUE: Positionner en bas de
la tour. Ne pas serrer encore.

HINWEIS: An der Unterseite des
Turms positionieren. Noch nicht
festziehen

OPMERKING: Plaats onderaan de
toren. Zet nog niet vast.

NOTA: Posizionarlo nella parte
inferiore della torre. Non serrare
ancora.

傾く危険性: ブラケットの位置
は、CPUがタワーのできるだけ低い
位置に来るようにします。

倾覆危险: 固定托架, 以将主机安
装在支柱尽可能低的位置。

CPU : 가

n

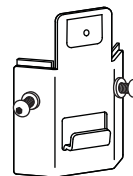
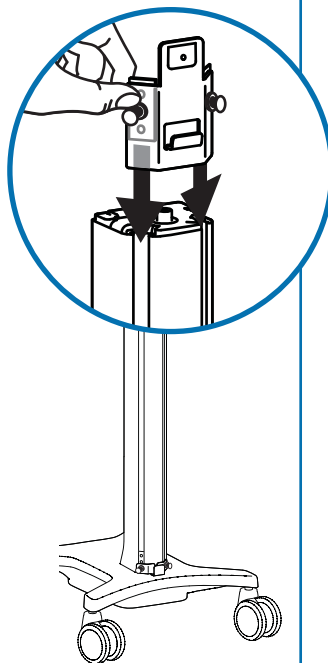

5-sided Security Wrench
Llave de seguridad pentagonal
Clef Allen
Fünfkant-Inbusschlüssel
5-kantige veiligheidsleutel
Chiave pentagonale di sicurezza
5角固定用レンチ
5角安全扳手
5 Security Wrench()



Tipping Hazard: Position bracket so that CPU
attaches as low as possible on the tower.

Riesgo de vuelco: Coloque el soporte de modo
que la CPU quede colocada lo más bajo posible
en la torre.

Risque de renversement: Positionner le collier
pour que l'unité soit positionnée aussi bas que
possible sur la tour.

Kippgefahr: Die Halterung so positionieren, dass
die CPU so weit unten wie möglich am Turm
befestigt ist

Omkantelgevaar: Plaats de beugel zo, dat de CPU
zo laag mogelijk op de toren vast komt te zitten.

Rischio di ribaltamento: Posizionare la staffa in
modo tale che la CPU venga posizionata nel
punto più basso possibile sulla torre.

注: タワーの底辺に位置させます。この時点では
まだ締めないでください。

注意: 位于支柱的底部。这时候不要拧紧。

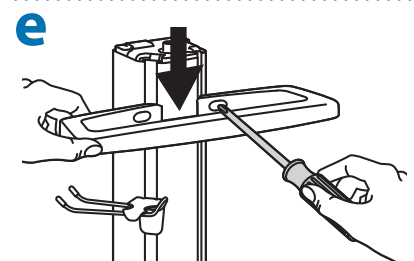
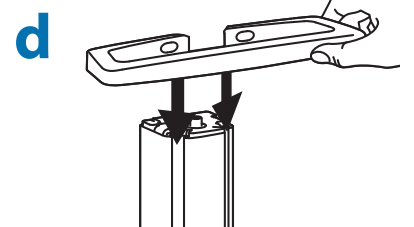
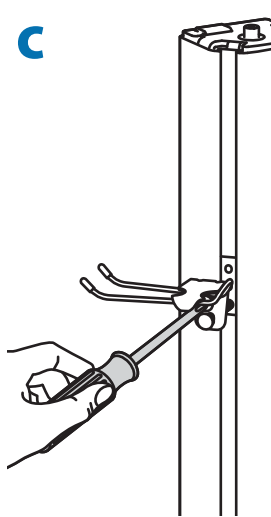
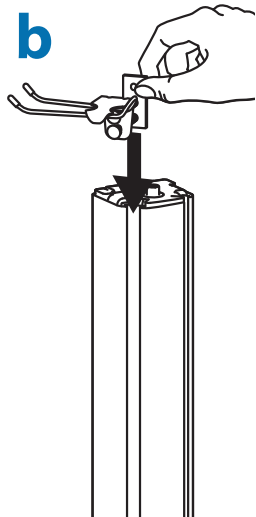
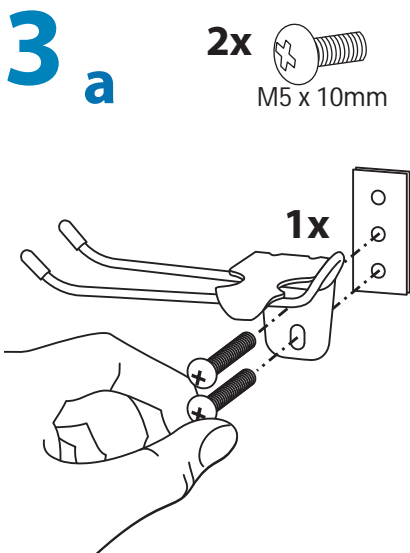
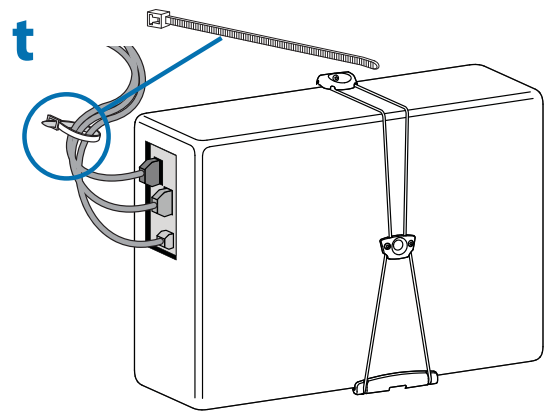
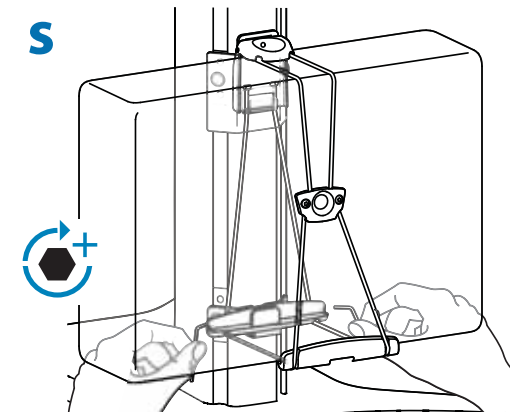
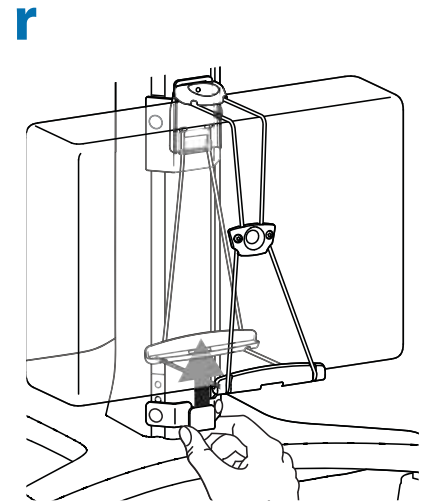
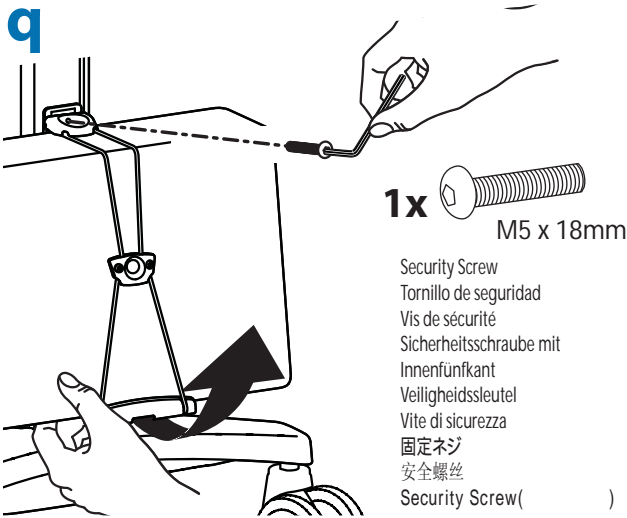
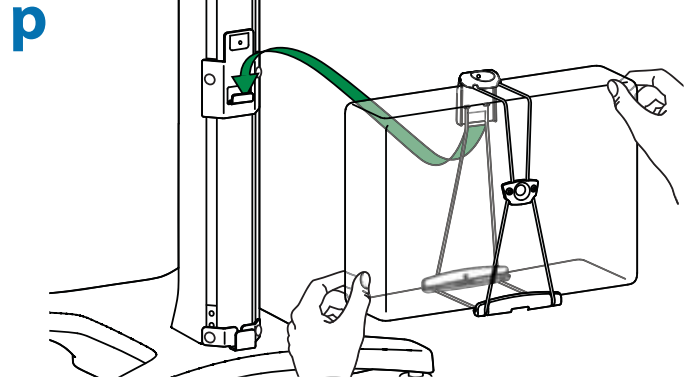
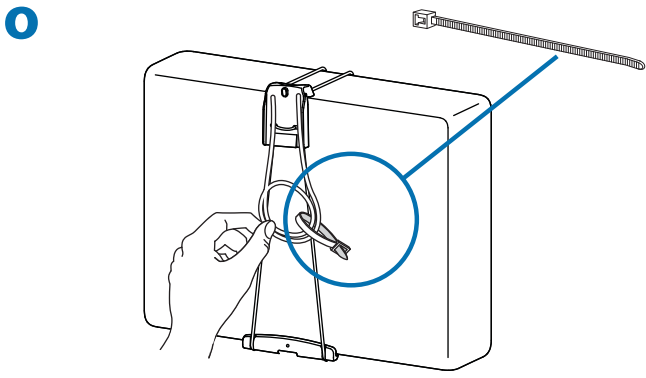

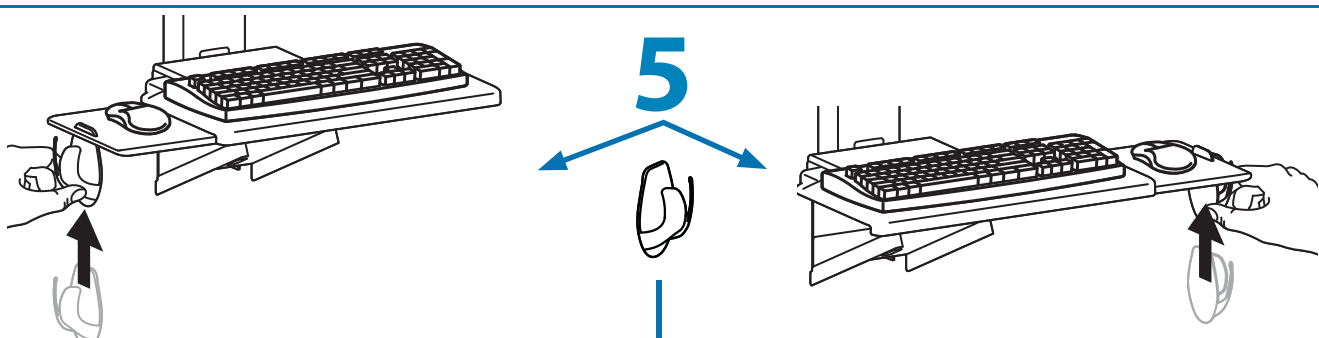
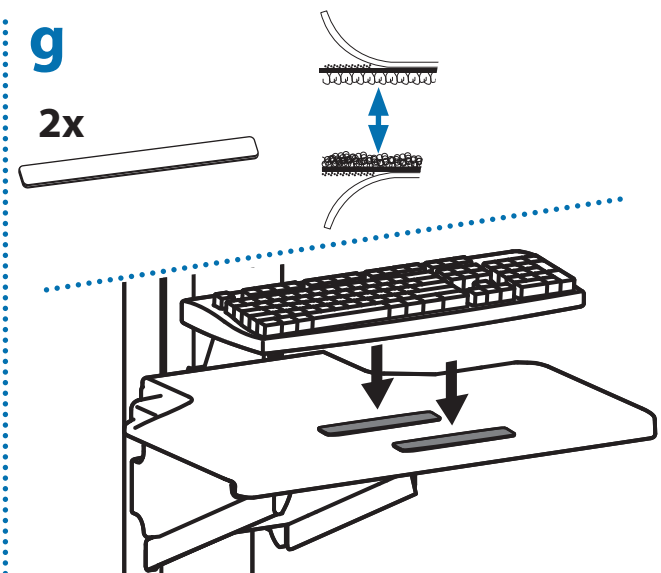
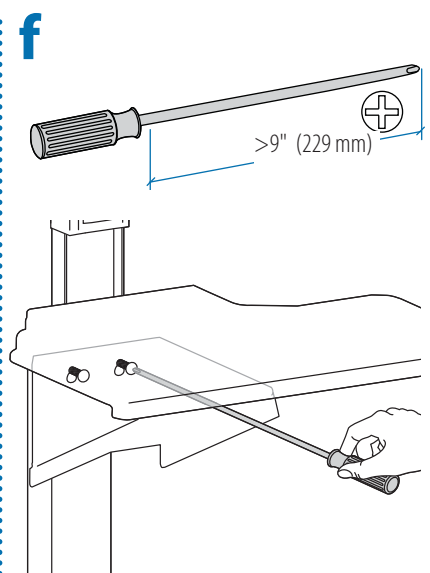
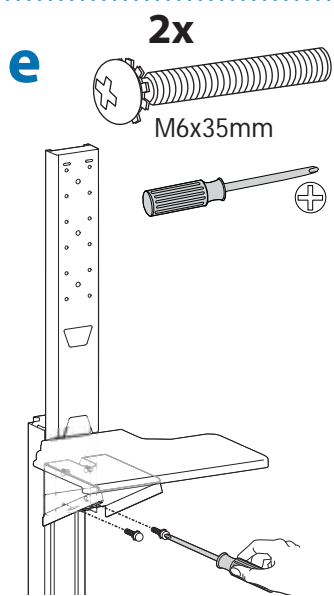
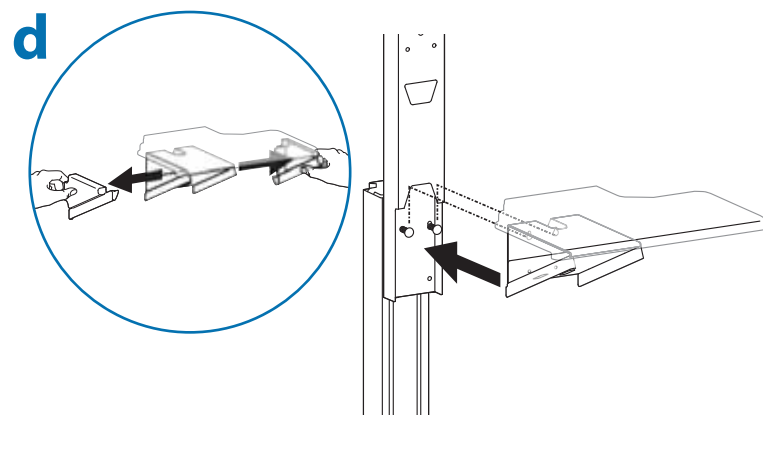
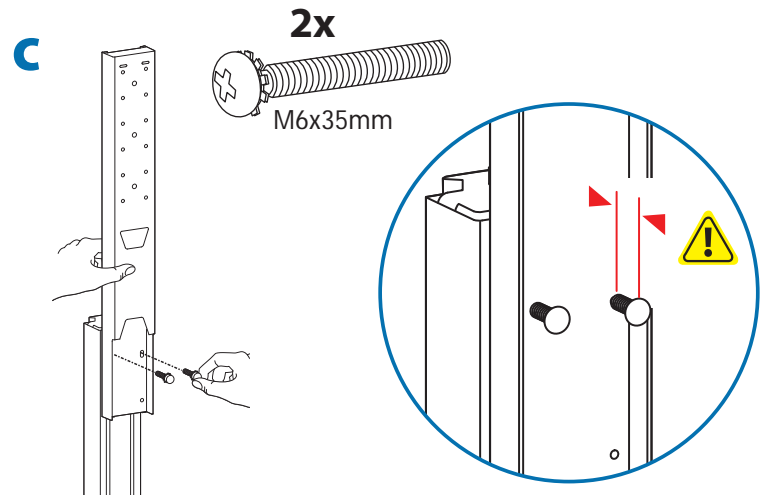
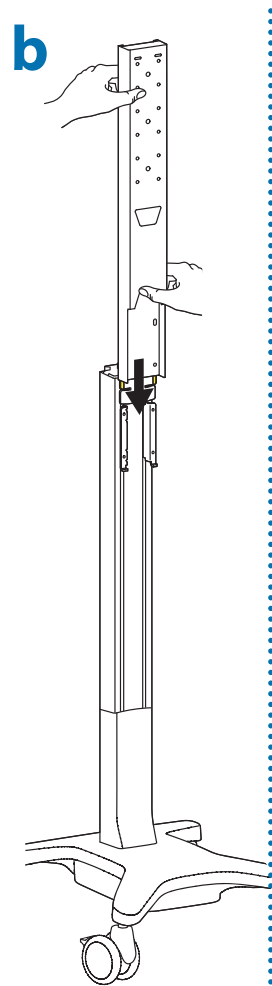
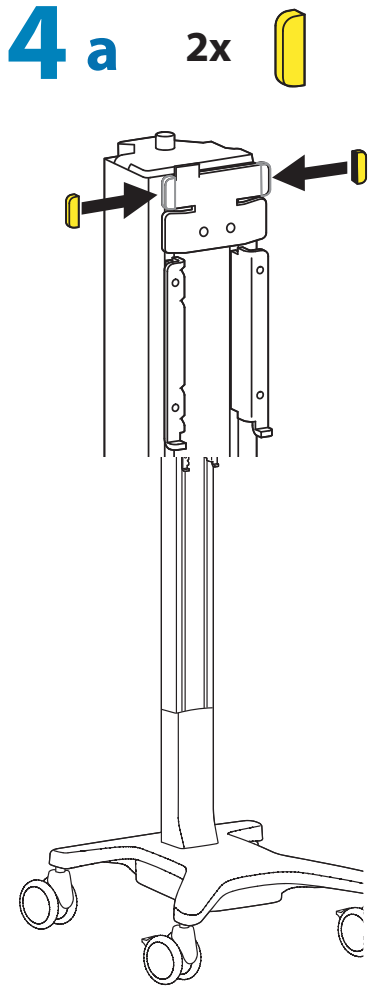

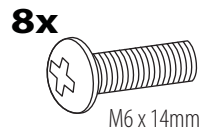
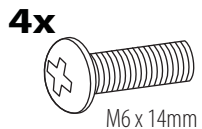

6

No Camera Shelf
 Sin estante para cámara
 Pas de support de caméra
 Keine Kamerahalterung
 Geen cameraplank
 Senza ripiano per camera
 カメラシェルフなし
 无照相机搁板

Optional Camera Shelf (ordered separately)
 Estante para cámara opcional (se compra aparte)
 Support de caméra optionnel (commandé séparément)
 Optionale Kamerahalterung (separat bestellbar)
 Optionele cameraplank (afzonderlijk besteld)
 Ripiano per camera opzionale (ordinato separatamente)
 オプションのカメラシェルス 別売)
 可选配照相机搁板 (单独出售)

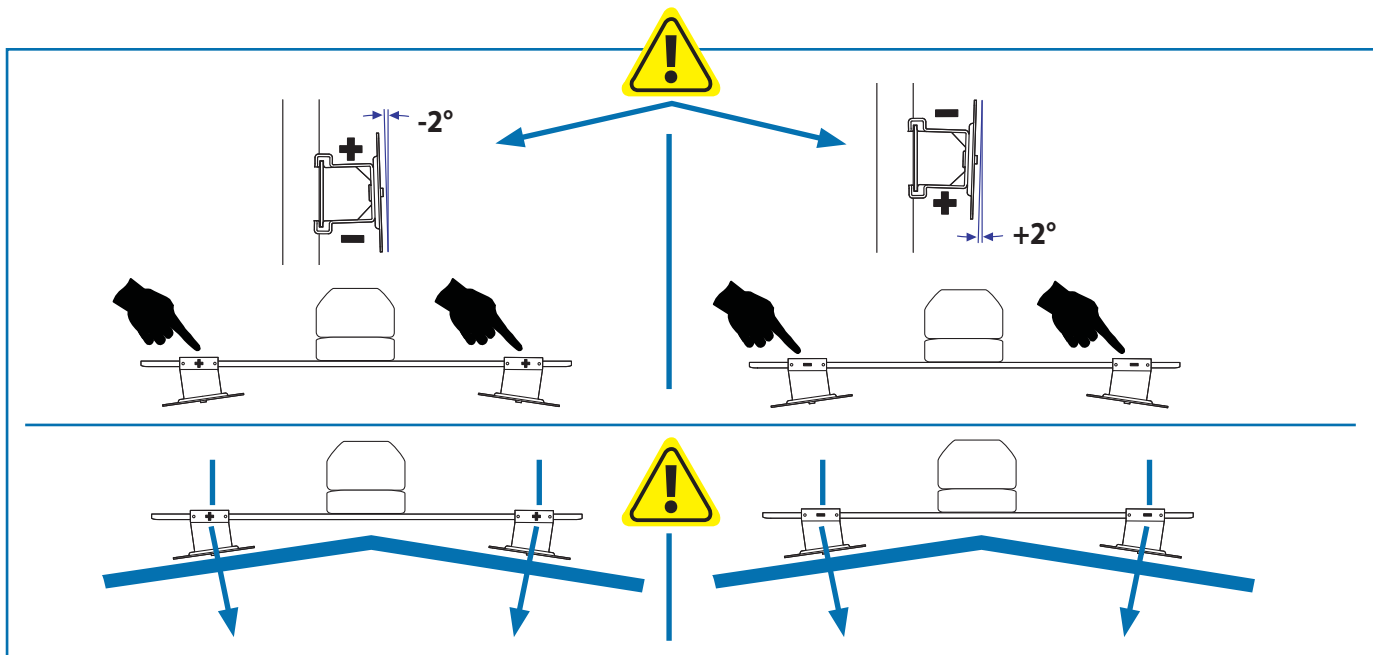
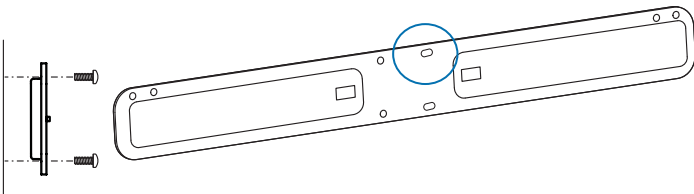
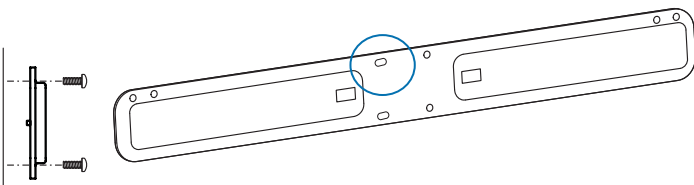
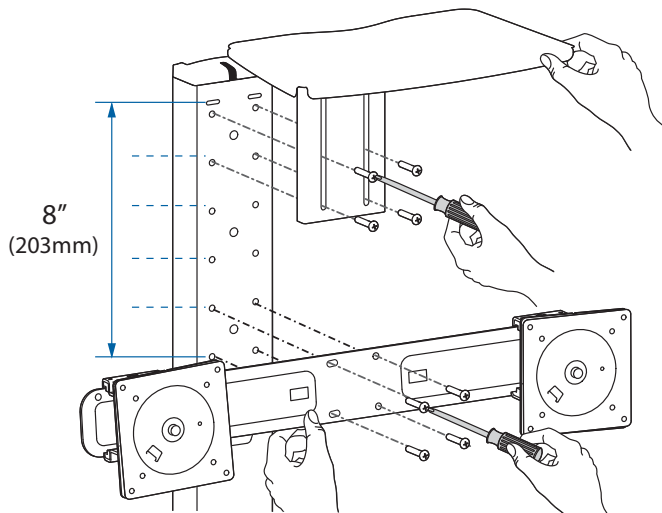
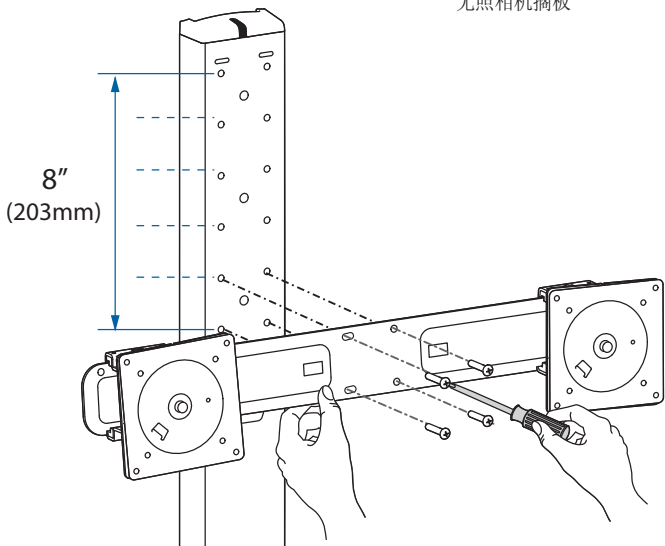

8



Center total width of mounted equipment on stand.
Centre la anchura total del equipo montado en el soporte.
Zentrieren sie die Gesamtbreite der montierten Geräte auf dem Standfuß.
Centreer de totale breedte van de gemonteerde apparatuur op de standaard.
Larghezza totale centrale dell'attrezzatura montata sul sostegno.
 スタンドに取り付けた機器の幅全体を中央に調整します。
 将被安装设备总宽度的中间位置与支架对齐。

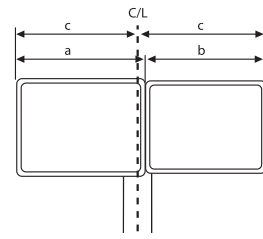

a

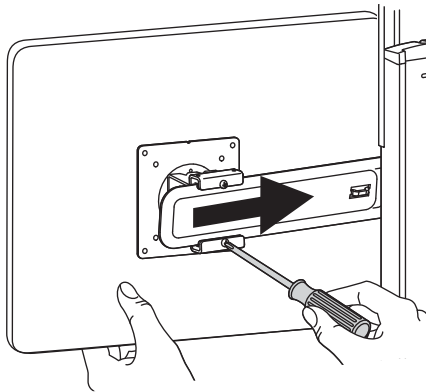

b

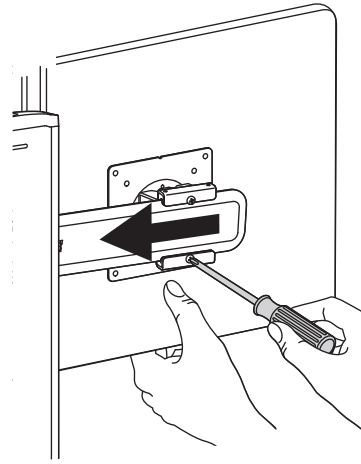

9

Cable Routing Route display cables down riser and into the cable box mounted under the worksurface. Use cable box to store excess cables.

Guía de cableado Haga bajar los cables de la pantalla por el elevador hasta la caja para cables que hay debajo de la superficie de trabajo. Utilice esta caja para almacenar los cables sobrantes.

Câblage Les câbles de l'écran passent dans la colonne pour aller dans la boîte de rangement sous la surface de travail. Utilisez la boîte pour dissimuler les câbles.

Kabelführung Führt die Displaykabel den Riser hinunter und in die unter der Arbeitsfläche befestigte Kabelbox. Überflüssige Kabel können in der Kabelbox aufbewahrt werden

Kabels trekken Geleid de beeldschermkabels omlaag langs de staander en in het kabelvak dat bevestigd is onder het werkvlak. In het kabelvak bergt u overblijvende stukken kabel op.

Disposizione dei cavi Instradare i cavi del display lungo il supporto di sollevamento e nella muffola montata sotto la superficie di lavoro. Riporre i cavi in eccesso nella muffola per cavi.

ケーブルの配線

ディスプレイのケーブルをライザー下から、作業スペース下に取り付けられたケーブルボックスに配線します。ケーブルボックスに余分なケーブルを収納します。

电缆敷设

将显示器电缆沿着升降器向下，穿到工作台下面的电缆盒中。使用电缆盒放置过长的电缆。

Cable Routing()

a

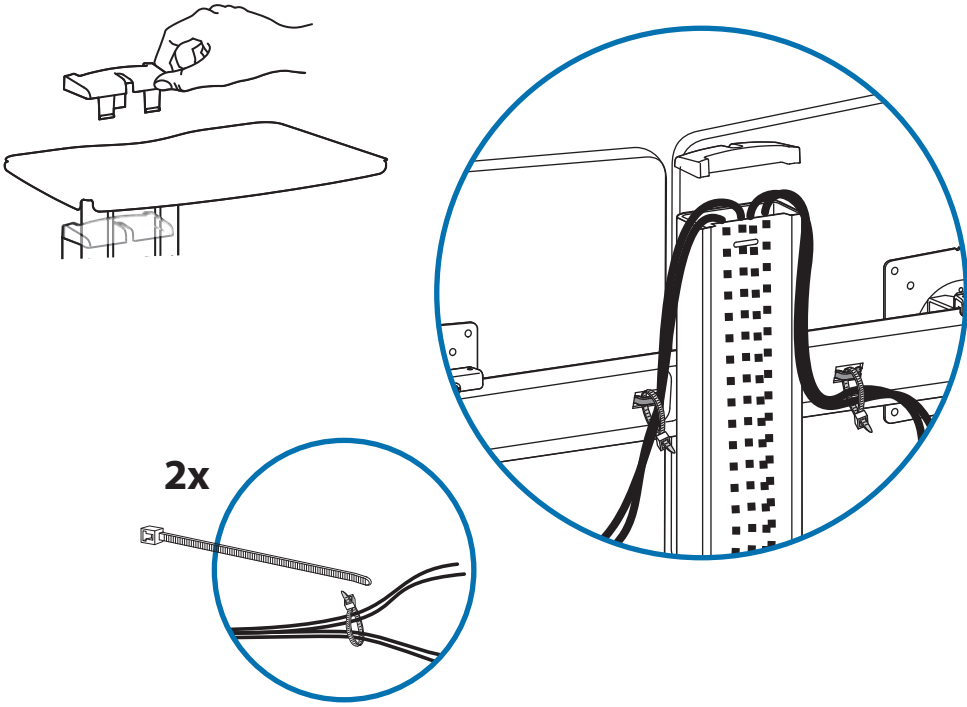

b

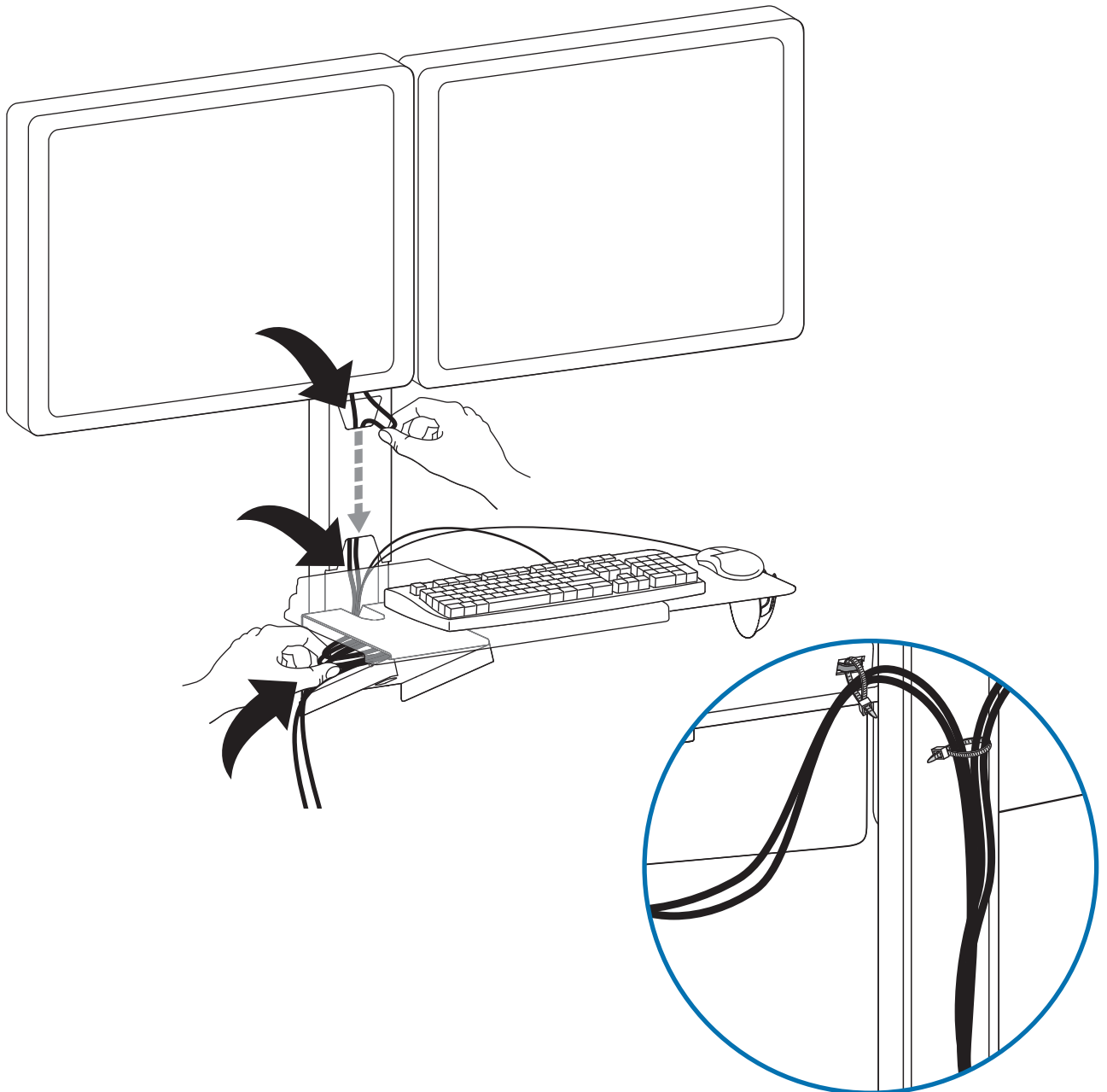



It is important that you adjust this product according to the weight of the mounted equipment as described in the following steps. Any time equipment is added or removed from this product, resulting in a change in the weight of the mounted load, you should repeat these adjustment steps to ensure safe and optimum operation. • Adjustments should move smoothly and easily through the full range of motion and stay where you set it. If adjustments are difficult and do not stay in the desired position, follow the instructions to loosen or tighten the tension to create a smooth, easy adjustment motion. Depending on your product and the adjustment, it may take several turns to notice a difference.

Es importante ajustar este producto conforme al peso del equipo montado, según se describe en los pasos siguientes. Cada vez que se agregue o quite equipo de este producto y cambie el peso de la carga montada, deberá repetir estos ajustes para garantizar un funcionamiento seguro y óptimo. • Los movimientos de ajuste deben poder realizarse de manera suave y firme dentro de la amplitud de movimiento permitida, y mantenerse donde usted los fije. Si los ajustes son abruptos o no permanecen en dicha posición, siga las instrucciones para aflojar o ajustar la tensión y suavizar así el movimiento. Dependiendo del producto y el ajuste, es posible que deba hacer varios intentos hasta poder observar la diferencia.

Il est important que vous fixiez ce produit par rapport au poids du matériel installé, comme l'indiquent les étapes suivantes. À chaque fois que vous ajoutez ou que vous retirez du matériel de ce produit, et que le poids du matériel change, répétez ces étapes d'ajustement pour garantir la sécurité et une utilisation optimale. • Les réglages doivent s'effectuer facilement et sans forcer dans toutes les positions et rester en place une fois réalisés. Si les réglages sont difficiles à effectuer et ne restent pas en position, suivez les instructions pour desserrer ou resserrer la tension afin que les mouvements soient plus aisés. Selon le produit que vous utilisez et le réglage, il faut parfois effectuer plusieurs tours de vis avant de remarquer une différence.

Es ist von Bedeutung, dass Sie dieses Produkt entsprechend dem Gewicht des installierten Geräts wie in den folgenden Schritten beschrieben anpassen. Wenn Zubehör von diesem Produkt entfernt oder dazu hinzugefügt wird, was zu einer Änderung der Last führt, sollten Sie diese Einstellungsschritte wiederholen, um einen sicheren und optimalen Betrieb zu gewährleisten. • Einstellungen sollten über den gesamten Verstellbereich gleichmäßig und leicht durchzuführen sein und an der eingestellten Position verbleiben. Lassen sich die Einstellungen nur schwer durchführen oder bleibt das Gerät nicht in der gewünschten Position, folgen Sie der Anleitung und lockern oder verstärken Sie die Spannung für eine gleichmäßige und leichte Einstellung. Je nach Produkt und Einstellung muss dies mehrmals wiederholt werden, um einen Unterschied zu merken.

Het is belangrijk dat u dit product aanpast volgens het gewicht van de gemonteerde apparatuur zoals beschreven staat in de volgende stappen. Telkens als er apparatuur toegevoegd wordt aan of verwijderd wordt van dit product, wat een verandering van het gewicht van de gemonteerde belasting tot gevolg heeft, moet u deze aanpassingsstappen herhalen om een veilige en optimale werking te garanderen. • Verplaatsingen moeten soepel en eenvoudig over het volle bewegingsbereik mogelijk zijn, en de ingestelde positie moet gehandhaafd blijven. Als aanpassingen moeilijk zijn en de gewenste positie blijft niet gehandhaafd, dan volgt u de instructies om de spanning te verminderen of vergroten om een soepele, eenvoudige aanpassing mogelijk te maken. Al naargelang uw product en de gewenste aanpassing, kunnen een paar slagen nodig zijn om verschil te merken.

È importante regolare questo prodotto in base al peso dell'attrezzatura montata, come descritto nella procedura seguente. Ogni volta che si aggiungono o si rimuovono componenti da questo prodotto, variando quindi il peso del carico fissato, ripetere questa procedura di regolazione per garantire il funzionamento ottimale e in sicurezza. • I componenti a posizione regolabile devono essere spostabili in modo regolare e agevolmente per la loro intera corsa e rimanere fermi quando li si rilasciano. Se risulta difficile regolare la posizione di un componente o questo non rimane nella posizione desiderata, seguire le istruzioni per ridurre o aumentare la tensione di bloccaggio affinché il movimento risulti agevole e facilmente regolabile. A seconda del prodotto e del tipo di regolazione, possono essere necessarie più corse prima di notare una differenza.

この製品は、取り付けられた機器の重量に応じて次の手順で調整してください。この製品に機器を取り付けたり、取り外したりして重量が変わった場合は、安全かつ最適な操作を保証するために同じ手順をふたたび実行してください。

調整は可動域内でスムーズかつ簡単に動く必要があり、選定した位置にしっかり固定されなければなりません。調整の動きがぎこちなく、選定位置で固定されない場合は、調整がスムーズにできるよう、説明書に従って張力を増減します。お使いの製品や調整によっては、違いがはっきりするまで何回か回さなければならないこともあります。

调节应当在整个动作范围内灵活自如，并能固定在所调整的位置。如果调节困难且不能固定在想要的位置上，请遵照说明书拧松或拧紧，使调节动作灵活自如。根据您所用产品及调节方式，可能需要旋转几圈后才能注意到差别。



Lift – Up and down
Elevación (arriba y abajo)
Ajustement en hauteur : bas et haut
Höhenverstellung – rauf und runter
Verstel in hoogte – Omhoog en omlaag
Sollevamento – Su e Giù
リフト(上下)
升降(上下)
 (/)

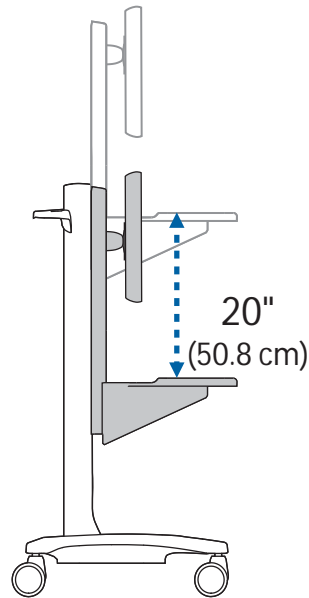

Follow these instructions to tighten or loosen tension.
 Siga estas instrucciones para ajustar o aflojar la tensión.
 Suivez ces instructions pour desserrer ou resserrer la tension.
 Befolgen Sie diese Anleitung, um die Spannung zu lockern oder zu verstärken.
 Volg deze instructies om de spanning te vergroten of verkleinen.

Seguire queste istruzioni per aumentare o ridurre la tensione di bloccaggio.
 圧力を増減するには次の手順に従います。
 遵照这些说明拧紧或拧松。

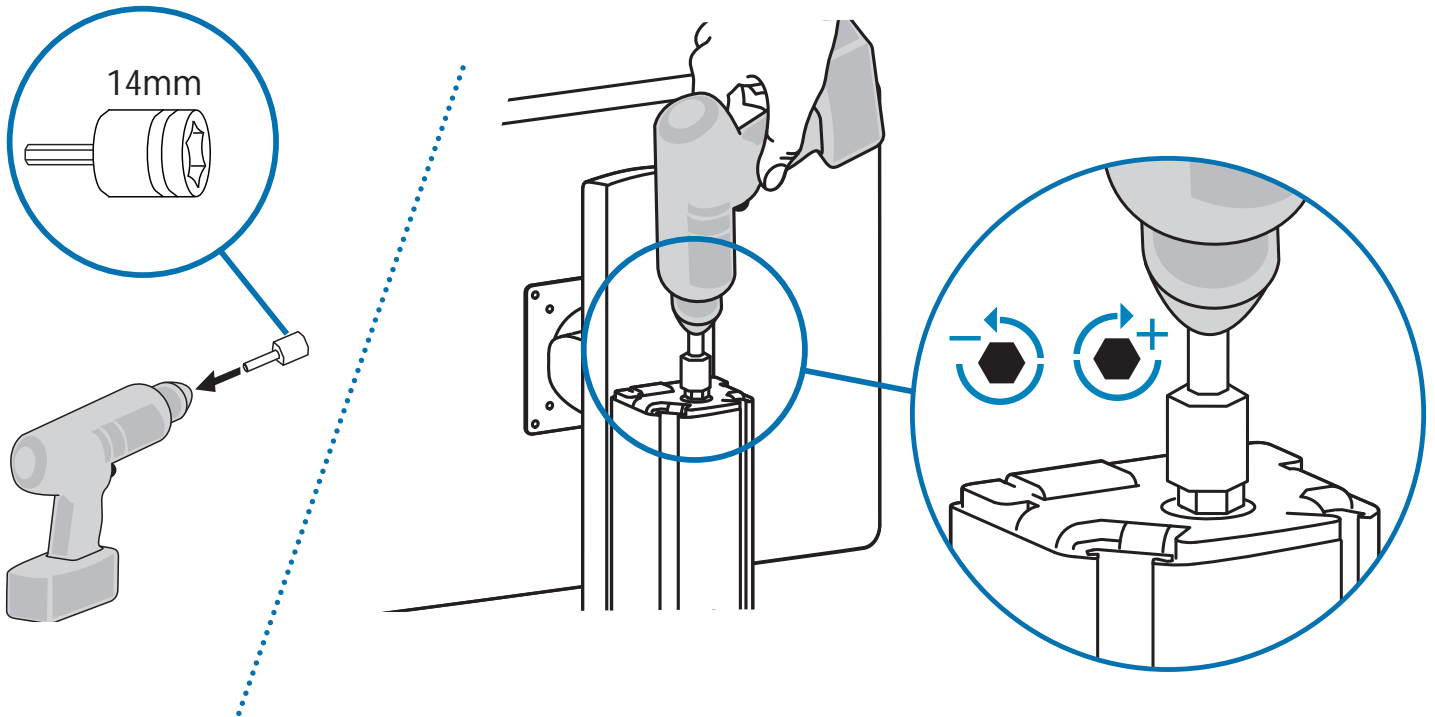

11

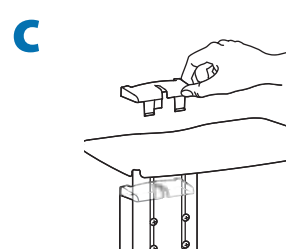
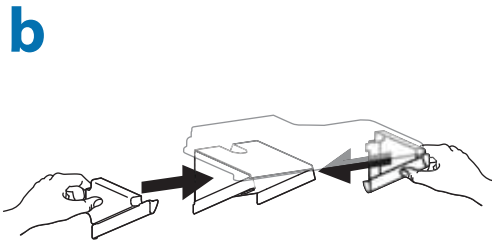
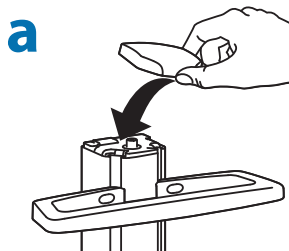
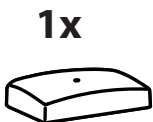

! WARNING

DO NOT load Cart below minimum or above maximum weight capacities. DO NOT mount a display larger than the recommended size. Failure to comply with warning may result in Cart instability leading to equipment damage or personal injury.

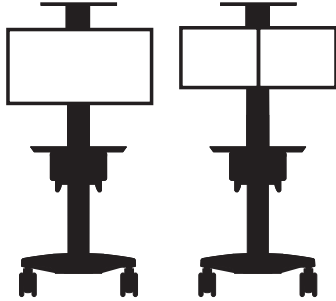

Min. 14 lbs (6.35 kg)
Max. 49 lbs (22.2 kg)

Min. 11 lbs (5 kg)
Max. 46 lbs (20.9 kg)

ADVERTENCIA: NO cargue el carro por debajo de su capacidad mínima ni por encima de su capacidad máxima de peso. NO monte una pantalla mayor del tamaño recomendado. Si no observa esta advertencia, puede provocar la inestabilidad del carro y dar lugar a daños en el equipo o lesiones físicas.

AVERTISSEMENT : NE chargez PAS le chariot en dessous de la charge minimale ou au dessus de la charge maximale. NE PAS monter un écran plus grand que la taille recommandée. Si les instructions ne sont pas respectées, le Chariot risque d'être instable ce qui pourrait endommager le matériel ou provoquer des blessures corporelles.

WARNUNG: Achten Sie bei der Beladung des Computerwagens darauf, die Werte für Mindest- und Höchstgewicht NICHT zu unter- bzw. überschreiten. BRINGEN Sie KEIN Display an, das die empfohlene Größe überschreitet. Das Missachten dieser Warnung kann zur Instabilität des Wagens und somit zur Beschädigung des Gerätes oder zu Verletzungen führen.

WAARSCHUWING: De minimum of de maximum belastingcapaciteit van het wagentje NIET overschrijden. GEEN groter display dan het aanbevolen formaat bevestigen. Als u zich hier niet aan houdt, kan het wagentje instabiel worden, wat tot schade aan apparaten of lichamelijke letsel kan leiden.

AVVERTENZA: NON caricare il carrello sotto la portata minima e sopra quella massima. NON montare un display più grande delle dimensioni consigliate. La mancata osservanza di queste avvertenze potrebbe causare l'instabilità del carrello, provocando un danno all'apparecchiatura o alla persona.

警告: カートの積載物は、最小積載重量より少なかったり、最大積載重量より多かたりしてはなりません。推奨サイズを超える大きさのディスプレイは取り付けられません。この指示を無視するとカートの安定性が失われ、機器の損傷や人体への傷害を招く恐れがあります。

警告: 手推車装載量不可低于其最小可承重量, 也不可高于其最大可承重量。不要安装大于推荐尺寸的显示器。不遵守警告指示可能会使手推车不稳, 而导致设备损坏或人身伤害。

! WARNING

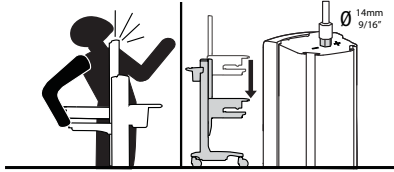

Impact Hazard!

Moving Parts can Crush and Cut.

Minimize Lift Tension BEFORE Removing Mounted Equipment.

To Minimize Lift Tension

1. Lower worksurface to lowest position.
2. Turn adjustment nut at top of riser counterclockwise until it stops (may require 40-60 turns to minimize lift tension).
3. After removing or adding equipment adjust lift tension to compensate for weight of new load.

Failure to heed this warning may result in serious personal injury or property damage!

!Peligro de impacto! Las partes móviles pueden aplastar y cortar.

Minimice la tensión de elevación ANTES de retirar equipo ya montado.

Para reducir al mínimo la tensión de elevación

1. Baje la superficie de trabajo hasta su posición más baja.
 2. Gire la tuerca de ajuste situada en la parte superior del elevador en el sentido contrario a las agujas del reloj hasta que se detenga (es posible que tenga que girar entre 40 y 60 vueltas para minimizar la tensión de elevación).
 3. Tras retirar o añadir equipo, ajuste la tensión de elevación para compensar el peso de la nueva carga.
- Si no respeta esta advertencia, pueden producirse lesiones físicas graves y el equipo puede resultar dañado.

Danger d'impact ! Les parties en mouvement peuvent écraser et couper.

Minimisez la tension d'élévation AVANT de retirer l'équipement fixé.

Pour minimiser la tension d'élévation

1. Abaissez la surface de travail à son niveau le plus bas.
 2. Tournez l'écrou d'ajustement au-dessus du montant dans le sens contraire des aiguilles d'une montre jusqu'à l'arrêt (la minimisation de la tension d'élévation peut nécessiter 40 à 60 tours).
 3. Après avoir retiré ou ajouté de l'équipement, ajustez la tension d'élévation afin de compenser le poids de la nouvelle charge.
- Il existe un risque de blessure corporelle ou d'endommagement matériel en cas de non respect de cet avertissement.

Stoßgefahr! Bewegliche Teile können Quetschungen und Schnittverletzungen verursachen.

Minimieren Sie die Lift-Spannung, BEVOR Sie die befestigten Geräte entfernen.

So minimieren Sie die Lift-Spannung:

1. Senken Sie die Arbeitsfläche auf die niedrigste Position ab.
2. Drehen Sie die Anpassungsmutter oben am Riser so weit wie möglich gegen den Uhrzeigersinn. (Dafür können 40-60 Umdrehungen erforderlich sein.)
3. Stellen Sie nach dem Entfernen oder Hinzufügen von Geräten die Lift-Spannung neu ein, um das Gewicht der neuen Lasten zu kompensieren.

Die Missachtung dieser Warnung kann zu ernsthaften Verletzungen oder Sachschäden führen.

Kantelgevaar! De bewegende delen kunnen kneuzingen en snijwonden veroorzaken.

Minimaliseer de liftspanning ALVORENS de gemonteerde apparatuur te verwijderen.

Om de liftspanning te minimaliseren

1. Laat het werkvlak neer tot de laagste positie.
2. Draai de stelbout bovenaan de staander tegen de klok in tot deze stopt (mogelijk zijn 40-60 slagen vereist om de liftspanning te minimaliseren).
3. Pas, nadat u apparatuur hebt verwijderd of toegevoegd, de liftspanning aan om te compenseren voor het gewicht van de nieuwe last. Als u deze instructie niet opvolgt, kan dat tot ernstig persoonlijk letsel en/of beschadiging van de apparatuur leiden!

Pericolo di urto! Le parti mobili possono rompersi e tagliare.

Ridurre al minimo la tensione di sollevamento PRIMA di rimuovere le apparecchiature montate.

Per ridurre al minimo la tensione di sollevamento

1. Abbassare completamente la superficie di lavoro.
 2. Girare il dado di regolazione presente nella parte superiore del supporto di sollevamento in senso antiorario, fino all'arresto (l'operazione può richiedere 40-60 giri per ridurre al minimo la tensione di sollevamento).
 3. Dopo aver rimosso o aggiunto le apparecchiature, regolare la tensione di sollevamento per compensare il peso del nuovo carico.
- La mancata osservanza di questa avvertenza può causare infortuni gravi o danni alla proprietà.

衝突の危険! 可動部分が壊れた場合、人体などに損傷を与える可能性があります。

取り付け機器を外す前にリフト張力を最低まで緩めてください。

リフト張力を緩める方法

1. 作業スペースを一番下の位置まで下げます。
 2. ライザーの最上部にある調整ナットを、止まるまで反時計回りに回します(リフト張力を緩めるために40~60回転することが必要な場合もあります)。
 3. 機器の取外しや取付けを行った後は、新しい負荷重量を補正するためにリフト張力を調整します。
- この指示を無視すると、重大な人体の怪我や機器の損傷を招く恐れがあります。

撞击危险! 部件移动会导致挤压和割伤。

在拆除所安装的设备之前先将升降张力调节至最小。

要将升降张力调节至最小:

1. 将工作台面降至最低位置。
2. 逆时针旋转升降杆顶部的调节螺母, 直到转不动为止(可能需要旋转 40-60 圈才能使升降张力最小)。
3. 在拆除或添加设备后, 调节升降张力来补偿新负荷的重量。

不留心此警告可能会导致严重的人身伤害或财产损失!

! WARNING

STORED ENERGY HAZARD! DO NOT OPEN TOWER OR BASE. DO NOT REMOVE SAFETY GUARD.

A primary mechanism within the Cart is under tension and can be hazardous to people exposed to it under certain conditions.
DO NOT open the Cart tower or base.
DO NOT attempt to service the Cart.
DO NOT remove safety guards or labels designed to protect or inform of possible hazards.
Only Ergotron-approved installers may service or otherwise modify Cart.
Failure to heed this Warning may result in serious Personal Injury and Damage both to the cart and equipment.



240-027-00

ADVERTENCIA:

¡PELIGRO DE ENERGÍA ALMACENADA!

NO ABRA LA TORRE NI LA BASE.

NO quite la PROTECCIÓN DE SEGURIDAD.

Dentro del carro hay un mecanismo primario bajo tensión y puede ser peligroso para las personas que se expongan a él en determinadas situaciones.

NO abra la base ni la torre del carro.

NO intente reparar el carro. NO quite etiquetas ni protecciones de seguridad diseñadas para proteger o informar de posibles peligros.

Sólo instaladores autorizados por Ergotron pueden reparar o modificar el carro. Si no respeta esta advertencia, pueden producirse lesiones físicas graves y el equipo y el carro pueden resultar dañados.

AVERTISSEMENT :

RISQUE D'ÉNERGIE ACCUMULÉE !

N'OUVREZ NI LA TOUR, NI LA BASE.

NE RETIREZ PAS LA PROTECTION.

Un mécanisme primaire dans le chariot est sous tension et peut être dangereux pour les personnes exposées sous certaines conditions.

N'ouvrez PAS la tour ou la base du chariot.

N'essayez PAS de réparer le chariot. NE PAS retirer les protections ou les étiquettes destinées à protéger ou à informer des risques encourus.

Seuls les installateurs agréés d'Ergotron peuvent réparer ou modifier le chariot. La non observation de cet Avertissement peut provoquer des blessures corporelles et des dommages matériels au chariot ainsi qu'au matériel.

WARNUNG:

GEFÄHRDUNG DURCH GESPEICHERTE ENERGIE!

ÖFFNEN SIE WEDER DAS GESTELL NOCH DEN FUSS.

ENTFERNEN SIE NICHT DAS SCHUTZGITTER.

Ein Hauptmechanismus innerhalb des Wagens befindet sich unter Spannung und kann für Personen, die diesem unter bestimmten Bedingungen ausgesetzt sind, gefährlich sein.

Öffnen Sie WEDER das Gestell NOCH den Fuß des Wagens.

Versuchen Sie NICHT, den Wagen zu warten. Entfernen Sie die Schutzgitter oder zum Schutz bzw. zur Information vor möglichen Gefahren angebrachte Warnhinweise NICHT.

Nur von Ergotron zugelassene Monteure dürfen den Wagen instand halten oder verändern. Die Nichtbeachtung dieser Warnung kann zu schweren Verletzungen führen und sowohl den Wagen als auch die Geräte beschädigen.

WAARSCHUWING:

GEVAAR: OPGESLAGEN ENERGIE!

DE TOREN OF DE BASIS NIET OPENEN.

HET VEILIGHEIDSSCHILD NIET VERWIJDEREN.

Een primair mechanisme binnen in de wagen staat onder stroom en kan onder bepaalde extreme omstandigheden gevaar opleveren voor mensen.

De toren of de basis van de wagen NIET openen.

Probeer NIET om onderhoud aan de wagen uit te voeren. De veiligheidsschilden of labels die bescherming bieden tegen of informatie verstrekken over mogelijke gevaren NIET verwijderen.

Alleen door Ergotron erkende installateurs mogen onderhoud uitvoeren of de wagen wijzigen. Als u zich niet aan deze waarschuwing houdt, kan dit ernstig persoonlijke letsel en schade aan de wagen en de apparatuur tot gevolg hebben.

AVVERTENZA:

RISCHIO ENERGIA ACCUMULATA!

NON APRIRE LA TORRE O LA BASE.

NON RIMUOVERE LE PROTEZIONI DI SICUREZZA.

Un meccanismo primario all'interno del carrello è sotto tensione e può essere pericoloso per le persone esporsi in determinate condizioni.

NON aprire la torre o la base del carrello.

NON intervenire sul carrello. NON rimuovere le protezioni o le etichette di sicurezza studiate per proteggere o informare di possibili pericoli.

Il carrello può essere riparato o modificato solo da installatori autorizzati da Ergotron. La mancata osservanza di questa avvertenza può essere causa di gravi infortuni e di danni sia al carrello che alle apparecchiature

警告:

備蓄エネルギーの危険!

タワーやベースを開かないでください。

セーフティガードを取り除かないでください。

カート内の主要メカニズムは高圧下にあるため、状況によっては人体に危険が及び可能性があります。

カートのタワーやベースを開かないでください。

ユーザはカートを修理しないでください。危険の可能性から保護またはそれを通知するためにデザインされたセーフティガードまたはラベルを取り除かないでください。エルゴトロン認定の取り付け技師のみが修理またはカートを調節することができます。この警告を留意しない場合、重篤な身体傷害およびカートや器具の破損の原因となる可能性があります。

警告:

储能危険!

不要打开支架或底座。

不要拆除安全板。

手推车内的主要机构处于张力下，在某些情况下可能会对旁边的人构成危险。

不要打开手推车支架或底座。

不要尝试维修手推车。不要拆下用于保护或告知可能存在的危险的安全板或标签。

只有 Ergotron 批准的安装人员才可以维修或修改手推车。不留心此警告可能会造成严重的人身伤害并损坏手推车和设备。

! WARNING

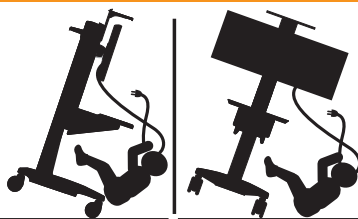

TIPPING HAZARD!

- DO NOT allow children to climb on Cart.
 - DO NOT route electric cords or equipment cables within reach of children.
 - LOCK CASTERS when Cart is stationary.
 - DO NOT move Cart with Display in highest position.
 - DO NOT move Cart over cords or uneven, dirty, soft or sloping surfaces.
 - DO NOT move Cart by pushing on Display.
- Failure to comply with this warning may result in Cart instability leading to equipment damage or personal injury.



TO MOVE CART

1. Push Display down to lowest position.
2. Disconnect power cord and secure to Cart.
3. Unlock casters; point casters in direction of travel.
4. Use rear handle to push Cart.

ADVERTENCIA: ¡PELIGRO DE VUELCO!

- NO permita que se suban niños al carro.
 - NO coloque los cables eléctricos o cables de los equipos al alcance de los niños.
 - BLOQUEE LAS RUEDAS cuando el carro permanezca detenido.
 - NO mueva el carro con la pantalla colocada en su posición más alta.
 - NO mueva el carro por encima de cables ni en superficies irregulares, sucias, blandas o en pendiente.
 - NO empuje la pantalla para mover el carro.
 - Si no observa esta advertencia, puede provocar la inestabilidad del carro y dar lugar a daños en el equipo o lesiones físicas.
- PARA MOVER EL CARRO
1. Empuje la pantalla para colocarla en su posición más baja.
 2. Desconecte el cable de la alimentación y fíjelo en el carro.
 3. Desbloquee las ruedas y gírelas en el sentido de desplazamiento.
 4. Use el asa posterior para empujar el carro.

AVERTISSEMENT : RISQUE DE GLISSADE !

- N'autorisez PAS les enfants à grimper sur le chariot.
 - NE laissez PAS de câbles électriques ou autres à la portée des enfants.
 - BLOQUEZ LES ROULETTES lorsque le Chariot est stationnaire.
 - NE PAS déplacer le Chariot avec l'écran en position la plus haute.
 - NE PAS déplacer le Chariot sur des câbles ou des surfaces inégales, sales, molles ou glissantes.
 - NE PAS déplacer le Chariot en tirant sur l'écran.
- Si ces instructions ne sont pas respectées, le Chariot risque d'être instable ce qui pourrait endommager le matériel ou provoquer des blessures corporelles.
- POUR DÉPLACER LE CHARIOT
1. Placez l'écran en position la plus basse.
 2. Débranchez le câble d'alimentation et fixez-le au chariot.
 3. Débloquez les roulettes ; mettez-les dans la direction voulue.
 4. Utilisez la poignée arrière pour pousser le chariot.

WARNUNG: KIPPGEFAHR!

- LASSEN Sie Kinder NICHT auf den Wagen klettern.
 - Verlegen Sie Stromleitungen und Gerätekabel NICHT in der Reichweite von Kindern.
 - VERRIEGELN Sie die LAUFROLLEN, wenn der Computerwagen nicht bewegt wird.
 - BEWEGEN Sie den Wagen NICHT, wenn sich das Display auf der höchsten Position befindet.
 - FAHREN Sie den Wagen NICHT über Kabel oder unebene, verschmutzte, weiche oder abschüssige Oberflächen.
 - BEWEGEN Sie den Wagen NICHT durch Drücken am Display.
 - Das Missachten dieser Warnung kann zur Instabilität des Wagens und somit zur Beschädigung der Geräte oder zu Verletzungen führen.
 - SO BEWEGEN SIE DEN WAGEN
1. Schieben Sie das Display auf die niedrigste Position.
 2. Ziehen Sie das Netzkabel, und befestigen Sie es am Wagen.
 3. Entriegeln Sie die Laufrollen, und richten Sie diese in Fahrtrichtung aus.
 4. Schieben Sie den Wagen mithilfe des hinteren Griffs.

WAARSCHUWING: KANTELGEVAAR!

- Laat kinderen NIET op de wagen staan.
 - Breng GEEN elektrische kabels of apparaatkabels binnen het bereik van kinderen.
 - VERGRENDEL DE WIELEN als de wagen stationair is.
 - De wagen NIET verplaatsen met het display in de hoogste stand.
 - De wagen NIET verplaatsen over kabels of oneffen, vuile, zachte of hellende oppervlakken.
 - De wagen NIET verplaatsen door tegen het display te duwen.
 - Als u zich hier niet aan houdt, kan het wagentje instabiel worden, wat tot schade aan apparaten of tot lichamelijk letsel kan leiden.
- OM DE WAGEN TE VERPLAATSEN
1. Druk de display naar beneden tot de laagste positie.
 2. Trek de stroomkabel eruit en bevestig deze veilig aan de wagen.
 3. Ontgrendel de wielen; zorg ervoor dat de wielen in de richting van de verplaatsing wijzen.
 4. Gebruik de handgreep achteraan om de wagen te duwen.

AVVERTENZA: PERICOLO DI RIBALTAMENTO!

- IMPEDIRE ai bambini di salire sul carrello.
 - NON disporre i cavi elettrici o le apparecchiature alla portata di bambini.
 - BLOCCARE LE RUOTE quando il carrello è fermo.
 - NON spostare il carrello se il display è nella posizione più elevata.
 - NON spostare il carrello passando su cavi, superfici irregolari, sporche, molli o inclinate.
 - NON spostare il carrello spingendo il display.
- La mancata osservanza di queste avvertenze potrebbe causare l'instabilità del carrello, provocando un danno all'apparecchiatura o alla persona.
- PER SPOSTARE IL CARRELLO
1. Abbassare completamente il display.
 2. Scollegare il cavo di alimentazione e fissarlo al carrello.
 3. Sbloccare le ruote; puntarle nella direzione di marcia.
 4. Utilizzare il manico posteriore per spingere il carrello.

警告：転倒の危険!

- カートには子供を登らせないでください。
 - 電気コードや機器のケーブルを子供の手の届くところに配線しないでください。
 - カートが静止しているときはキャスターをロックしてください。
 - ディスプレイが一番高い位置にある状態で、カートを動かしてはなりません。
 - カートは、コードや凸凹がある場所、不衛生な場所、柔らかい表面、坂になっている場所で移動しないでください。
 - カートを移動するとき、ディスプレイを押さないでください。
 - この指示を無視するとカートの安定性が失われ、機器の損傷や人体への傷害を招く恐れがあります。
 - カートを移動する方法
1. ディスプレイを一番下の位置まで下げます。
 2. 電源コードの接続を外し、カートから離れないようにまとめます。
 3. キャスターのロックを外し、移動する方向に向けます。
 4. リアハンドルを押してカートを移動します。

警告：倾覆危険!

- 不可让儿童攀爬手推车。
 - 电线或设备连接线不可绕经儿童可触及的位置。
 - 将手推车固定停放时，应锁定方向盘。
 - 在显示器处于最高位置时，不要移动手推车。
 - 不要将手推车移经电线或不平整、肮脏、柔软或倾斜的表面。
 - 移动手推车时，手不要按在显示器上。
 - 不遵守此警告可能会使手推车不稳，而导致设备损坏或人身伤害。
 - 要移动手推车
1. 将显示器压至最低位置。
 2. 断开电源线并妥善放置在手推车上。
 3. 解除方向盘锁定；将方向盘指向目标移动方向。
 4. 使用后把手推动手推车。

