

## Wall Track Brackets for Mounting Flat Panel Monitor Arms and Direct Pivots

[www.ergotron.com](http://www.ergotron.com)  
 USA 1-800-888-8458  
 Europe +31 (0)33-45 45 600  
 China 86-769-86018920

97-091

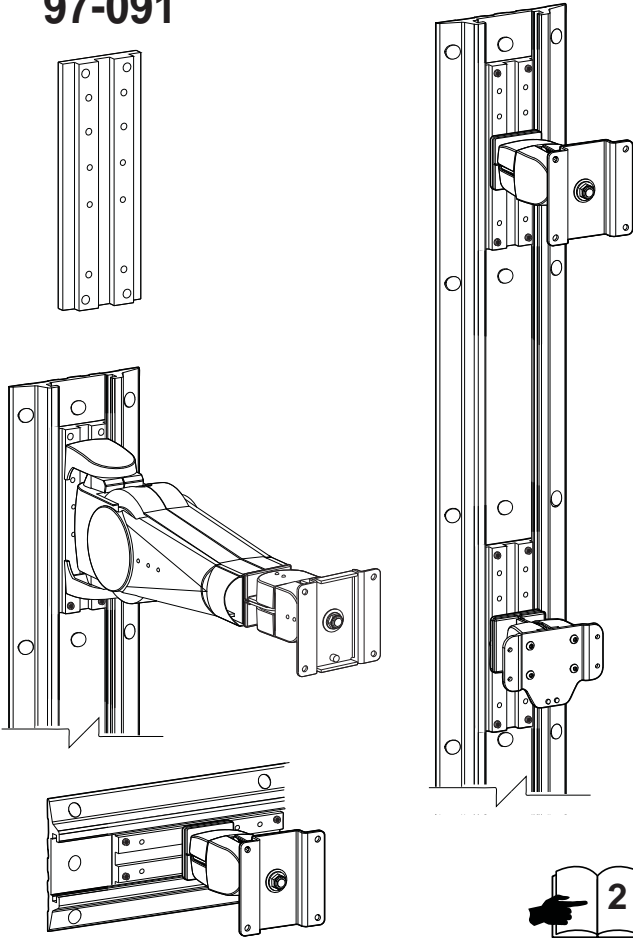

97-083

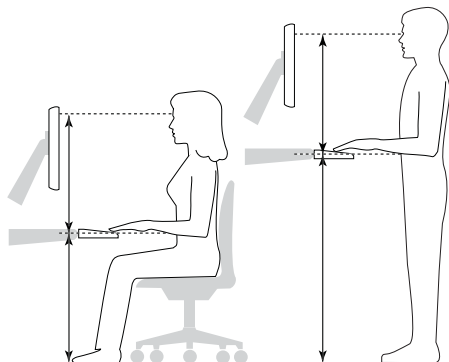
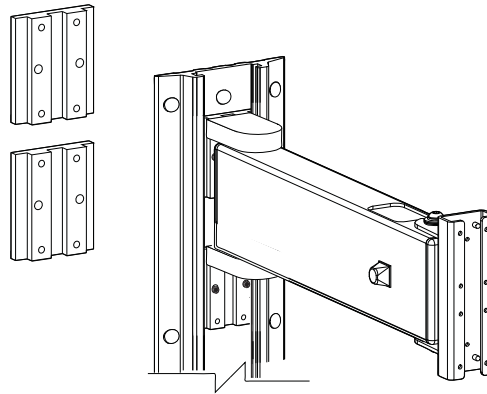

**Ergonomic Mounting Heights**  
 For Flat Panel Monitors and Keyboards

**Overview**  
 When mounted properly, Ergotron mounts™ will provide ergonomic monitor viewing and keyboard operation for a wide range of users, whether sitting, standing or in alternate situations.

**Height**  
 The dimensional drawings and formulas contained in this guide will assist in determining the ergonomically correct mounting height for any of Ergotron's Flat Panel Monitor Mounting solutions. Monitor height is defined as a workstation, mounting height in most cases, due to varied workstation heights.

**The Anthropometric Tables on page 10 show how mounting heights are calculated based on the user and office height of those who work at computers.**

**To insure your Flat Panel Monitor or Keyboard is at an ergonomically correct height, start at step 1 and continue as directed.**

**FIND YOUR MOUNTING APPLICATION**

**FIND "x"** = Distance between Center Line of Mounting Holes and Top of Monitor Screen.

**USE "y"** = Variable mounting height for your application.

Rev E, 12/02 1 of 10 888-99-014-02

888-99-014

1

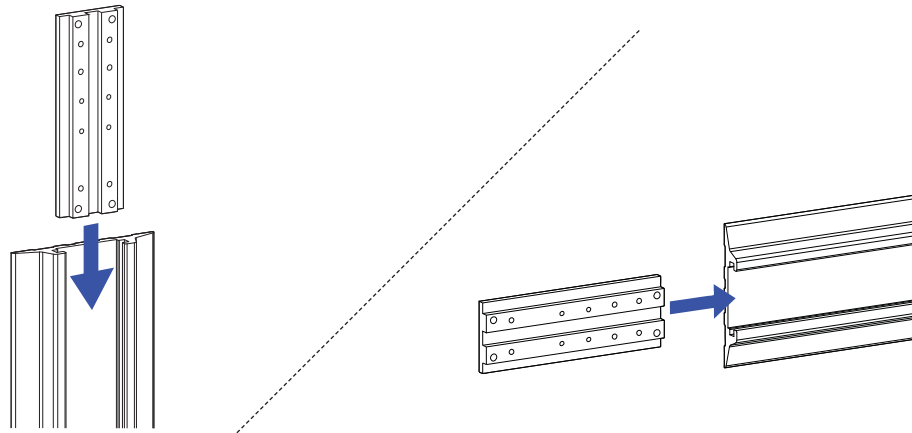

2

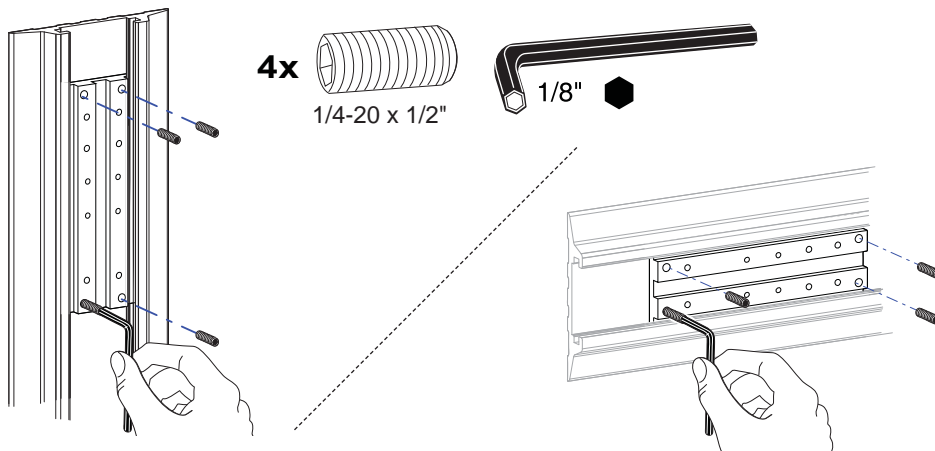

3

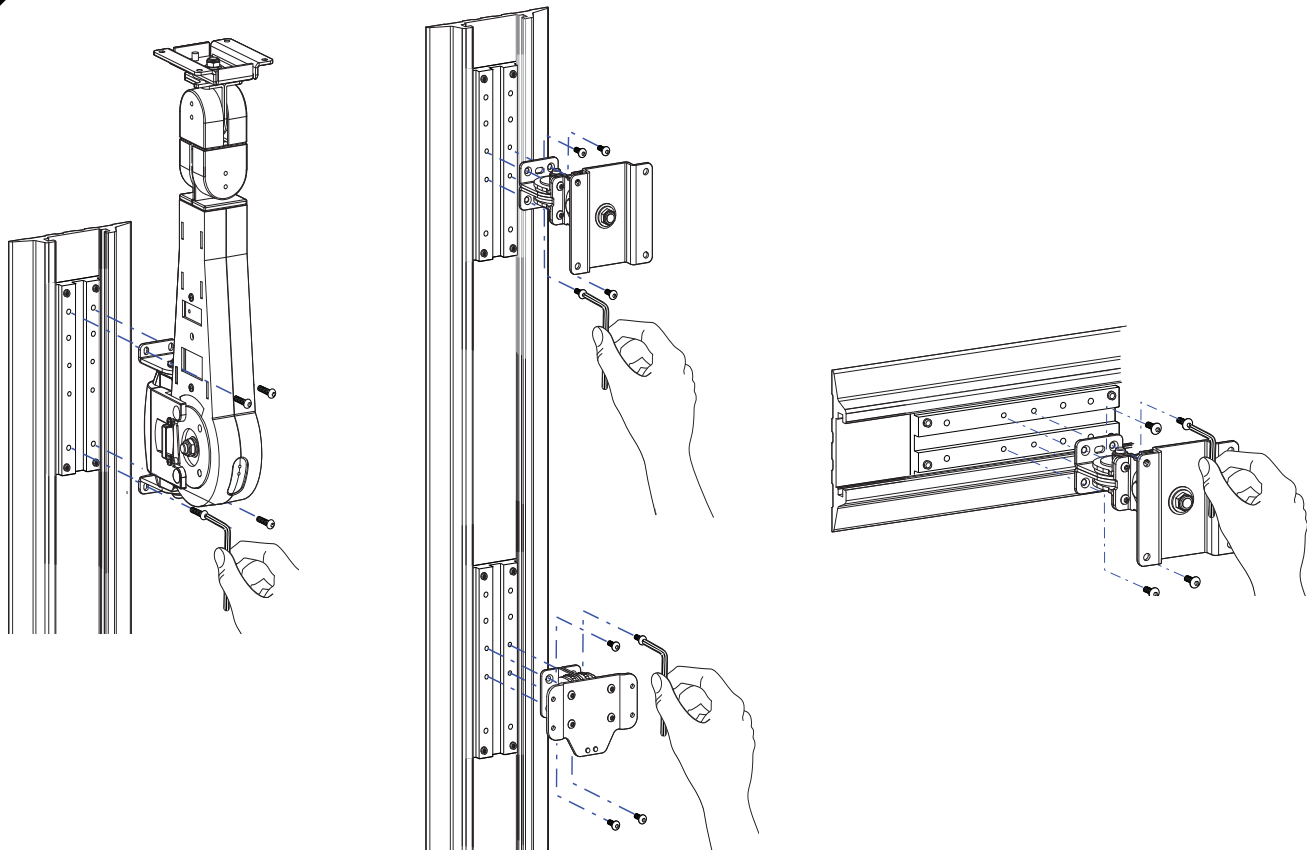

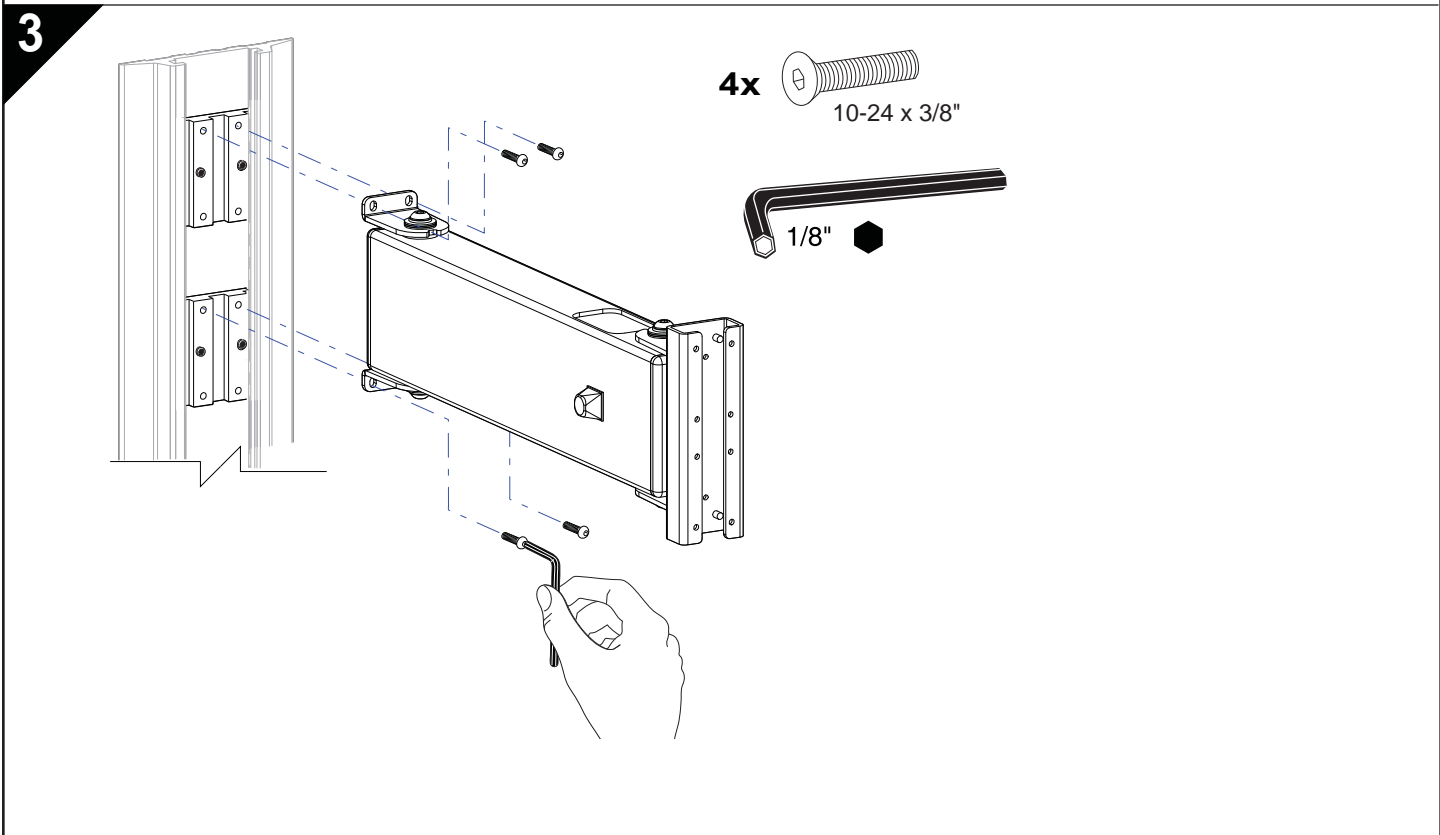
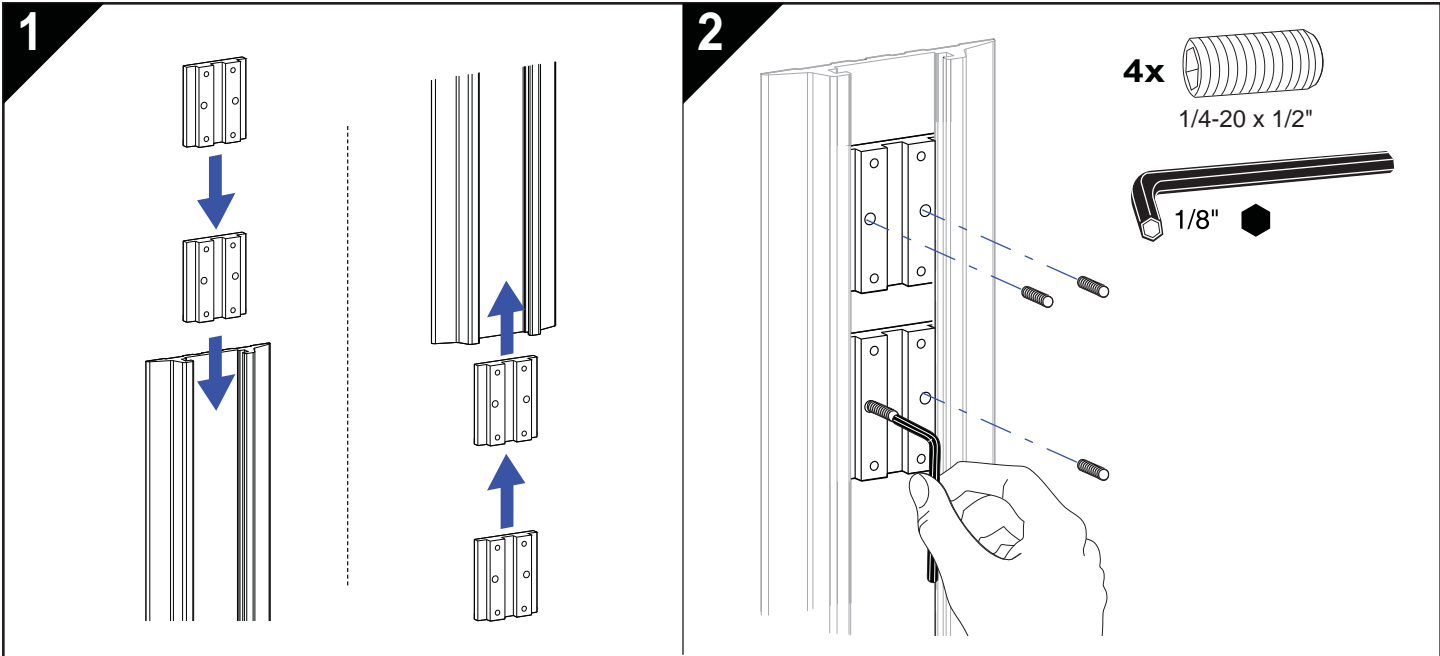

© 2009 Ergotron, Inc.  
All rights reserved.

While Ergotron, Inc. makes every effort to provide accurate and complete information on the installation and use of its products, it will not be held liable for any editorial errors or omissions (including those made in the process of translation from English to another language), or for incidental, special or consequential damages of any nature resulting from furnishing this instruction and performance of equipment in connection with this instruction. Ergotron, Inc. reserves the right to make changes in the product design and/or product documentation without notification to its users. For the most current product information, or to know if this document is available in languages other than those herein, please contact Ergotron. No part of this publication may be reproduced, stored in a retrieval system, or transmitted in any form or by any means, electronic, mechanical, photocopying, recording or otherwise without the prior written consent of Ergotron, Inc., 1181 Trapp Road, Eagan, Minnesota, 55121, USA. Patents Pending and Patented U.S. & Foreign. Ergotron is a registered trademark of Ergotron, Inc.

**Americas Sales and Corporate Headquarters**

St. Paul, MN USA  
(800) 888-8458  
+1-651-681-7600  
www.ergotron.com  
sales@ergotron.com

**EMEA Sales**

Amersfoort, The Netherlands  
+31 33 45 45 600  
www.ergotron.com  
info.eu@ergotron.com

**APAC Sales**

Tokyo, Japan  
www.ergotron.com  
info.apac@ergotron.com

**Worldwide OEM Sales**

www.ergotron.com  
info.oem@ergotron.com

## Ergoton Limited Warranty

Ergoton warrants that its products will remain free of defects in material and workmanship for five (5) years. All subject to the exceptions, exclusions and limitations as set forth below.

Exceptions to this warranty include:

- Three (3)-year warranty on all Neo-Flex™ by Ergoton products
- StyleLink Carts
- Two (2)-year warranty on all power supply components by Ergoton
- Battery carries an up to a one (1)-year performance warranty (see Limitations below) and six (6)-month warranty against manufacturer's defects. Note: In EU, the warranty against manufacturer's defects is two (2)-years.
- One (1)-year warranty on all electronic non-power supply components (excludes AA batteries)
- OEM products resold by Ergoton are warranted by the respective manufacturer
- Product that is refurbished by Ergoton and sold by Ergoton carries a 90-day warranty.
- Thirty (30)-day warranty on all service programs
- Ergoton warranties are nontransferable

**Exclusive Remedy:** If any Ergoton equipment is or becomes defective in material or workmanship during the warranty period, Ergoton will determine with you if the product defect is covered under warranty. Ergoton, at its sole discretion, may replace or repair the unit determined to be under warranty at a designated Ergoton location or at the customer location. The purchaser must get pre-approval authorization to return product to Ergoton. The Purchaser must contact Ergoton to obtain an RMA (Return Material Authorization) number. Ergoton will promptly repair or replace the item and ship it to Purchaser at no charge to the Purchaser. Performance of repair or replacement does not renew or extend the warranty period.

**THIS REMEDY IS THE EXCLUSIVE REMEDY FOR BREACH OF WARRANTY AS TO THE EQUIPMENT,** except in respect to personal injury. Purchaser shall give Ergoton immediate written notice of any personal injury resulting from use of Ergoton equipment.

**Exclusions and Limitations:** Ergoton disclaims liability for injuries or losses caused by or associated with installation or use of its equipment in any manner other than in strict conformity with the instructions set forth in its installation manuals, supplemental assembly and installation instruction sheets, technical bulletins or product literature, or by equipment that has been altered, damaged or misused.

Warranty on fully charged batteries held in an unused state for more than three (3) consecutive months is automatically void. Warranty on fully discharged batteries held in an unused state for more than three (3) consecutive days is automatically void.

Two (2)-year warranty on all power supply components by Ergoton; battery carries a 90 day performance warranty and six (6) month warranty against manufacturer's defects. Performance warranty is extended to 1 year on the battery providing:

- StyleLink software is installed and it shows compliance with exclusions and limitations
- Battery is not discharged below 25% capacity more than 25 times
- Battery is fully recharged at least once every 36 hours

Purchaser has not relied upon and Ergoton disclaims any and all warranties other than the expressed warranty stated above, to the extent the exclusions and limitations provided herein. Ergoton disclaims all other warranties, expressed or implied, including but not limited to the warranties of merchantability and fitness for a particular purpose. Ergoton further disclaims liability for purchaser and all other consequential, incidental and special damages caused by or in connection with the products, their use or misuse, and their performance or nonperformance.

## Ergoton Política de garantía

Ergoton garantiza que sus productos están libres de defectos de material y mano de obra por el término de cinco (5) años. Todo sujeto a las excepciones, exclusiones y limitaciones estipuladas más abajo.

Las excepciones de esta garantía incluyen:

- Tres (3) años de garantía sobre todos los productos Neo-Flex™ de Ergoton.
- Dos (2) años de garantía para todos los componentes de la fuente de alimentación de Ergoton; la batería tiene hasta un (1) año de garantía de funcionamiento y seis (6) meses de garantía por defectos de fabricación. Nota: En la UE, la garantía por defectos de fabricación es de dos (2) años.
- Los productos OEM revendidos por Ergoton están garantizados por el fabricante respectivo.
- Los productos restaurados por Ergoton tienen una garantía de 90 días.
- Las garantías Ergoton no son transferibles

**Recurso exclusivo:** Si algún equipo Ergoton presenta o llegara a presentar defectos de material o mano de obra durante el periodo de garantía, Ergoton determinará con el cliente si el defecto del producto está cubierto por la garantía. Ergoton, a su exclusiva decisión, podrá reemplazar o reparar la unidad respectiva de la cual determinó que se encuentra en garantía, en un lugar designado por Ergoton en el domicilio del cliente. El comprador debe obtener una autorización antes de devolver el producto a Ergoton. El comprador debe contactar con Ergoton para obtener un número de RMA (Autorización de devolución de material). Ergoton reparará o reemplazará inmeditamente el producto y lo enviará al comprador sin cargo. La reparación o el reemplazo del producto no renueva ni extiende el periodo de la garantía.

**ESTE RECURSO CONSTITUYE EL ÚNICO RECURSO QUE DISPONE EL COMPRADOR POR INCUMPLIMIENTO DE LA GARANTÍA CON RESPECTO AL EQUIPO,** salvo en lo que respecta lesión personal. El comprador notificará de inmediato y por escrito a Ergoton acerca de cualquier lesión personal resultante del uso de los equipos Ergoton.

**Exclusiones y limitaciones:** Ergoton desocne responsabilidad por lesiones o pérdidas causadas por o vinculadas con la instalación o uso de su equipo de cualquier manera que no se estipicada conforme con las instrucciones impartidas. Ergoton no se responsabiliza por lesiones o pérdidas causadas por o vinculadas con la instalación, bolnetes técnicos o literatura de productos o por equipos que han sido alterados, dañados o mal utilizados.

La garantía sobre baterías totalmente cargadas que han sido dejadas sin usar durante más de tres (3) meses consecutivos se invalidará automáticamente. La garantía sobre baterías totalmente descargadas que han sido dejadas sin usar durante más de tres (3) meses consecutivos se invalidará automáticamente.

Dos (2) años de garantía para todos los productos de alimentación eléctrica por Ergoton; el funcionamiento de la batería tiene una garantía de 90 días y una garantía de dos (2) años contra defectos de fabricación. La garantía de funcionamiento en la batería puede extenderse hasta 1 año después de que Ergoton evalúe y autorice las pruebas presentadas por el cliente de que la batería ha recibido cuidado adecuado. Cuidado adecuado significa utilizar el software StyleLink para mostrar que la batería no fue descargada a menos de 25% de la capacidad restante más de 25 veces en la vida de la batería, que fue recargada al menos cada 36 horas.

El comprador no se ha basado en, y Ergoton desocne, cualquier y toda garantía que no sea la garantía expresa arriba indicada, sujeto a las exclusiones y limitaciones aquí previstas. Ergoton desocne todas las demás garantías, expresas o implícitas, incluyendo, entre otras, las garantías de comerciabilidad y aptitud para un fin determinado. Ergoton asimismo desocne responsabilidad frente al comprador y toda otra persona por todos los daños emergentes, incidentales y especiales causados por, o relacionados con, los productos, su uso o mal uso y el funcionamiento o no funcionamiento de los mismos.

## Ergoton Politique de garantie

Ergoton garantit que ses produits sont libres de défauts dans le matériel ou la main d'oeuvre pendant cinq (5) ans. Cette garantie est conforme aux exceptions, exclusions et limitations établies ci-dessous.

Les exceptions à cette garantie incluent:

- Garantie de trois (3) ans sur tout Neo-Flex™ par les produits Ergoton.
- Deux (2) ans de garantie sur tous les composants d'alimentation Ergoton; la batterie possède une garantie de rendement allant jusqu'à un (1) an (voir Limitations ci-dessous) et une garantie contre les défauts de fabrication de six (6) mois.
- Remarque: pour l'UE, la garantie contre les défauts de fabrication est de deux (2) ans.
- Les produits OEM revendus par Ergoton sont garantis par leur fabricant respectif.
- Les produits restaurés et revendus par Ergoton bénéficient d'une garantie de 90 jours.
- Les garanties Ergoton ne sont pas transférables.

**Recours exclusif:** Si une pièce d'équipement Ergoton est ou devient défectueuse dans le matériel ou la main d'oeuvre pendant la période de garantie, Ergoton déterminera avec le client si le défaut du produit est indu dans cette garantie. Ergoton, à son gré, peut remplacer ou réparer l'unité spécifique sous garantie dans les installations d'Ergoton ou chez le client. L'acheteur doit obtenir une autorisation pré-approuvée pour retourner le produit à Ergoton. L'acheteur doit contacter Ergoton pour obtenir un numéro d'autorisation de retour de matériel. Ergoton réparera ou remplacera rapidement la pièce à défaut si le client a démontré que la batterie n'a pas été déchargée à moins de 25% de la capacité restante au cours de sa vie. La batterie a été rechargée au moins une fois tous les 36 heures.

**CE RECOURS EST LE SEUL RECOURS POUR RUPTURE DE CONTRAT PAR RAPPORT À L'ÉQUIPEMENT,** sauf en cas de lésions personnelles. L'acheteur donne Ergoton une notice écrite immédiate de toute lésion personnelle résultant de l'utilisation de l'équipement Ergoton.

**Exclusions et limitations:** Ergoton dénie toute responsabilité pour des lésions ou des pertes causées par ou liées à l'installation ou à l'utilisation de son équipement d'une manière différente de la conformité aux instructions établies dans les manuels d'installation, l'assemblage supplémentaire et les feuilles d'installation de l'installation. Les bulletins techniques ou la publicité du produit ou causées par l'équipement altéré, endommagé ou mal utilisé.

La garantie de batterie à pleine charge et laissées inutilisées durant plus de trois (3) mois consécutifs s'annule automatiquement. La garantie de batteries complètement déchargées et laissées inutilisées durant plus de trois (3) jours consécutifs s'annule automatiquement.

Ergoton offre une garantie de deux (2) ans sur tous les composants du système d'alimentation; la batterie bénéficie d'une garantie de performance optimale de 90 jours après une garantie de deux (2) ans contre les défauts de fabrication. La garantie de performance optimale de la batterie peut être étendue jusqu'à un (1) an si l'utilisateur est en mesure de fournir à Ergoton la preuve d'une utilisation appropriée (pour l'évaluation et accord final de la prise sous garantie). Est considérée comme gestion appropriée l'utilisation du logiciel StyleLink prouvant que la batterie n'a pas été déchargée plus de 25 fois ou plus de 25% de sa capacité et qu'elle a été régulièrement et complètement rechargée au minimum toutes les 36 heures.

L'acheteur n'a pas compté sur et Ergoton dénie toute garantie différente de celle établie ci-dessus, assujettie aux exclusions et limitations décrites. Ergoton dénie toute responsabilité, expresse ou tacite, notamment les garanties de qualité marchande et de conformité à un emploi. Ergoton dénie aussi toute responsabilité envers l'acheteur et tous les autres dommages directs ou indirects causés par ou en rapport avec les produits, leur utilisation ou mauvaise utilisation et leur performance ou non-performance.

## Ergoton Garantie Richtlinien

Ergoton gewährt eine Produktgarantie von fünf (5) Jahren auf Fehlerfreiheit bei Material und Verarbeitung. Alle Ausnahmen und Beschränkungen dieser Garantie werden unten beschrieben.

Ausnahmen dieser Garantie beinhalten:

- Drei (3)-jährige Garantie auf alle Neo-Flex™-Produkte von Ergoton
- Ergoton gewährt eine Garantie von zwei (2) Jahren auf alle Netzteilkomponenten. Für den Akku gilt eine Leistungsgarantie von einem (1) Jahr (siehe Einschränkungen unten) und eine Garantie von sechs (6) Monaten auf Herstellertfehler.
- OEM-Produkte für die Ergoton als Wiederverkäufer unterliefen, den Garantiebestimmungen der jeweiligen Hersteller.
- Produkte, die seitens Ergoton instead geteilt und anschließend verkauft werden haben eine Garantie von 90 Tagen
- Ergoton Garantien sind nicht übertragbar

**Ausschlussmittel:** Wenn ein Gerät von Ergoton während der Garantieperiode Fehler im Material oder der Fertigung aufweist, stellt Ergoton mit dem Kunden zusammen fest, ob der Produktfehler von der Garantieleistung gedeckt wird. Ergoton kann nach eigenem Ermessen das Gerät durch eine Ergoton befähigte Charge an einem festgelegten Ergoton-Standort oder vor Ort beim Kunden ersetzen oder reparieren. Der Käufer muss eine Vorautorisierung einholen, um das Produkt an Ergoton zurückzuschicken zu können. Der Käufer muss sich mit Ergoton in Verbindung setzen, um eine RMA-Nummer (Autorisationsnummer zur Rücksendung von Waren) zu erhalten. Ergoton wird daraufhin das Gerät umgehend reparieren oder ersetzen und kostenfrei an den Käufer zurückzugeben. Eine Reparatur oder ein Austausch erneuert oder verlängert die Garantiezeit nicht.

**BEI DIESEM RECHTSMITTEL HANDELT ES SICH UM DAS EXKLUSSIVE RECHTSMITTEL. BEI GARANTIEVERLETZUNGEN AN DEN GERÄTEN,** außer im Fall von Personenschäden. Der Käufer unterwirft sich in schriftlicher Form in Personenschäden jeglicher Art, die durch den Umgang mit Personenschäden hervorgerufen wurden.

Ausnahmen und Einschränkungen: Ergoton lehnt die Haftung bei Personenschäden oder Verlusten ab, die durch unsachgemäßen Einbau oder Gebrauch der Geräte oder durch veränderte, beschädigte oder missbrauchte Geräte hervorgerufen wurden. Der sachgemäße Gebrauch wird in den Installationshandbüchern, der zuzuschickenden Montageanleitung, Ergänzungsanweisungen zur Installation, Technische Berichte oder Produktliteratur beschrieben.

Die Garantie auf voll aufgeladene Batterien, die länger als drei (3) aufeinander folgende Monate nicht benutzt werden, erlischt automatisch. Die Garantie auf voll aufgeladene Batterien, die länger als drei (3) aufeinander folgende Monate nicht benutzt werden, erlischt automatisch.

Ergoton gewährt eine Garantie von zwei (2) Jahren auf alle Netzteilkomponenten; die Batterie hat eine neuzeit 90 Tage Leistungsgarantie und eine zwei (2) Jahre Garantie auf Materialfehler. Die Leistungsgarantie der Batterie verlängert sich um bis zu einem (1) Jahr, wenn der Kunde eine sachgemäße Behandlung der Komponenten gegenüber Ergoton nachweisen kann. Eine sachgemäße Behandlung der Komponenten erfordert den Einsatz der StyleLink Software, um prüfen zu können, dass die Batteriekapazität nicht mehr als 25 mal unter 25% gesunken ist und mindestens alle 36 Stunden auf volle Kapazität aufgeladen wurde.

Der Käufer kann keine weiteren Garantieforderungen, die hiermit als Ausnahmen und Einschränkungen festgelegt wurde, einfordern und Ergoton lehnt jegliche Garantieleistung außer der oben festgelegten ab. Ergoton lehnt jegliche weitere explizite oder implizite Garantieleistungen ab. Dies umfasst Mängelwahrnehmung und Gebrauchtauglichkeit für einen bestimmten Zweck. Darüber hinaus lehnt Ergoton eine Haftung gegenüber dem Käufer und allen anderen Parteien für alle nachfolgenden, zugehörigen und speziellen Schäden ab, die durch die Produkte oder in Verbindung mit den Produkten, einem Missbrauch der Produkte und ihrer Leistung oder Nicht-Leistung verursacht wurden.

## Ergoton Garantiebedingungen

Ergoton garantiert dass haar producten vrij zullen zijn van fabricagefouten gedurende vijf (5) jaar. Uitgezonderd hiervan zijn de bepalingen zoals hier beneden vermeld.

Uitonderlijke bepalingen in de garantie zijn:

- Drie (3) jaar garantie op alle Neo-Flex™ producten van Ergoton
- Ergoton geeft een garantie van twee (2) jaar op alle voedingsonderdelen; de batterijen hebben een werkingsgarantie van één (1) jaar (zie onderstaande bepalingen) en een garantie van zes (6) maanden tegen productiefouten.
- Opmerking: In de EU bedraagt de garantie tegen productiefouten twee (2) jaar.
- Garantie op OEM producten: wederkerloof door Ergoton wordt gegeven en uitgevoerd door de oorspronkelijke fabrikant.
- Voor producten die zijn gerepareerd door Ergoton en verkocht door Ergoton geldt een garantie van 90 dagen.
- Garantie van Ergoton zijn niet overdraagbaar

**Exclusieve remedie:** Als enig Ergoton product defect is of wordt als gevolg van materiaal- of fabricagefouten gedurende de garantieperiode, zal de Koper het product retourneren aan Ergoton met een schriftelijke beschrijving van het defect. Ergoton zal terstond het product repareren danwel vervangen en opturen naar de Koper zonder verdere kosten voor de Koper. Het feit van reparatie of vervanging van het product leidt niet tot hernieuwing of verlenging van de garantieperiode.

**DEZE REMEDIE IS ALLEEN VAN TOEPASSING OP GARANTIE MET BETREKKING TOT HET FYSIEKE PRODUCT,** behalve in geval van persoonlijk letsel. Koper aan Ergoton niet schriftelijk inlichtten over persoonlijk letsel dan persoonlijk als direct gevolg van het gebruik van Ergoton producten.

Uitonderingen en bepalingen: Ergoton aanvaardt geen aansprakelijkheid ten aanzien van persoonlijk letsel of schade veroorzaakt door onoordeelkundige installatie of gebruik van haar producten of voor zover installatie of gebruik afwijkt van wat beschreven is in de installatiehandleiding, tevoegingen aan de handling, technische bulletins of productdocumentatie of door installatie of gebruik van apparatuur wat is verandert, beschadigd of op verkeerde wijze is gebruikt.

Garantie op volledig opgeladen accu's die langer dan drie (3) aaneengesloten maanden niet zijn gebruikt is automatisch vervallen. Garantie op volledig ontladen accu's die langer dan drie (3) aaneengesloten dagen niet zijn gebruikt is automatisch vervallen.

Twee (2) jaar garantie op alle voedingsonderdelen van Ergoton; de batterijen hebben een werkingsgarantie van 90 dagen en een garantie van twee (2) jaar op productiefouten. De werkingsgarantie op de batterij kan verlengd worden tot één (1) jaar, als de klant bewijst juist gebruik van de batterij ter evaluatie en definitieve goedkeuring kan verstrekken. Juist gebruik van de batterij wordt gedefinieerd als het gebruiken van de StyleLink software om aan te tonen dat de batterij niet meer dan 25 keer gedurende de levensduur van de batterij tot onder de 25% is ontladen, en ten minste elke 36 uur volledig is opgeladen.

Koper doet geen beroep op en Ergoton aanvaardt geen enkele aanspraak op de garantie anders dan de hierboven beschreven garantiebepalingen, voor zover de uitonderingen en bepalingen hier niet op van toepassing zijn. Ergoton aanvaardt verder geen aansprakelijkheid jegens de Koper ten aanzien van jegelijk, indirecte, of andere vormen van schade veroorzaakt door of met betrekking tot de producten, het gebruik of onoordeelkundig gebruik, de correctie of inactieve werking.

## Ergoton Garantie

Ergoton garantisce che i propri prodotti saranno privi di difetti di materiale e fabbricazione per cinque (5) anni. Tutti i prodotti sono da intendersi subordinati alle eccezioni, esclusioni e limitazioni specificate di seguito.

Eccezioni alla presente garanzia:

- Garanzia di tre (3) anni su tutti i prodotti Neo-Flex™ da parte di Ergoton
- Garanzia di (due) anni su tutti i componenti del sistema di alimentazione di fabbrica di Ergoton; la batteria è garantita sino a 1 anno per quanto riguarda le prestazioni (vedi Limitazioni, sotto) e per (sei) mesi contro difetti di produzione.
- Nota: nell'Unione Europea, la garanzia contro difetti di produzione è di 2 (due) anni.
- I prodotti OEM rivenduti da Ergoton sono garantiti dal produttore d'origine.
- I prodotti ricondizionati da Ergoton hanno una garanzia di 90 giorni.
- Le garanzie di Ergoton non sono trasferibili

**Rimedio esclusivo:** nel caso in cui un prodotto Ergoton sia o risulti difettoso nel materiale o nella fabbricazione nel periodo coperto dalla garanzia, Ergoton valuterà con il cliente se il difetto del prodotto è coperto dalla garanzia. Ergoton, a sua insindacabile discrezione, può sostituire o riparare il prodotto in garanzia presso un rivenditore Ergoton specificato o presso la sede del cliente. Quest'ultimo è tenuto a richiedere l'autorizzazione preventiva prima di restituire il prodotto a Ergoton, e a specificare il codice RMA (Autorizzazione restituzione materiale) ottenuto. Ergoton riparerà o sostituirà tempestivamente l'articolo e lo rispedirà all'Acquirente a proprie spese. L'esecuzione di attività di riparazione o la sostituzione non implica il rinnovo o l'estensione del periodo di garanzia.

**IL PRESENTE RIMEDIO È DA INTENDERSI COME RIMEDIO ESCLUSIVO A COPERTURA DELLA GARANZIA DELLE APPARECCHIATURE,** ad eccezione di quanto previsto in relazione agli infortuni personali. L'Acquirente comunicherà immediatamente al cliente l'esito di una eventuale lesione personale che dovesse risultare dall'utilizzo di un apparecchiatura Ergoton.

**Esclusioni e limitazioni:** Ergoton si solleva da qualsiasi responsabilità in merito a lesioni o perdite causate o associate all'installazione o utilizzo delle proprie apparecchiature in qualsiasi modalità non strettamente conforme alle istruzioni specificate nei manuali di installazione, schede di istruzioni supplementari di assemblaggio e installazione, bollettini tecnici o documentazione del prodotto o da parte di apparecchiature che risultino alterate, danneggiate o utilizzate in modo improprio.

La garanzia sulle batterie è automaticamente invalidata, se queste, completamente cariche, vengono lasciate inutilizzate per più di tre (3) mesi consecutivi. La garanzia sulle batterie automaticamente invalidata se, queste, lasciate scariche, vengono lasciate inutilizzate per più di tre (3) giorni consecutivi.

Garanzia di due (2) anni su tutti i componenti del sistema di alimentazione da parte di Ergoton; la batteria è dotata di una garanzia di 90 giorni sulle prestazioni della batteria e una garanzia di due (2) anni anti difetti di produzione. La garanzia sulle prestazioni della batteria può essere estesa ad un anno se il Cliente fornisce ad Ergoton la prova di aver usato la batteria nel modo adeguato. Per la prova dell'uso adeguato della batteria si intende l'utilizzo di StyleLink software che indicherà che la batteria non è stata scaricata al di sotto di 25% di carica massima per più di 25 volte durante il suo ciclo di vita, ed inoltre, che la batteria era stata del tutto ricaricata come minimo ogni 36 ore.

L'Acquirente non può rivendicare ed Ergoton si solleva da qualsiasi limitazioni e da tutte le garanzie ad eccezione dell'esplicita garanzia di cui sopra, subordinatamente alle esclusioni e limitazioni qui specificate. Ergoton si esonera da tutte le altre garanzie, implicite o esplicito, comprese, a mero titolo esemplificativo, le garanzie di commerciabilità e idoneità per scopi specifici. Ergoton si solleva altresì da qualsiasi responsabilità nei confronti dell'Acquirente e di tutti i danni conseguenziali, incidentali e speciali causati o correlati ai prodotti, al relativo utilizzo o abuso e alle relative prestazioni o mancate prestazioni.

## エルゴトン保証方針

エルゴトンは素材、性能上欠陥のない製品にに対し5(五)年間保証します。例外、免責、および制限事項は次のように定められています。PDFをダウンロード、当保証の例外事項は次のとおりです。

- エルゴトン製のすべてのNeo-Flex™については3(三)年間保証
- エルゴトン社製のすべての電源構成部品については年間保証。バッテリーについては、1(一)年間の性能保証(下記の制限事項)と、1(一)年間の1(一)年間の性能保証(下記の制限事項)を参照してください。製造朝(または)の保証については6(六)月の保証が付いています。
- 注:EUでは、製造朝の不具合に対する保証は2(二)年間です。

・エルゴトンが販売するOEM部品には、それぞれ製造メーカーによって保証されています。

・エルゴトンが修繕を施し、エルゴトン自らが販売する部品には90日間の保証が付いています。

・エルゴトンの保証は譲渡することはできません。

排他的救済的:保証期間中に、エルゴトン製の機器を素材や製造上の欠陥がある場合、あるいは欠陥が生じた場合、製品の欠陥が保証対象であるかどうか、エルゴトンが顧客と相談の上判断します。エルゴトンは独自の決定権をもつて、保証対象であると判断された機器を、指定されたエルゴトン所在地または顧客の所在地において交換または修理します。エルゴトンに返送する場合は、購入者は事前承諾を得る必要があります。購入者はエルゴトンに問い合わせ、RMA(返品種別番号)を取得する必要があります。エルゴトンは、速やかに製品返品を修理または交換し、購入者に送付します。修理または交換により、保証期間が更新あるいは延長されることはありません。

排他的救済的:身体傷害の場合を除き、機器に固有または人間的傷害が発生した場合、エルゴトン製の機器を、購入者により人的傷害が発生した場合、購入者はエルゴトンに報告して通知する必要があります。前置きなく、修理費用および制限事項:エルゴトンは、取得マニュアル、補足シートおよび付録に指示した手順に従って修理を行います。保管または損失に責任を放棄します。完全充電したバッテリーを使用しない状態で連続3(三)日間放置した場合は自動的に無効となります。

エルゴトン製のすべての電源構成部品には2(二)年間保証。バッテリーには90(九)日間の性能保証。製造朝の欠陥には6(六)ヶ月保証が付いています。バッテリーの性能保証は下記の場合のみ、一(一)年間に延長されます。

・StyleLinkソフトウェアが搭載されたバッテリーが搭載されていない場合

・バッテリーの放電容量の25%以下にならない。その頻度が25回を超えていない場合

・バッテリーが少なくとも36時間一回完全充電される場合

エルゴトンは、ここに記した免責および制限事項を前提として、上記に明示された保証内容以外の任意およびすべての保証を放棄し、購入者はこれに明示された保証内容以外の任意およびすべての保証を放棄し、購入者はこれに明示された保証内容以外の任意およびすべての保証を放棄します。エルゴトンはさらに、製品の使用方法は誤用、商品またはサービスによる、あるいはそれに関連した間接的、偶発的、および特別な損害について、購入者およびその他への責任も放棄します。

エルゴトン製のすべての電源構成部品には2(二)年間保証。バッテリーには90(九)日間の性能保証。製造朝の欠陥には6(六)ヶ月保証が付いています。バッテリーの性能保証は下記の場合のみ、一(一)年間に延長されます。

・StyleLinkソフトウェアが搭載されたバッテリーが搭載されていない場合

・バッテリーの放電容量の25%以下にならない。その頻度が25回を超えていない場合

・バッテリーが少なくとも36時間一回完全充電される場合

エルゴトンは、ここに記した免責および制限事項を前提として、上記に明示された保証内容以外の任意およびすべての保証を放棄し、購入者はこれに明示された保証内容以外の任意およびすべての保証を放棄し、購入者はこれに明示された保証内容以外の任意およびすべての保証を放棄します。エルゴトンはさらに、製品の使用方法は誤用、商品またはサービスによる、あるいはそれに関連した間接的、偶発的、および特別な損害について、購入者およびその他への責任も放棄します。

エルゴトン製のすべての電源構成部品には2(二)年間保証。バッテリーには90(九)日間の性能保証。製造朝の欠陥には6(六)ヶ月保証が付いています。バッテリーの性能保証は下記の場合のみ、一(一)年間に延長されます。

・StyleLinkソフトウェアが搭載されたバッテリーが搭載されていない場合

・バッテリーの放電容量の25%以下にならない。その頻度が25回を超えていない場合

・バッテリーが少なくとも36時間一回完全充電される場合

エルゴトンは、ここに記した免責および制限事項を前提として、上記に明示された保証内容以外の任意およびすべての保証を放棄し、購入者はこれに明示された保証内容以外の任意およびすべての保証を放棄し、購入者はこれに明示された保証内容以外の任意およびすべての保証を放棄します。エルゴトンはさらに、製品の使用方法は誤用、商品またはサービスによる、あるいはそれに関連した間接的、偶発的、および特別な損害について、購入者およびその他への責任も放棄します。

## Ergoton 保修政策

Ergoton 公司保证其在未来五 (五) 年内不会有材料和工艺上的缺陷。

本保证的除外责任条款包括:

- Ergoton 对所有 Neo-Flex™ 产品提供三 (三) 年保证
- Ergoton 对所有电源部件提供两 (两) 年保证; 电池具有 一 (一) 年性能保证 (见下面的“限制条件”) 和六 (六) 个月的制造缺陷保证。
- 注意: 在欧盟, 制造缺陷保证为两年 (二) 年。
- Ergoton 出售的 OEM 产品由其各自的制造商提供保证。
- 经 Ergoton 重新组装并由 Ergoton 销售的产品的所有 90 天的保修期。

Ergoton 保修期是不可转让的。

排他性补救: 在保修期内, 如果任何 Ergoton 设备有材料或工艺上出现缺陷, Ergoton 将自行决定或与客户协商确定保修范围。Ergoton 可全权酌情决定在 Ergoton 指定的地点或客户所指定保修范围的装置进行维修或更换。将产品退回 Ergoton 之前, 买家应预先获得授权。买家应向 Ergoton 获取, 取得 RMA (退货授权) 编号。Ergoton 会立即修理或更换该装置并将其发运至买家, 而不向买家收取任何费用。修理或更换不会重新开或延长保修期。

本补救措施是对任何因违反本保证对设备进行自行维修而引发的补救措施, 除非涉及人身安全。如果继续使用 Ergoton 设备而造成人身伤害, 买家应立即以书面形式通知 Ergoton。

例外情况和限制条款: 若设备安装或使用不当可能造成原本安装手册, 补充的装配及安装说明文件, 技术公告, 或者产品文献中所指出的方法, 或者设备曾被改装, 损坏, 或者错误使用, 对于由此而导致的或相关联的人员伤害或财产损失 Ergoton 概不承担责任。

如果完全充满电的电池连续三 (三) 个月置于不使用状态, 其保证自动失效。

如果完全充满电的电池连续三 (三) 个月置于不使用状态, 其保证自动失效。Ergoton 对所有电源部件提供两 (二) 年保证; 电池有 90 天的性能保证和六 (六) 个月的制造缺陷保证。如满足下列条件, 电池性能保证可延长到一年:

• 安装了 StyleLink 软件

• 电池放电到低于其额定能力 25% 的次数不超过 25 次

• 电池每 36 小时至少充满一次

• 买家证明其正确使用并定期使用 Ergoton 设备, 且上文所规定的保证之外, 买家不承担任何其他保证。Ergoton 不提供任何其他保证。Ergoton 不提供所有其他明示或暗示的保证, 包括但不限于适用性和耐用性方面的任何保证。

另外, Ergoton 对某些其他人工固本产品, 使用本产品造成损坏用本产品及这些产品起作用或不起作用而引发的偶然或特殊损害不承担责任。

## Ergoton® 보증 정책

Ergoton 的 保 证 是 指 我 们 的 产 品 在 未 来 五 (五) 年 内 均 不 存 在 材 料 或 工 艺 上 的 缺 陷。本 保 证 的 除 外 责 任 事 项 包 括 如 下:

- Ergoton 对所有 Neo-Flex™ 产品提供 3 年保证
- Ergoton 对所有电源部件提供 2 年保证; 电池具有 1 年性能保证 (见下面的“限制条件”) 和 6 个月的制造缺陷保证。
- 注: 在 EU 地区, 制造缺陷保证为 2 年。
- Ergoton 出售的 OEM 产品由其各自的制造商提供保证。
- 经 Ergoton 重新组装并由 Ergoton 销售的产品的所有 90 天的保修期。

Ergoton 的 保 证 期 不 可 转 让。

排他性补救: 在保修期内, 如果任何 Ergoton 设备有材料或工艺上出现缺陷, Ergoton 将自行决定或与客户协商确定保修范围。Ergoton 可全权酌情决定在 Ergoton 指定的地点或客户所指定保修范围的装置进行维修或更换。将产品退回 Ergoton 之前, 买家应预先获得授权。买家应向 Ergoton 获取, 取得 RMA (退货授权) 编号。Ergoton 会立即修理或更换该装置并将其发运至买家, 而不向买家收取任何费用。修理或更换不会重新开或延长保修期。

本补救措施是对任何因违反本保证对设备进行自行维修而引发的补救措施, 除非涉及人身安全。如果继续使用 Ergoton 设备而造成人身伤害, 买家应立即以书面形式通知 Ergoton。

例外情况和限制条款: 若设备安装或使用不当可能造成原本安装手册, 补充的装配及安装说明文件, 技术公告, 或者产品文献中所指出的方法, 或者设备曾被改装, 损坏, 或者错误使用, 对于由此而导致的或相关联的人员伤害或财产损失 Ergoton 概不承担责任。

如果完全充满电的电池连续三 (三) 个月置于不使用状态, 其保证自动失效。

如果完全充满电的电池连续三 (三) 个月置于不使用状态, 其保证自动失效。Ergoton 对所有电源部件提供两 (二) 年保证; 电池有 90 天的性能保证和六 (六) 个月的制造缺陷保证。如满足下列条件, 电池性能保证可延长到一年:

• 安装了 StyleLink 软件

• 电池放电到低于其额定能力 25% 的次数不超过 25 次

• 电池每 36 小时至少充满一次

• 买家证明其正确使用并定期使用 Ergoton 设备, 且上文所规定的保证之外, 买家不承担任何其他保证。Ergoton 不提供任何其他保证。Ergoton 不提供所有其他明示或暗示的保证, 包括但不限于适用性和耐用性方面的任何保证。

另外, Ergoton 对某些其他人工固本产品, 使用本产品造成损坏用本产品及这些产品起作用或不起作用而引发的偶然或特殊损害不承担责任。

## Ergoton® 보증 정책

Ergoton 的 保 证 是 指 我 们 的 产 品 在 未 来 五 (五) 年 内 均 不 存 在 材 料 或 工 艺 上 的 缺 陷。本 保 证 的 除 外 责 任 事 项 包 括 如 下:

- Ergoton 对所有 Neo-Flex™ 产品提供 3 年保证
- Ergoton 对所有电源部件提供 2 年保证; 电池具有 1 年性能保证 (见下面的“限制条件”) 和 6 个月的制造缺陷保证。
- 注: 在 EU 地区, 制造缺陷保证为 2 年。
- Ergoton 出售的 OEM 产品由其各自的制造商提供保证。
- 经 Ergoton 重新组装并由 Ergoton 销售的产品的所有 90 天的保修期。

Ergoton 的 保 证 期 不 可 转 让。

排他性补救: 在保修期内, 如果任何 Ergoton 设备有材料或工艺上出现缺陷, Ergoton 将自行决定或与客户协商确定保修范围。Ergoton 可全权酌情决定在 Ergoton 指定的地点或客户所指定保修范围的装置进行维修或更换。将产品退回 Ergoton 之前, 买家应预先获得授权。买家应向 Ergoton 获取, 取得 RMA (退货授权) 编号。Ergoton 会立即修理或更换该装置并将其发运至买家, 而不向买家收取任何费用。修理或更换不会重新开或延长保修期。

本补救措施是对任何因违反本保证对设备进行自行维修而引发的补救措施, 除非涉及人身安全。如果继续使用 Ergoton 设备而造成人身伤害, 买家应立即以书面形式通知 Ergoton。

例外情况和限制条款: 若设备安装或使用不当可能造成原本安装手册, 补充的装配及安装说明文件, 技术公告, 或者产品文献中所指出的方法, 或者设备曾被改装, 损坏, 或者错误使用, 对于由此而导致的或相关联的人员伤害或财产损失 Ergoton 概不承担责任。

如果完全充满电的电池连续三 (三) 个月置于不使用状态, 其保证自动失效。