

SlimLine®

by Peerless

**Model: MOWV241/BK
MM746PU**

Installation Guide

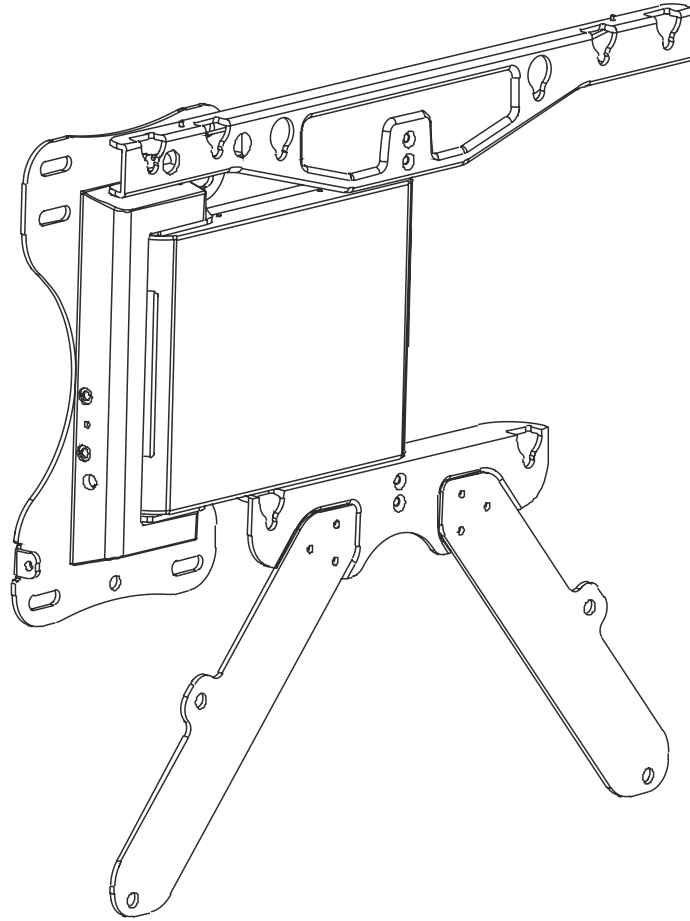

Slimline Motorised Ultra Slim Wall Mount for 23" to 46" (58 - 117cm) LCD Flat Panel Screens

Max. Load Capacity 50kg (110lbs)

FR

Support mural n motoris
Mode d'emploi

DE

Schmale Motorbetriebene Wandhalterung
Bedienungsanleitung

ES

Montaje en pared delgado motorizado
Manual de Instrucciones

NL

Elektrische dunne muursteun
Handleidin

IT

Supporto a muro Slim motorizzato
Istruzione Manuale

Table of contents

DE Inhalt
ES Índice

FR Contenu
NL Inhoudsopgave

IT Contenuti

EN

Contents	2
Important Safety Instructions	3
Parts and Accessories	6
Required Tools.....	7
Installation	8
Installation per Model	10
Initial set-up	37
Wall Limit Right and Left.....	38
Using the Memory(Optional)	41
Product Specifications.....	43
Dimensions	44

DE

Inhalt	2
Sicherheitshinweise.....	3
Teile und Zubehör	6
Benötigte Werkzeuge	7
Montage.....	8
Montage pro Modell	10
Anfangseinstellungen	37
Wandbegrenzung rechts und links.....	38
Verwendung der Speicherfunktion(Optional) ...	41
Produktspezifikationen.....	43
Abmessungen	44

FR

Contenu	2
Instructions de sécurité	3
Parties et accessoires	6
Outils nécessaires	7
Installation	8
Installation par Modèle	10
Configuration initiale	37
Limites droite et gauche du mûr	38
Utilisation de la mémoire (facultatif)	41
Caractéristiques du produit	43
Dimensions	44

IT

Contenuti	2
Istruzione di sicurezza	3
Parti e accessori	6
Strumenti necessari	7
Installazione	8
Installazione per modello	10
Setup iniziale	37
Limite muro destra e sinistra	38
Usare le memorie(opzionale)	41
Specificazioni dei prodotti	43
Dimensioni	44

ES

Contenido	2
Normas de seguridad	3
Partes y Accesorios	6
Herramientas Necesarias	7
Instalación	8
Instalación por Modelo	10
Configuración Inicial	37
Límite Derecho e Izquierdo de la pared	38
Utilización de la Memoria (Opcional)	41
Especificaciones del Producto	43
Dimensiones	44

NL

Inhoudsopgave	2
Veiligheidsinstructies	3
Onderdelen en accessoires	6
Benodigd gereedschap	7
Installatie	8
Installatie per model	10
Eerste instelling	37
Bereik rechts en links	38
Gebruik van het geheugen (naar keuze)	41
Productspecificaties	43
Afmetingen	44

Important Safety Instructions

DE Sicherheitshinweise

FR Instructions de sécurité

IT Istruzioni di sicurezza

ES Normas de seguridad

NL Veiligheidsinstructies

EN

- If you install the product improperly, it may cause severe personal injury or product damage.
- If you do not understand the installation method, contact a professional installer.
- Do not install the product if any part or component of the product is damaged or missing.
- This product has been designed for use on a vertical wall constructed of wood studs, solid concrete, solid blocks or bricks.
- Do not use this product for other purposes.
- For safe installation, the wall must maintain four times of the total load (including the wall mount and TV itself).
- Do not exceed the maximum weight load for this product.
- The maximum load of TV is 50kg (110lbs) and the VESA Standard is 200×200mm or 300×300mm or 400×400mm .
- If you do not observe the maximum weight, do not try to install the wall mount.
- Remove unnecessary attachments on the wall where you will install the wall mount.
- Read these instructions.
- Keep these instructions.
- Heed all warnings.
- Follow all instructions.
- Do not use this apparatus near water.
- Clean only with dry cloth.
- Do not block any ventilation openings. Install in accordance with the manufacturer' s instructions.
- Do not install near any heat sources such as radiators, heat registers, stoves, or other apparatus (including amplifiers) that produce heat.
- Do not defeat the safety purpose of the polarized or grounding-type plug. A polarized plug has two blades with one wider than the other. A grounding type plug has two blades and a third grounding prong. The wide blade or the third prong are provided for your safety. If the provided plug does not fit into your outlet, consult an electrician for replacement of the obsolete outlet.
- Protect the power cord from being walked on or pinched particularly at plugs, convenience receptacles, and the point where it exits from the apparatus.
- Only use attachments/accessories specified by the manufacturer.
- Unplug this apparatus during lightning storms or when unused for long periods of time.
- Refer all servicing to qualified service personnel. Servicing is required when the apparatus has been damaged in any way, such as power-supply cord or plug is damaged, liquid has been spilled or objects have fallen into the apparatus, the apparatus has been exposed to rain or moisture, does not operate normally, or has been dropped.



WARNING: TO REDUCE THE RISK OF FIRE OR ELECTRIC SHOCK, DO NOT EXPOSE THIS APPLIANCE TO RAIN OR MOISTURE.
Apparatus shall not be exposed to dripping or splashing and no objects filled with liquids, such as vases, shall be placed on the apparatus.

DE

- Wenn Sie das Produkt nicht ordnungsgemäß montieren, besteht das Risiko von Verletzungen oder einer Beschädigung des Produktes.
- Wenn Sie dieses Montageverfahren nicht verstehen, ziehen Sie bitte einen ausgebildeten Fachmann zu Rate.
- Das Produkt darf auf keinen Fall installiert werden, falls Teile oder Komponenten beschädigt oder nicht beige packt sind.
- Dieses Produkt wurde zur Anbringung an einer vertikalen Wand konstruiert, die entweder aus Massivbeton, massiven Blöcken oder Ziegelsteinen besteht.
- Verwenden Sie dieses Produkt nicht zu anderen Zwecken.
- Für eine sichere Montage muss die Wand der vierfachen Gesamtlast standhalten können (einschließlich der Wandbefestigung und dem Fernsehgerät selbst.).
- Überschreiten Sie bei diesem Produkt auf keinen Fall das angegebene maximale Gewicht.
- Das maximale Gewicht des Fernsehgeräts beträgt 50kg(110lbs) und die VESA-Norm ist 200×200mm oder 300×300mm oder 400 x 400 mm.
- Falls das maximale Gewicht überschritten wird, versuchen Sie bitte nicht, die Wandhalterung zu montieren.
- Entfernen Sie unnötige Aufhängungen von der Wand, dort wo Sie die Wandhalterung montieren möchten.
- Lesen Sie diese Hinweise.
- Bewahren Sie diese Anweisungen.
- Beachten Sie alle Warnungen.
- Befolgen Sie alle Anweisungen.
- Gebrauchen Sie das Gerät nicht in Wassernähe.
- Reinigung nur mit einem trockenen Tuch.
- Blockieren Sie keine Ventilationsöffnungen. Nehmen Sie die Installation nur gemäß den Herstellerangaben vor.
- Nicht in der Nähe von Hitzequellen wie Heizkörpern, Öfen oder anderen Geräten, die Hitze abstrahlen (einschließlich Verstärkern), einsetzen.
- Beeinträchtigen Sie nicht den Sicherheitszweck des gepolten Steckers oder des Erdungssteckers. Ein gepolter Stecker hat zwei Stifte, von denen der eine breiter ist als der andere. Ein Erdungsstecker hat zwei Stifte und eine zusätzliche Erdung. Der breite Stift und die Erdung dienen Ihrer Sicherheit. Wenn der zur Verfügung gestellte Stecker nicht in Ihre Steckdose passt, wenden Sie sich an einen Elektriker, um die Steckdose entsprechend auszutauschen.
- Schützen Sie das Stromkabel davor, dass jemand darauf tritt oder dass es geknickt wird, insbesondere am Stecker, an der Steckdose und an der Verbindungsstelle zum Gerät.
- Gebrauchen Sie Zusatzgeräte und Zubehör nur gemäß der Herstellerangaben.
- Bei einem Gewitter oder bei längerem Nichtgebrauch ziehen Sie den Stecker aus der Steckdose.
- Überlassen Sie alle Servicearbeiten qualifiziertem Servicepersonal. Service wird benötigt, wenn das Gerät derart beschädigt wurde, dass es nicht mehr ordnungsgemäß funktioniert, sei es durch Beschädigung des Stromkabels oder des Steckers oder dadurch, das Flüssigkeit oder Objekte in das Gerät Regen oder Feuchtigkeit ausgesetzt war oder fallen gelassen wurde.



WARNING: UM DAS RISIKO EINES FEUERS ODER EINES STROMSCHLAGS ZU MINIMIEREN, SETZEN SIE DAS GERÄT KEINEM REGEN UND KEINER FEUCHTIGKEIT AUS.
Das Gerät vor Tropfen und Spritzern schützen, keine mit Flüssigkeit gefüllten Objekte wie Vasen auf dem Gerät platzieren.

Important Safety Instructions

FR

- Si vous installez le produit en utilisant une méthode incorrecte, ceci peut entraîner des blessures graves ou gravement endommager le produit.
- Si vous ne comprenez pas la méthode d'installation, contactez un installateur professionnel.
- N'installez pas le produit si certaines parties ou certains composants du produit sont endommagé(e)s ou manquant(e)s.
- Ce produit a été conçu pour utiliser sur un mûr vertical en béton plein, en blocs pleins ou en briques pleines.
- N'utilisez pas ce produit à d'autres fins.
- Pour assurer la sécurité de l'installation, le mûr doit supporter 4 fois la charge totale (incluant le support mural et le téléviseur lui-même).
- N'excédez pas la charge maximale pour ce produit.
- La charge totale du téléviseur est de 50 kg (110lbs) et la norme VESA est de 200*200mm ou 300*300mm ou 400*400mm.
- Si vous ne respectez pas la charge maximale, n'essayez pas d'installer le support mural.
- Retirez les fixations inutiles sur le mûr ou vous allez installer le support mural.
- Lire ces instructions.
- Conserver ces instructions.
- Faire attention à tous les conseils d'utilisation.
- Suivre toutes les instructions.
- Ne pas utiliser cet appareil près de l'eau.
- Nettoyer uniquement avec chiffon sec.
- Ne pas bloquer aucun ventilateur - aération. Installer en conformant avec les instructions du fabricant.
- Ne pas installer près d'aucune source chaude comme des radiateurs, des fourneaux, des séchoirs, ou d'autres appareils (y compris des amplificateurs) qui produisent de la chaleur.
- Ne pas faire échouer le but de sécurité de la fiche polarisée ou mise à la terre. Une fiche polarisée se compose de deux lames, dont une est plus large que l'autre. Une fiche mise à la terre se compose de deux lames et une troisième broche sur terre. La lame large ou la troisième broche est fournie pour votre sécurité. Si la fiche fournie n'est pas adaptée à votre prise de courant, consulter un électricien pour remplacer la prise au courant obsolète.
- Protéger le cordon d'alimentation pour qu'il ne soit pas piétiné ou écrasé particulièrement au niveau de la fiche, des récipients convenables, et les points qui sortent de l'appareil.
- Utiliser uniquement des attachés et des accessoires recommandés par le fabricant.
- Ne pas brancher cet appareil en cas d'orage accompagné d'éclairs. Le débrancher en cas de non utilisation pour une longue période.
- S'adresser à tous les services d'entretien pour le service personnel de qualité. Le service est exigé si l'appareil a subi des dommages, si le cordon d'alimentation ou la fiche a été endommagé, si un liquide a été renversé sur l'appareil ou bien si un objet est tombé dans l'appareil.



ATTENTION : POUR REDUIRE LE RISQUE DE FEU OU DE CHOC ELECTRIQUE, NE PAS EXPOSER CET APPAREIL DANS LA PLUIE OU DANS L'ENVIRONNEMENT LIQUIDE.

Ne pas exposer cet appareil à l'égouttage ou aux éclaboussures, et aucun objet rempli de liquide; tels que des vases, ne devrait pas être placé sur cet appareil

IT

- Se il prodotto viene installato in modo scorretto, può causare gravi lesioni personali o danni al prodotto.
- In caso di dubbi sul metodo di installazione, contattare un installatore professionista.
- Non installare il prodotto in caso di parti mancanti o danneggiate.
- Il prodotto è stato progettato per l'uso su una parete verticale in cemento armato o mattoni.
- Non utilizzare il prodotto per altri scopi.
- Per una installazione sicura, la parete deve essere in grado di sostenere quattro volte il carico totale (incluso il supporto a muro e TV stesso).
- Non superare il carico massimo per questo prodotto.
- Il peso massimo per la TV è 50kg e VESA Standard 200x200mm o 300x300mm o 400x400mm.
- Nel caso il limite massimo di peso venga superato, non installare il supporto a parete.
- Rimuovere elementi superflui dal muro dove si intende installare il supporto a parete.
- Leggere queste istruzioni.
- Conservare queste istruzioni.
- Prestare attenzione a tutte le avvertenze.
- Seguire tutte le istruzioni.
- Non usare questo apparecchio vicino ad acqua.
- Pulire solo con panni asciutti.
- Non bloccare mai ventilazione aperta. Installare secondo la istruzione del produttore.
- Non installare vicino qualsiasi fonte di calore come termosifone, registratore di calore, stufa o altri apparecchi (incluso amplificatori) che produce calore.
- Non respingere la proposta di sicurezza della presa polarizzata o spina con contatto di terra. Una presa polarizzata ha due contatti con uno più grande dell'altro. Una presa di contatto di terra ha due contatti piatti e un terzo per contatto di terra. Il piatto più grosso o il terzo contatto sono forniti per la sicurezza. Se la presa fornita non entra nella tua presa, consultare un elettricista per rimettere nella presa completamente.
- Proteggere il filo di presa dell'alimentatore dal camminare su o dal schiacciare particolarmente sulle prese, recipiente conveniente, e il punto dove loro escono dall'apparecchio.
- Usare solo attacchi/accessori specificati dal produttore.
- Staccare la presa di questo apparecchio durante il fulmine o quando non usa lungo periodo.
- Riferire tutto il servizio al personale di servizio qualificato. Il servizio è richiesto quando l'apparecchio era danneggiato comunque, come la presa o il filo di alimentatore è danneggiato, liquido era perduto o oggetti sono caduti nell'apparecchio, l'apparecchio era esposto alla pioggia o all'umidità, non opera normalmente, o aveva cascato.



AVVERTENZA: PER RIDURRE IL RISCHIO DI INCENDIO O SCOSSA ELETTRICA, NON ESPORRE QUESTO APPARECCHIO ALLA PIOGGIA O ALL'UMIDITA'.

Apparecchio non deve essere esposto all'acqua o al schizzare e nessun oggetto pieno di liquidi come vasi, sarà messo sull'apparecchio.

Important Safety Instructions

ES

- Si instala el producto siguiendo un método inadecuado, podrían producirse graves daños personales o en el producto.
- Si no comprende el método de instalación, póngase en contacto con un instalador profesional.
- No instale el producto si alguna de las piezas o componentes de dicho producto presentan daños o faltan.
- Este producto se ha diseñado para ser utilizado en una pared vertical construida con hormigón macizo, bloques macizos o ladrillos.
- No utilice este producto para otros fines.
- Para que la instalación sea segura, la pared debe poder sostener una carga equivalente a cuatro veces el peso total del equipo (incluido el soporte para montaje en pared y el propio TV).
- No debe superarse el peso máximo que soporta este producto.
- El peso máximo del TV es de 50kg (110lbs) y el estándar VESA es de 200 x 200 mm ó de 300 x 300mm ó de 400 x 400 mm.
- Si se supera el peso máximo, no intente instalar el soporte para montaje en pared.
- Retire todos los accesorios innecesarios de la pared en la que va a instalar el soporte para montaje en pared.
- Lea estas instrucciones.
- Mantenga estas instrucciones.
- Preste atención a todas las advertencias.
- Siga todas las instrucciones.
- No utilice este aparato cerca del agua.
- Limpie solamente con telas secas.
- No bloquee ninguna apertura de ventilación. Instale acorde a las instrucciones de los fabricantes.
- No instale cerca de ninguna fuente de calor como radiadores, acumuladores del calor, estufas u otros aparatos (incluyendo amplificadores) que produzcan calor.
- No anule el propósito de seguridad del enchufe polarizado o enterrado. Un enchufe polarizado tiene dos palas y otro más ancho. Un enchufe enterrado tiene dos palas y una tercera terminal enterrada. La pala ancha o la tercera terminal existen para su seguridad. Si el enchufe suministrado no se ajusta a su toma de corriente, consulte con un electricista para reemplazar con una obsoleta.
- Proteja el cable de electricidad de ser pisado o pinchado particularmente en los enchufes, recipientes convenientes, y el punto donde sale del aparato.
- Utilice solamente adjuntos/accesorios especificados por los fabricantes.
- Desenchufe este aparato durante la tormenta eléctrica o cuando no será utilizado por largo periodo de tiempo.
- Tenga en cuenta todos los servicios de personales cualificados. Los servicios son requeridos cuando el aparato fue dañado de cualquier manera, tal como daño del cable de electricidad o enchufe, líquido derramado o objetos caídos dentro del aparato, si el aparato fue expuesto a la lluvia o a la humedad, cuando no opere normalmente o fue caído.



ATENCIÓN: PARA REDUCIR EL RIESGO DE INCENDIO O SHOCK ELÉCTRICO, NO EXPONGA EL APARATO A LA LLUVIA O A LA HUMEDAD.

El aparato no debe ser expuesto al derramamiento o salpicaduras y ningún objeto que contengan líquidos, tal como vasos, deben ser colocados sobre el aparato.

NL

- Als u het product op onjuiste wijze plaatst, kan dit ernstig persoonlijk letsel of schade aan het product veroorzaken.
- Als u de installatie niet begrijpt, neem dan contact op met een professionele installateur.
- Installeer het product niet als onderdelen van het product beschadigd zijn of ontbreken.
- Dit product is ontworpen voor gebruik met een verticale muur van beton, stenen of bakstenen.
- Gebruik dit product niet voor andere doeleinden.
- Voor veilige installatie moet de muur tenminste vier keer de totale last kunnen dragen (inclusief de muursteen en de TV zelf).
- Overschrijd het maximale gewicht voor dit product niet.
- Het maximale gewicht van de TV is 50kg en de VESA-standaard 200x200mm of 300x300mm of 400x400mm.
- Als u niet let op het maximale gewicht, probeer dan niet de muursteen te installeren.
- Verwijder onnodige zaken aan de muur waar u de muursteen wilt plaatsen.
- Lees deze instructies.
- Bewaar deze instructies.
- Neem alle waarschuwingen in acht.
- Volg alle instructies.
- Gebruik dit apparaat niet in de buurt van water.
- Maak alleen schoon met een droge doek.
- Dek geen ventilatie openingen af. Installeer conform de instructies van de fabrikant.
- Niet installeren in de buurt van warmtebronnen zoals radiatoren, warme luchtroosters, ovens of andere apparaten (zoals versterkers) die warmte produceren.
- Omzija het veiligheidsprincipe van de stekker met polariteit of geaarde stekker niet. Een stekker met polariteit heeft twee contactpennen waarvan de breedere is dan de andere. Een geaarde stekker heeft twee contactpennen en een derde punt voor de aarde. De brede contactpen of de derde punt is er voor uw veiligheid. Als de geleverde stekker niet in uw stopcontact past, raadpleeg dan een electricien voor vervanging van het oude stopcontact.
- Bescherm het elektriciteitsnoer tegen het erover heen lopen of erin prikken, vooral bij de stekkers, wandcontactdozen, en het punt waar het uit het apparaat komt.
- Gebruik alleen door de fabrikant gespecificeerde hulpstukken/accessoires.
- Haal de stekker van het apparaat uit het stopcontact tijdens onweer of als het apparaat voor lange tijd niet gebruikt wordt.
- Neem voor al het onderhoud contact op met gekwalificeerd onderhoudspersoneel. Onderhoud is nodig als het apparaat op enige wijze is beschadigd, zoals wanneer het elektriciteitsnoer of de stekker beschadigd is, water is geknoeid of voorwerpen in het apparaat zijn gevallen, het apparaat is blootgesteld aan regen of vocht, niet normaal werkt, of is gevallen.



WAARSCHUWING: STEL DIT APPARAAT NIET BLOOT AAN REGEN OF VOCHT, OM HET RISICO OP BRAND OF EEN ELEKTRISCHE SCHOK TE VERKLEINEN.

Het apparaat mag niet blootgesteld worden aan druppels of spetters. Voorwerpen gevuld met vloeistoffen, zoals vazen, mogen niet op het apparaat geplaatst worden.

Parts and Accessories

DE Teile und Zubehör FR Parties et Accessoires IT Le parti e gli Accessori
 ES Parts and Accessories NL Onderdelen en accessoires

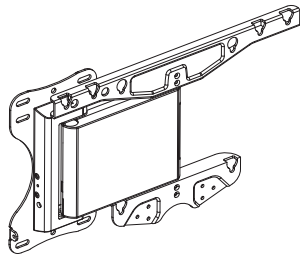

A-A
 EN Wall Mount
 DE Wandhalterung
 FR Fixation murale
 IT Supporto a muro
 ES Montaje para la pared
 NL Wandsteun

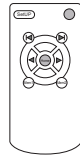

A-B
 EN Remote Controller
 DE Fernbedienung
 FR Télécommande
 IT Telecomando
 ES Mando a distancia
 NL Afstandsbediening

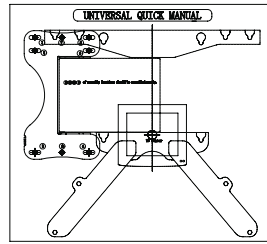

A-C
 EN Installation Supplement Manual
 DE Montage Ergänzung - Anleitung
 FR Installation manuelle supplémentaire
 IT Manuale Supplemento di installazione
 ES Suplemento de Manual de Instalación
 NL Aanvullend installatie sjabloon

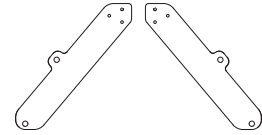

A-D
 EN Wing Plate
 DE Tragfläche
 FR Plaque d'aile
 IT Ala Laminata
 ES Aletas de placa
 NL Vleugel plaat



W-A
 M6X50mm
 9EA

EN Screw
 DE Schrauben
 FR Vis
 IT Vite
 ES Destornillador
 NL Schroef

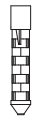

W-B
 M6
 9EA

EN Anchor
 DE Dübel
 FR Ancre
 IT Fermo
 ES Anclaje
 NL Plug

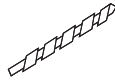

W-C
 Ø3(1/18")
 1EA

EN Wood Drill Bit
 DE Holzbohrspitze
 FR Mèche de perçement du bois
 IT Punta di trapano per legno
 ES Barrena para Madera del taladro
 NL Houtboor

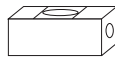

W-D
 1EA

EN Leveler
 DE Wasserwaage
 FR Niveau
 IT Livella
 ES Nivelador
 NL Waterpas

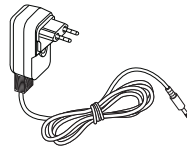

1EA

EN Power Adaptor
 DE Strom-Adapter
 FR Adaptateur secteur
 IT Alimentatore
 ES Adaptador de potencia
 NL Stroomadapter



1EA

EN IR Receiver
 DE IR-Empfänger
 FR IR Récepteur
 IT Ricevitore IR
 ES Receptor de IR
 NL IR-ontvanger



1EA

EN Communication Cable (for Samsung TV only)
 DE Verbindungskabel (nur für Samsung TV)
 FR Câble de communication (seulement pour Samsung TV)
 IT Cavo di comunicazione (per TV Samsung solo)
 ES Cable de comunicación (únicamente para TV Samsung)
 NL Communicatie Kabel (Alleen voor Samsung TV's)



M-A
 M4x15mm
 4EA

EN Screw
 DE Schrauben
 FR Vis
 IT Vite
 ES Destornillador
 NL Schroef



M-B
 M4x45mm
 4EA

EN Screw
 DE Schrauben
 FR Vis
 IT Vite
 ES Destornillador
 NL Schroef



M-C
 M5x15mm
 4EA

EN Screw
 DE Schrauben
 FR Vis
 IT Vite
 ES Destornillador
 NL Schroef



M-D
 M5x45mm
 4EA

EN Screw
 DE Schrauben
 FR Vis
 IT Vite
 ES Destornillador
 NL Schroef



M-E
 M6x15mm
 4EA

EN Screw
 DE Schrauben
 FR Vis
 IT Vite
 ES Destornillador
 NL Schroef



M-F
 M6x20mm
 4EA

EN Screw
 DE Schrauben
 FR Vis
 IT Vite
 ES Destornillador
 NL Schroef



M-G
 M6x45mm
 4EA

EN Screw
 DE Schrauben
 FR Vis
 IT Vite
 ES Destornillador
 NL Schroef



M-H
 M8x15mm
 4EA

EN Screw
 DE Schrauben
 FR Vis
 IT Vite
 ES Destornillador
 NL Schroef



M-I
 M8x29mm
 4EA

EN Screw
 DE Schrauben
 FR Vis
 IT Vite
 ES Destornillador
 NL Schroef



M-J
 M8x45mm
 4EA

EN Plate Washer M4&M5
 DE Tellerfeder M4&M5
 FR Rondelle plate M4&M5
 IT Rondella tonda M4&M5
 ES Arandela de placa M4&M5
 NL Plaatriing M4&M5



M-K
 M5x6mm
 6EA

EN Square Washer
 DE Vierkantscheibe
 FR Rondelle à section carrée
 IT Rondella quadrata
 ES Arandela cuadrada
 NL Vierkante ring



N-A
 4EA

EN Cable Tie
 DE Kabelhalter
 FR Fixation du câble
 IT Fermacavo
 ES Abrazadera
 NL Kabelbinder



N-B

EN Spacer
 DE Abstandsstück
 FR Espaceur
 IT Distanziatore
 ES Separador
 NL Opvulling



N-C

EN Instruction Manual
 DE Bedienungsanleitung
 FR Mode d'emploi
 IT Manuale d'uso
 ES Manual de Instrucciones
 NL Handleiding



N-D

EN Instruction Manual
 DE Bedienungsanleitung
 FR Mode d'emploi
 IT Manuale d'uso
 ES Manual de Instrucciones
 NL Handleiding

Required Tools

DE Benötigte Werkzeuge

FR Outils nécessaires

IT Attrezzi richiesti

ES Herramientas necesarias

NL Benodigd gereedschap

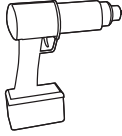

EN Power drill
DE Bohrmaschine
FR Perceuse
IT Trapano
ES Taladro eléctrico
NL Boormachine

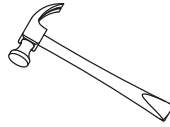

EN Hammer
DE Hammer
FR Marteau
IT Martello
ES Martillo
NL Hamer

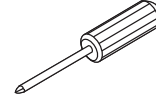

EN Screwdriver (+)
DE Schraubenzieher (+)
FR Tournevis (+)
IT Cacciavite (+)
ES Destornillador (+)
NL Schroevendraaier (+)



Φ9 (3/8")

EN Masonry Drill Bit
DE Mauer-Bohrspitze
FR Mèche de percement de la maçonnerie
IT Punta per muro
ES Barrena de albañilería del taladro
NL Steenboor bit

EN The tools shown are not included

DE Die gezeigten Werkzeuge sind nicht im Lieferumfang enthalten

FR Des outils montrés ne sont pas inclus

IT Gli attrezzi dimostrati non sono inclusi

ES Las herramientas a continuación no están incluidas

NL Het afgebeelde gereedschap is niet meegeleverd

Installation

DE Montage

FR Installation

IT Installazione

ES Instalación

NL Installatie

1

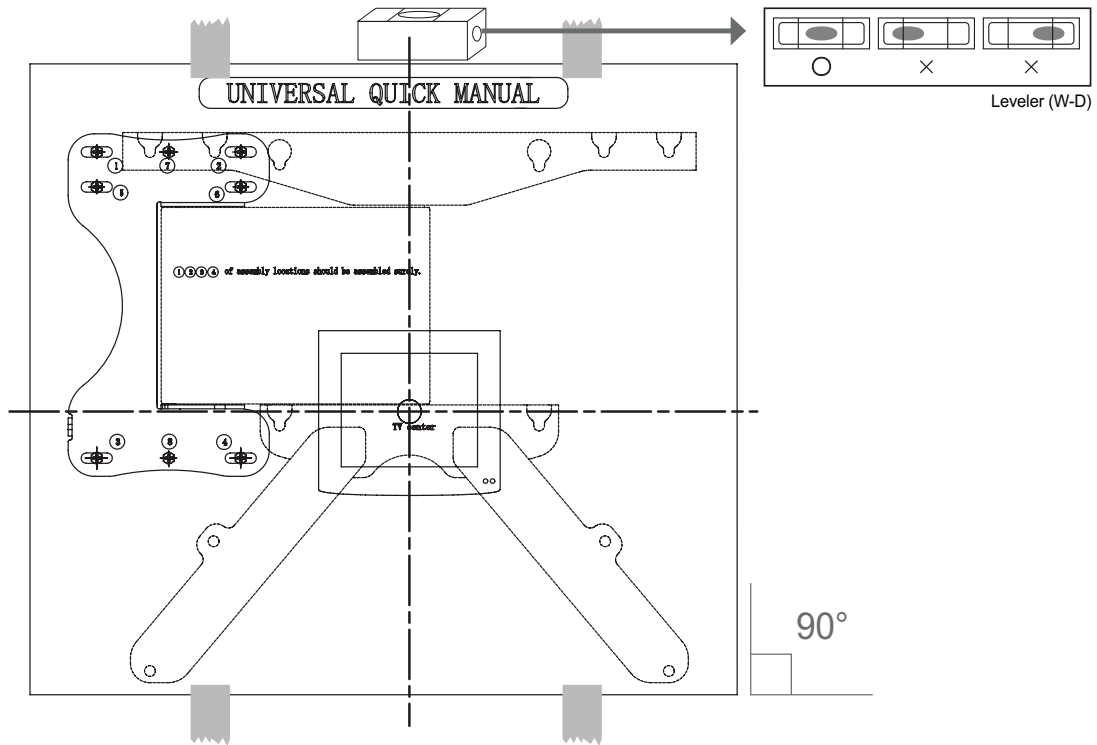

EN Attach the separately enclosed installation supplement manual (A-C) on the wall where the product will be installed. Use the leveler (W-D) to ensure the product is horizontal.

(Be sure to check the center of the installation supplement manual, because the centers of Automatic Wall Mount and TV are different.)

DE Befestigen Sie die separat beigelegte Montage Schablone (A-C) an der Wand, dort wo das Produkt installiert werden soll. Verwenden Sie die Wasserwaage (W-D) um sicherzustellen, dass das Produkt horizontal hängt.

(Vergewissern Sie sich, dass Sie das Zentrum der Montage-Vorrichtung manuell nachgeprüft haben, weil die Zentren der automatischen Wandhalterung und des TV-Geräts unterschiedlich liegen.)

FR Attachez le supplément d'installation manuelle séparément entouré (A-C) sur le mur où le produit sera installé. Utiliser le niveau (W-D) pour assurer qu'il est horizontal.

(Soyez assuré de vérifier le centre du supplément d'installation manuelle, car les centres de la fixation électrique et du TV sont différents.)

IT Fissare il manuale d'installazione supplemento separatamente allegato(A-C) sul muro dove il prodotto sarà installato. Usare la livella(W-D) per assicurare che il prodotto sia orizzontale.

(Controllare bene il centro del manuale d'installazione supplemento perché i centri di Supporto a Muro automatico e TV sono diversi.)

ES Fijar el manual de suplemento de instalación adjunto (A-C) en la pared donde será instalado el producto. Utilice el nivelador (W-D) para asegurar que el producto esté horizontal.

(Verifique el centro del manual del suplemento de instalación, ya que los centros del soporte automático y del TV son diferentes)

NL Bevestig het apart meegeleverde installatie sjabloon (A-C) aan de muur waar u het product wilt plaatsen.

Zorg dat het product horizontaal is geplaatst met behulp van de waterpas (W-D).

(Controleer het midden van het aanvullende installatie sjabloon, omdat het midden van de automatische muursteun en TV verschillend zijn.)

2

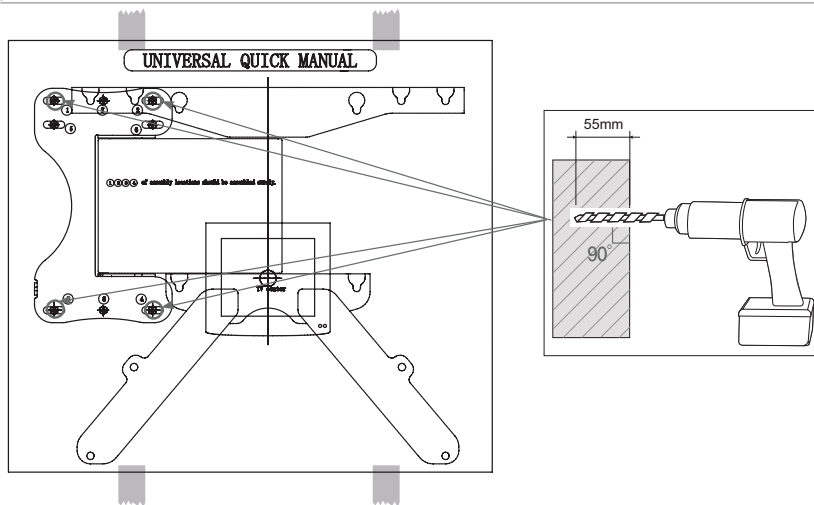

- EN** After attaching the installation supplement manual on the wall, drill 4 holes or, if necessary, 8 holes at required places using the wood drill bit (3Φ/W-C) or concrete drill (9Φ drill bit).
- DE** Nach der Anbringung der Montage Schablone an der Wand, bohren Sie 4 Löcher oder falls es notwendig ist, 8 Löcher an den benötigten Stellen mit dem Holz-Bohrer (3Φ/W-C) oder mit dem Beton-Bohrer(9Φ Bohrer).
- FR** Après avoir attaché le supplément d'installation manuelle sur le mûr, percez 4 trous ou s'il est nécessaire, 8 trous aux endroits exigés en utilisant la mèche de perçement du bois (3Φ/W-C) ou le perçement en béton (9Φ drill bit).
- IT** Dopo aver fissato il manuale d'installazione supplemento sul muro, forare 4 buchi o se necessario, 8 buchi ai posti richiesti usando la punta per legno(3Φ/W-C) o per cemento(9Φ punta).
- ES** Luego de haber fijado el manual de suplemento de instalación en la pared, realice 4 ó si es necesario 8 perforaciones en la ubicación requerida utilizando la barrena de taladro para madera (3Φ/W-C) o el taladro para hormigón (9Φ drill bit).
- NL** Boor nadat het aanvullende installatie sjabloon aan de muur bevestigd is 4 of, indien nodig, 8 gaten in de muur op de vereiste plaatsen met de houtboor (3Φ/W-C) of steenboor (9Φ boor).



- EN** The hole sizes and drilling methods may differ depending on the wall types:
- DE** Die Bohr-Löcher und -Methode können unterschiedlich sein und hängen von der Wand-Beschaffenheit ab:
- FR** La taille des trous et la méthode de forage peuvent être différentes en fonction du type de mûr comme les suivants :
- IT** La misura del buco e il metodo di forare è diverso secondo il tipo di muro come seguente:
- ES** El tamaño del orificio y el método de perforación difieren dependiendo al tipo de la pared, como a continuación:
- NL** De grootte van de gaten en de manier van boren kunnen verschillen, afhankelijk van het soort muur:

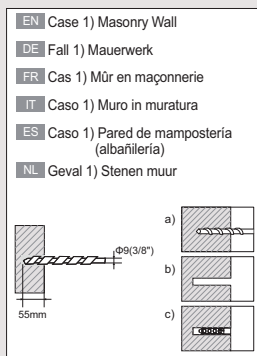

- EN** Case 1) Masonry Wall
- DE** Fall 1) Mauerwerk
- FR** Cas 1) Mûr en maçonnerie
- IT** Caso 1) Muro in muratura
- ES** Caso 1) Pared de mampostería (albañilería)
- NL** Geval 1) Stenen muur

- EN** a) Drill the holes
b) Clean the holes
c) Insert the anchors(W-B)
- DE** a) Löcher Bohren
b) Bohrlöcher Säubern
c) Dübel einführen(W-B)
- FR** a) Forer des trous
b) Vider des trous
c) Introduire des ancrés (W-B)
- IT** a) Fare dei buchi
b) Pulire i buchi
c) Inserire i fermi(W-B)
- ES** a) Realizar las perforaciones
b) Limpiar los orificios
c) Plaats de pluggen (W-B)
- NL** a) Boor de gaten
b) Maak de gaten schoon
c) Plaats de pluggen (W-B)

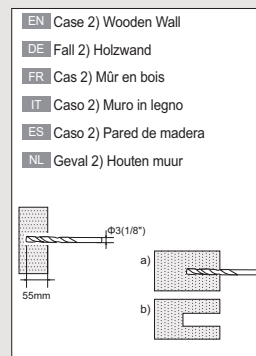

- EN** Case 2) Wooden Wall
- DE** Fall 2) Holzwand
- FR** Cas 2) Mûr en bois
- IT** Caso 2) Muro in legno
- ES** Caso 2) Pared de madera
- NL** Geval 2) Houten muur

- EN** a) Drill the holes
b) Clean the holes
- DE** a) Löcher Bohren
b) Bohrlöcher Säubern
- FR** a) Forez des trous
b) Vider des trous
- IT** a) Fare i buchi
b) Pulire i buchi
- ES** a) Realizar las perforaciones
b) Limpiar los orificios
- NL** a) Boor de gaten
b) Maak de gaten schoon

- EN** Remove the wall template after the drilling.
- FR** Retirez le modèle du mûr après le perçement.
- ES** Remover la plantilla de la pared luego de perforarla.

- DE** Entfernen Sie nach dem Bohren die Wandschablone von der Wand
- IT** Rimuovere la sagoma del muro dopo aver effettuato i fori.
- NL** Verwijder het muur sjabloon na het boren.

3

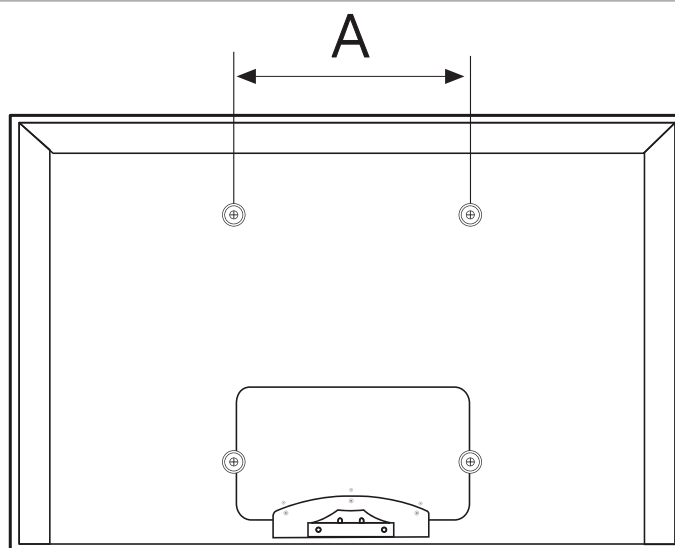

- EN** Note the VESA standard for the TV and follow proper installation instruction.
- DE** Beachten Sie bitte die Vesa-Standarts für TV-Geräte und folgen Sie die entsprechenden Montage-Anleitungungen.
- FR** Notez le standard de VESA pour le TV et suivez l'instruction d'installation appropriée.
- IT** Notare il VESA standard per la TV e seguire istruzione d'installazione appropriata.
- ES** Verifique el estándar VESA para el TV y siga la instrucción de instalación correspondiente.
- NL** Controleer de VESA standaard voor de TV en volg de bijbehorende installatie instructies.

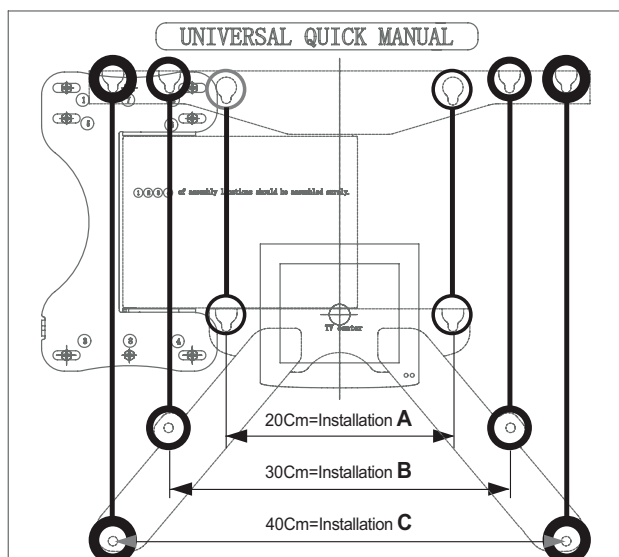

- EN** A=20Cm > vesa 200x200 A Installation Method
A=30Cm > vesa 300x300 B Installation Method
A=40Cm > vesa 400x400 C Installation Method
- DE** A=20Cm > vesa 200x200 A Montageverfahren
A=30Cm > vesa 300x300 B Montageverfahren
A=40Cm > vesa 400x400 C Montageverfahren
- FR** A=20Cm > vesa 200x200 Instructions d'installation A
A=30Cm > vesa 300x300 Instructions d'installation B
A=40Cm > vesa 400x400 Instructions d'installation C
- IT** A=20Cm > vesa 200x200 A Metodo d'Installazione
A=30Cm > vesa 300x300 B Metodo d'Installazione
A=40Cm > vesa 400x400 C Metodo d'Installazione
- ES** A=20Cm > vesa 200x200 A Instrucciones de instalación
A=30Cm > vesa 300x300 B Instrucciones de instalación
A=40Cm > vesa 400x400 C Instrucciones de instalación
- NL** A=20Cm > vesa 200x200 A Installatie instructies
A=30Cm > vesa 300x300 B Installatie instructies
A=40Cm > vesa 400x400 C Installatie instructies

How to assemble 200mm×200mm TV Installation

4 A-1

A=20Cm

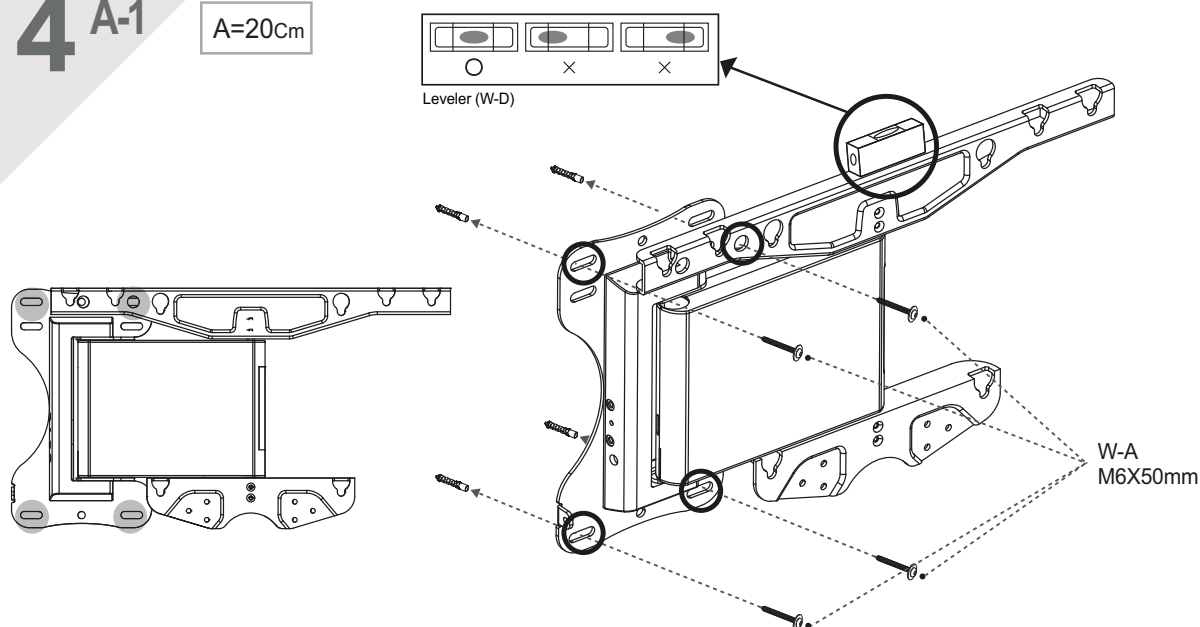

EN After inserting the anchors (W-B) into the drilled holes, tighten the screws (W-A) in the 4 required positions. Ensure to maintain horizontal, when tightening the screws.

! This step requires more than two persons. The product may fall and cause product damage and/or serious injury.

DE Nach dem Einführen der Düben (W-B) in die Löcher, ziehen Sie die Schrauben (W-A) an den 4 benötigten Stellen an. Während des Anziehens vergessen Sie sich, dass die automatische Wandhalterung horizontal hängt.

! Dieser Montageschritt erfordert mehr als zwei Personen. Das Gerät könnte herabfallen und beschädigt werden und/oder schwere Verletzungen könnten hervorgerufen werden..

FR Après avoir inséré les ancrs (W - B) dans les trous foré, resserrez les vis (W-A) aux 4 positions exigées. Soyez assuré que le support mural automatique est horizontal lors du resserrement des vis.

! Cette étape exige plus de deux personnes. L'appareil peut tomber et causer des dommages et/ou de sérieux préjudices.

IT Dopo aver inseriti dei fermi(W-B) nei buchi forati, fissare bene le viti(W-A) nei 4 posizioni richieste. Assicurare che supporto a muro automatico sia orizzontale, mentre fissa le viti.

! Per questo processo richiedono più di due persone. Altrimenti, il prodotto può cadere e può causare danno al prodotto e/o seri danni.

ES Luego de insertar los anclajes (W-B) dentro de los orificios de la pared, fije los tornillos (W-A) en las 4 posiciones requeridas. Verifique si el soporte automático está horizontal mientras fije el tornillo.

! Este paso requiere de más de 2 personas. De otra manera, el producto puede caer o sufrir serios daños.

NL Draai na het plaatsen van de pluggen (W-B) in de geboorde gaten de schroeven (W-A) aan op de 4 vereiste plaatsen. Zorg dat de automatische muursteun horizontaal is bij het aandraaien van de schroeven.

! Deze stap dient door meer dan twee personen uitgevoerd te worden. Het product kan vallen en beschadigd raken en/of een verwonding veroorzaken.

4 A-2

A=20Cm

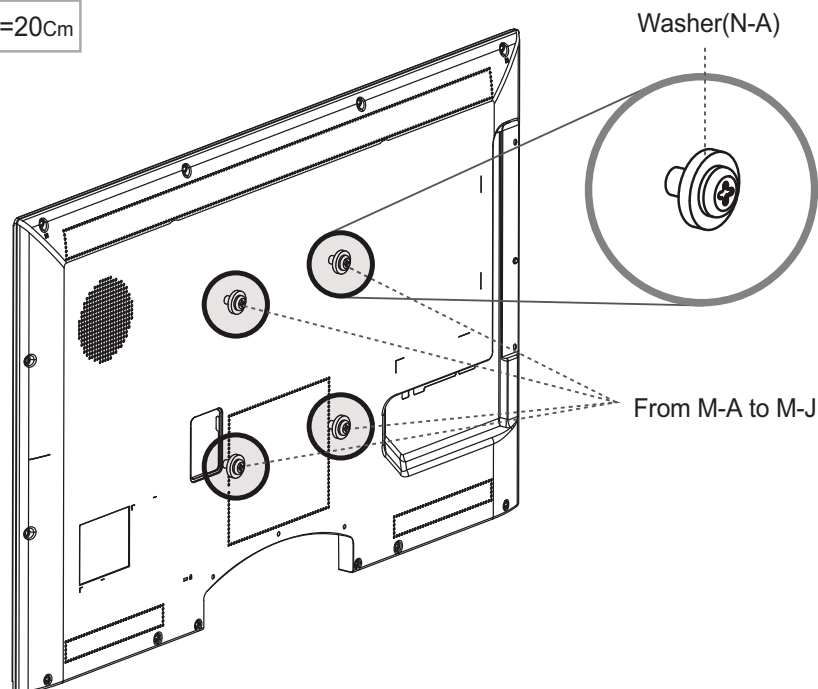

- EN** When tightening the screws on the TV panel, the corresponding screws must be selected because the size and the length of the screws differ for each TV specification (From M-A to M-J)
Insert washers under each screw and tighten the screws at 2 places in the upper area. When tightening the screws, leave a space of 5mm.
- DE** Beim Anziehen der Schrauben an der TV-Fläche, müssen die entsprechenden Schrauben gewählt werden, weil Größe und Länge der Schrauben unterschiedlich sind, abhängig von der jeweiligen TV-Spezifikation.(Von M-A zu M-J).
Legen Sie jeweils eine Scheibe unter jede Schraube und ziehen Sie die zwei Schrauben im oberen Bereich an.
Beim Anziehen der Schrauben, lassen Sie einen Abstand von 5 mm.
- FR** Lors du resserrement des vis sur le panneau du téléviseur, des vis correspondants doivent être sélectionnées parce que les tailles et les tailles et les longueurs des vis sont différentes en fonction des spécifications de téléviseur.(De M-A à M-J).
Insérez une rondelle dans la vis ayant la taille correspondante au téléviseur et resserrez la vis au 2 endroits au-dessus et 2 endroits au-dessous. Laissez une distance de 5mm, lors du resserrement des vis.
- IT** Quando è ben fissato le viti sul pannello TV, le viti corrispondenti devono essere selezionate perché le misure e le lunghezze delle viti sono differenti per ogni TV specificato(Da M-A a M-J).
Inserire una rondella per ogni vite che è la misura giusta per la TV e fissare bene le viti ai 2 posti nell'area sopra e 2 luoghi nell'area sotto. Quando ben fissate le viti, lasciare uno spazio di 5mm.
- ES** Cuando fije los tornillos en el panel del TV, deben ser seleccionados los tornillos correspondientes al patrón correcto ya que los tamaños y los largos de los tornillos difieren para cada especificación del TV (desde M-A hasta M-J)
Inserte la arandela debajo de cada tornillo, la que sea del tamaño correcto para el TV y fije el tornillo en 2 lugares del área superior y otros 2 del área inferior. Mientras fije el tornillo, deje un espacio de 5mm.
- NL** Bij het aandraaien van de schroeven op het TV paneel moet de corresponderende schroef gekozen worden, omdat de afmeting en lengte van de schroeven verschillen afhankelijk van de TV specificaties (M-A tot M-J).
Plaats een ring met de juiste afmeting voor de TV onder elke schroef en draai de schroef aan op 2 plaatsen in het bovenste gedeelte en 2 plaatsen in het onderste gedeelte.
Laat een speling van 5mm over bij het aandraaien van de schroeven.

How to assemble 200mm×200mm TV Installation

4 A-2

A=20Cm

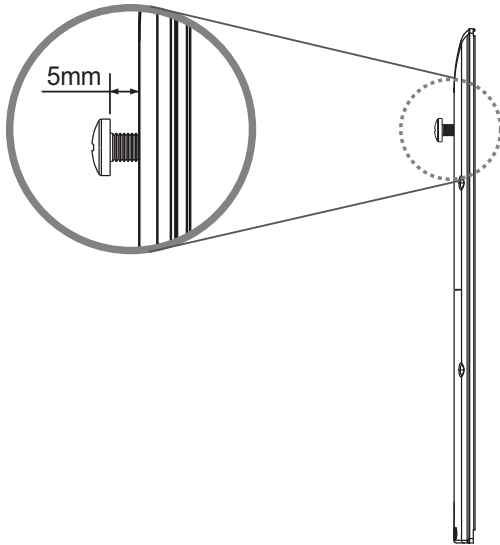

- EN How to assemble a Round type TV
- DE Wie ein Runder TV-Typ installiert wird
- FR Comment assembler un TV de type ronde
- IT Come assemblare un TV, tipo rotondo
- ES Cómo ensamblar el TV tipo esférico
- NL Hoe een TV met ronde achterkant te monteren

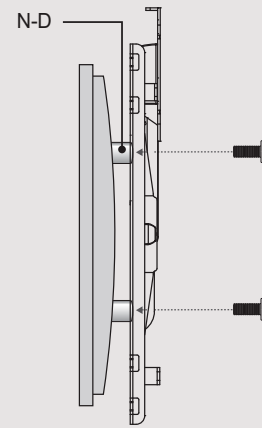

- EN If the screw is too long or short when tightening it on the TV, it may cause safety risks.
- DE Wenn die Schraube beim Anziehen am TV zu lang oder zu kurz ist, könnte das Produkt beschädigt werden und/oder schwere Verletzungen hervorgerufen werden.
- FR Si la vis est trop longue ou trop courte, il peut causer des dommages et/ou de sérieux préjudices.
- IT Se le viti sono troppo lunghe o troppo corte può causare danno e/o seri rischi.
- ES Si el tornillo es muy largo o muy corto cuando se fije en el TV, el producto puede sufrir serios daños.
- NL Als de schroef te lang of te kort is, kan dit het product beschadigen en/of een verwonding veroorzaken.

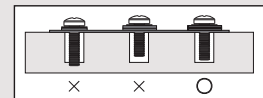

Installation How to assemble 200mm×200mm TV

4 A-3

A=20Cm

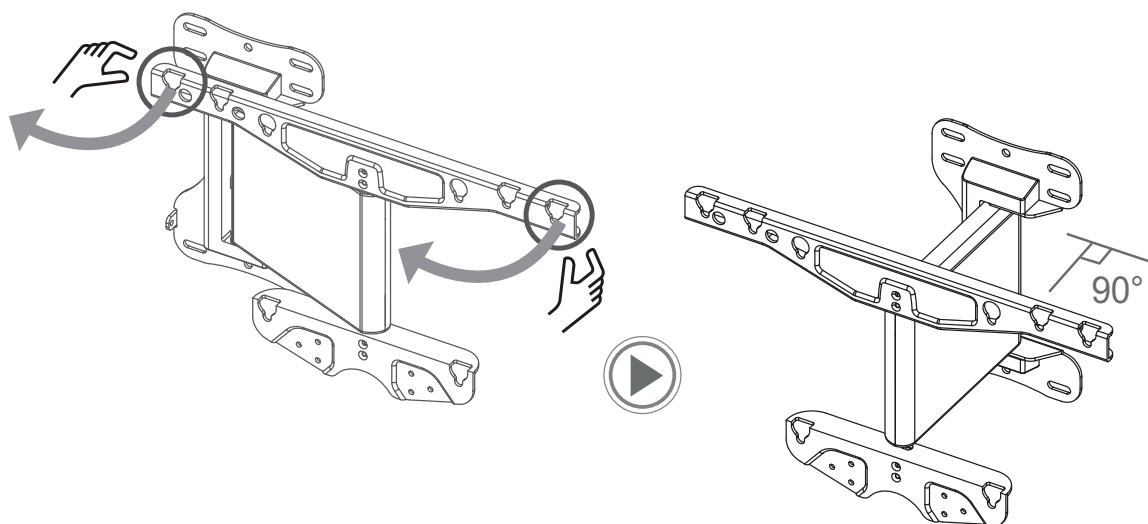

EN To assemble the TV on the automatic wall mount that is fastened on the wall, you must pull the arm horizontally so that it draws 90 degrees as shown on the picture. (Pull the top two corners as you turn it.)

DE Zur Anbringung des TV- Gerätes an der automatischen Wandhalterung, die an der Wand befestigt ist, sollten Sie den Arm der Vorrichtung in horizontaler Stellung bringen und um 90 Grad drehen, so wie es im Bild gezeigt wird. ("Ziehen" Sie, während der Drehung, die zwei oberen Ecken heraus.)

FR Pour assembler le téléviseur sur la fixation électrique murale, vous devez tirer le bras de ce support horizontalement et il tourne à plus de 90 degrés comme le montre le tableau. (Tirez les deux coins au-dessus quand vous le tournez)

IT Per assemblare la TV su un supporto a muro automatico che è fissato sul muro, deve tirare il braccio del supporto a muro automatico orizzontalmente così che quello gira 90° come dimostra nella figura. (Tirare sopra due angoli come li gira)

ES Para ensamblar el TV en el soporte automático, lo cual está fijado en la pared, usted debe estirar el brazo del soporte automático horizontalmente de modo que el producto gire 90 grados como se muestra en la imagen. (Tome las 2 esquinas superiores cuando lo estire.)

NL Om de TV op de aan de muur bevestigde automatische muursteun te monteren moet u de arm van de automatische muursteun horizontaal trekken zodat deze in een 90 graden stand staat, zoals aangegeven in het figuur. (Trek bij het draaien aan de twee bovenste hoeken.)

How to assemble 200mm×200mm TV Installation

4 A-4

A=20Cm

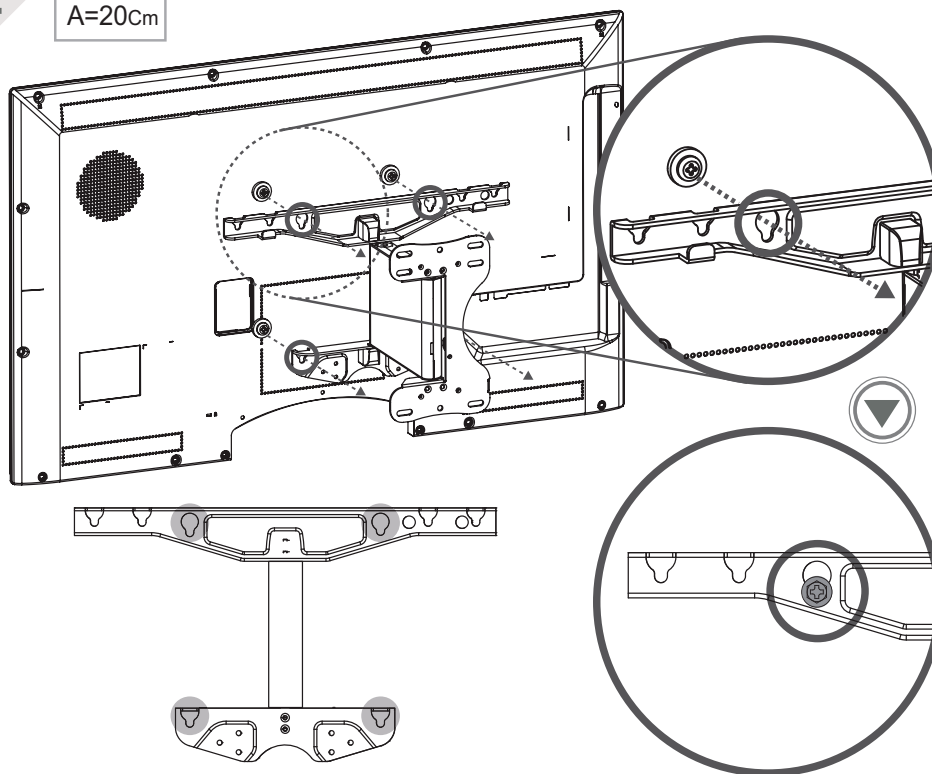

EN The screws that have been fastened on the back of the main frame of the TV must be inserted into the bracket found on the automatic wall mount (The inner hole on the VESA 200x200-TV plate).

! This step may require two people or more.

DE Hängen Sie das TV-Gerät an die Halterung in dem Sie die Schrauben die auf der Rückseite des Haupt-Rahmens der TV befestigt worden sind, in die Halterunglöcher einhängen. (Das innenseitig liegende Loch auf der VESA 200x200-TV-Platte).

! Dieser Verfahrensschritt erfordert mehr als zwei Personen.

FR Suspendre le TV sur l'étagère en intégrant les vis déjà resserrées sur le dos du cadre principal du TV dans les trous de l'étagère. (Le trou intérieur du TV plate VESA 200x200)

! Cette procédure exige plus de 2 personnes.

IT Montare la TV sulla mensola inserendo le viti che erano fissate sul retro del quadro principale della TV nei buchi della mensola. (il buco interno della VESA 200x200- piatto)

! Per questa procedura richiedono più di due persone.

ES Cuelgue el TV dentro del bracket insertando los tornillos que han sido fijados en la parte trasera de la estructura principal del TV dentro de los orificios en el bracket. (El orificio más interno de la placa VESA TV 200x200)

! Este paso requiere de más de 2 personas.

NL Hang de TV op aan de beugel door de schroeven die aan de achterkant van het hoofdframe van de TV zijn vastgeschroefd in de gaten van de beugel te plaatsen. (Het binnenste gat van de VESA 200x200-TV plaat).

! Deze stap dient door meer dan twee personen te worden uitgevoerd.

4 A-5

A=20Cm

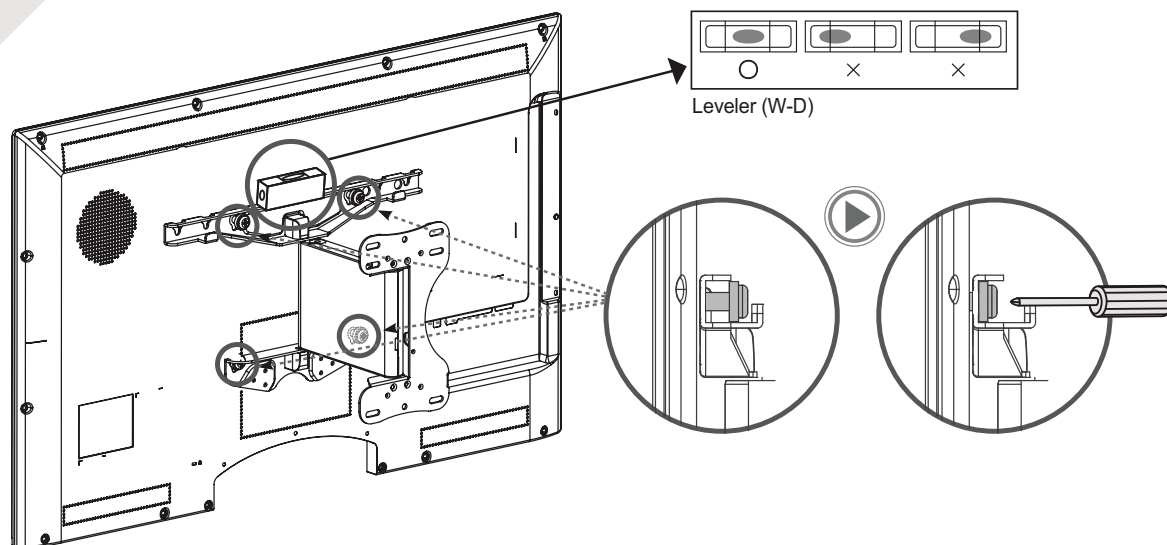

EN Assemble the TV and the auto wall mount together with 2 screws in the upper area and 2 screws in the lower area, using screwdriver. Use the leveler to check again that it is horizontal.

! If the automatic wall mount is not horizontally installed, the TV may tilt.

DE Bitte befestigen Sie das TV-Gerät an der automatischen Wandhalterung mit 2 Schrauben im oberen Bereich und 2 Schrauben im unteren Bereich. Verwenden Sie bitte die Wasserwaage um sich zu vergewissern, dass das TV-Gerät horizontal hängt.

! Falls die automatische Wandhalterung nicht horizontal angebracht ist, es kann vorkommen, dass sich das TV-Gerät seitlich neigt.

FR Veuillez assembler totalement le téléviseur et le support électrique ensemble avec les 2 vis dans le secteur au-dessus et 2 vis dans le secteur au-dessous, utilisez +driver. Utilisez le niveau pour assurer qu'il est horizontal.

! Si la fixation automatique murale n'est pas horizontalement installée, le téléviseur peut être penché.

IT Assemblare completamente la TV e il supporto a muro auto insieme con le due viti nell'area sopra e 2 viti nell'area sotto usando la cacciavite a croce. Usare la livella per assicurare che la TV sia orizzontale.

! Se il supporto a muro automatico non è installato orizzontalmente, la TV può inclinare.

ES Favor, ensamble completamente el TV y el soporte automático juntos con 2 tornillos en el área superior y 2 tornillos en el área inferior, utilizando el destornillador + . Luego, utilice el nivelador para verificar que el TV esté horizontal.

! Si el soporte automático no está instalado en forma horizontal, el TV puede inclinarse para un lado.

NL Monteer de TV en de automatische muursteun in zijn geheel aan elkaar met 2 schroeven in het bovenste gedeelte en 2 schroeven in het onderste gedeelte, met de + schroevendraaier. Gebruik de waterpas om te controleren of de TV horizontaal is.

! Indien de automatische muursteun niet horizontaal is geïnstalleerd, kan de TV kantelen.

How to assemble 300mm×300mm TV Installation

4 B-1

A=30Cm

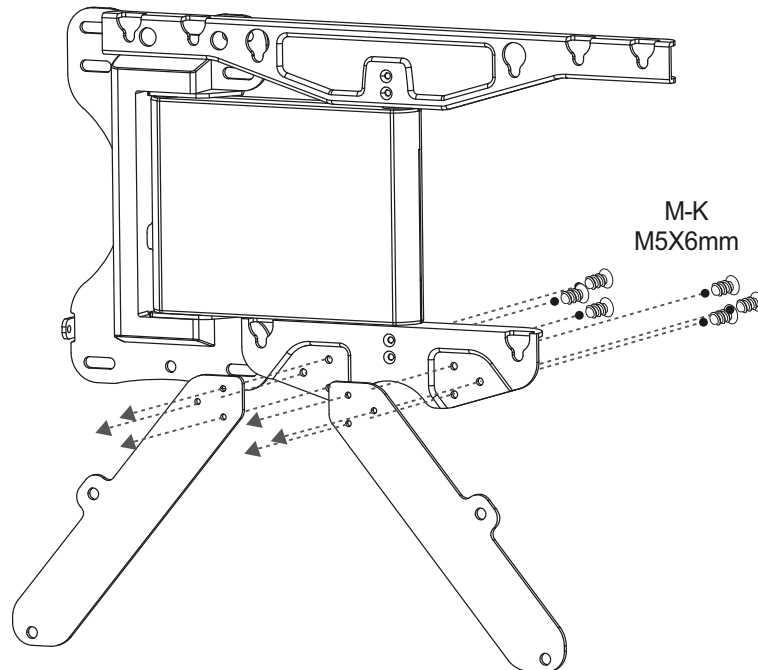

EN Firmly attach the separately provided wing plates, both left and right, (A-D) onto the automatic wall mount with 3 screws (M-K) on each wing, total of 6 screws, as shown in picture above.

DE Wie auf der Abbildung zu sehen ist, befestigen Sie die separat erworbenen zusätzlichen Tragplatten links und rechts (A-D) an die automatische Wandhalterung mit jeweils 3 Schrauben (M-K) an jeder Platte, insgesamt 6 Schrauben.

FR Attachez sûrement la plaque d'ailes séparément achetée, à la fois à droite et à gauche (A-D) sur la fixation automatique mural avec 3 vis (M-K) sur chaque aile, total de 6 vis comme le montre dans le tableau au-dessus.

IT Attaccare bene ala laminata acquistata separatamente, sinistra e destra (A-D) sul supporto a muro automatico con 3 viti (M-K) su ogni ala, in totale di 6 viti come dimostra nella figura sottostante.

ES Fije firmemente las dos alas, derechas e izquierdas (A-D), compradas aparte, dentro del soporte automático con 3 tornillos (M-K) en cada ala, en total de 6 alas, como se muestra en la imagen.

NL Bevestig de apart te kopen vleugel platen, zowel links als rechts (A-D), stevig aan de automatische muursteun met 3 schroeven (M-K) aan elke plaat, dus in totaal 6 schroeven, zoals in bovenstaand figuur aangegeven.

4 B-2

A=30Cm

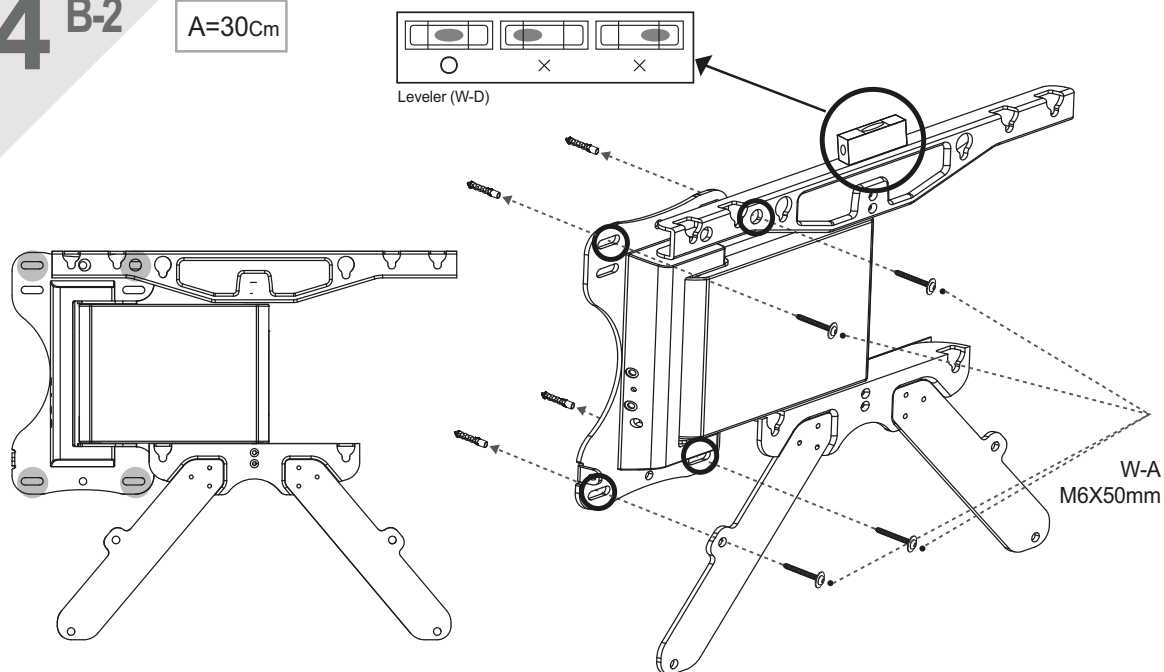

EN After inserting the anchors (W-B) into the drilled holes, tighten the screws (W-A) in the 4 required positions. Ensure to maintain horizontal, when tightening the screws.

! This step requires more than 2 persons. The product may fall and cause product damage and/or serious injury.

DE Nach dem Einführen der Dübel (W-B) in den Löchern ziehen Sie die Schrauben (W-A) in den 4 erforderlichen Stellen an. Vergewissern Sie sich, während Sie die Schrauben anziehen, dass die automatische Wandhalterung horizontal hängt.

! Dieser Verfahrensschritt erfordert mehr als zwei Personen. Das Gerät könnte herabfallen und beschädigt werden und/oder schwere Verletzungen könnten hervorgerufen werden.

FR Après avoir inséré des ancrs (W - B) dans les trous forés, resserrez les vis (W-A) dans les 4 positions définies. Soyez assuré que la fixation automatique murale est horizontale lors du resserrement des vis.

! Cette étape exige plus de 2 personnes. Le produit peut tomber ou causer des dommages et/ou de sérieux préjudices.

IT Dopo aver inserito dei fermi(W-B) nei buchi forati, fissare bene le viti(W-A) nelle 4 posizioni richieste. Assicurare che il supporto a muro automatico sia orizzontale mentre fissa le viti.

! Per questo processo richiedono più di 2 persone. Altrimenti, il prodotto può cadere o può danneggiare il prodotto e/o seri danni.

ES Luego de insertar los anclajes (W-B) dentro de los orificios perforados, fije el tornillo (W-A) en 4 posiciones requeridas. Favor, verifique que el soporte automático esté horizontal mientras fije el tornillo.

! Este paso requiere de más de 2 personas. De otra manera, el aparato puede caer o sufrir serios daños.

NL Draai na het plaatsen van de pluggen (W-B) in de geboorde gaten de schroeven (W-A) aan op de 4 vereiste plaatsen. Zorg dat de automatische muursteun horizontaal is bij het aandraaien van de schroeven.

! Deze stap dient door meer dan twee personen uitgevoerd te worden. Het product kan vallen en beschadigd raken en/of een verwonding veroorzaken.

How to assemble 300mm×300mm TV Installation

4 B-3

A=30Cm

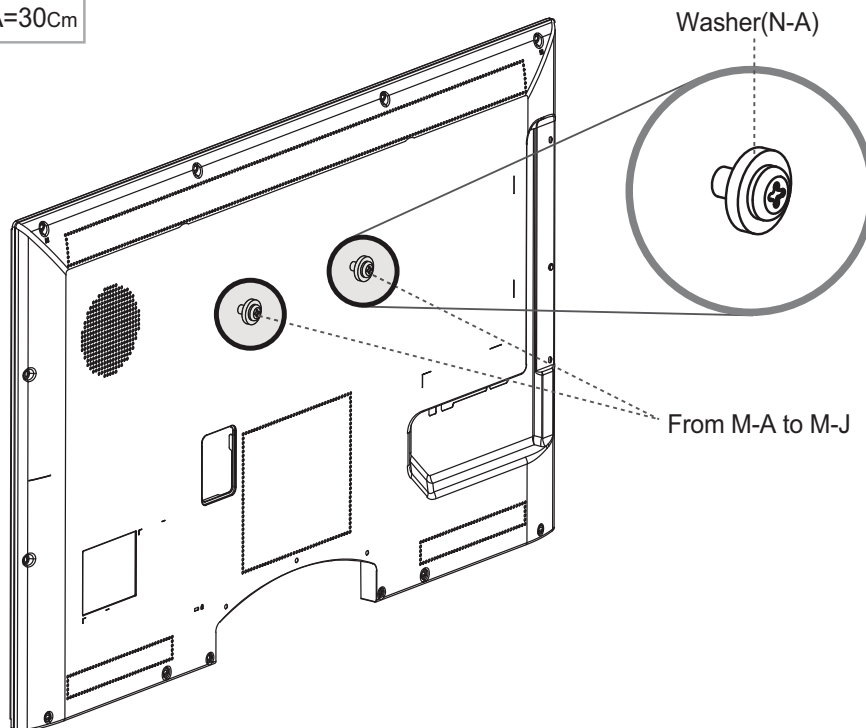

- EN** When tightening the screws on the TV panel, the corresponding screws must be selected because the size and the length of the screws differ for each TV specification (From M-A to M-J). Insert washers under each screw and tighten the screws at 2 places in the upper area. When tightening the screws, leave a space of 5mm.
- DE** Beim Anziehen der Schrauben an der TV-Fläche, müssen die entsprechenden Schrauben gewählt werden, weil Größe und Länge der Schrauben unterschiedlich sind, abhängig von der jeweiligen TV-Spezifikation. (Von M-A zu M-J). Legen Sie jeweils eine Scheibe unter jede Schraube und ziehen Sie die zwei Schrauben im oberen Bereich an. Beim Anziehen der Schrauben, lassen Sie einen Abstand von 5 mm.
- FR** Lors du serrement des vis sur le panneau du téléviseur, les vis correspondantes doivent être sélectionnées parce que les tailles et les longueurs des vis sont différentes en fonction des spécifications du TV (De M-A à M-J). Insérez une rondelle sous chaque vis et resserrez les 2 vis à l'endroit au-dessus du TV. Laissez un espace de 5mm lors du forage des vis.
- IT** Quando fissa le viti sul pannello TV, le viti corrispondenti devono essere selezionate perché le misure e le lunghezze delle viti sono diverse per ogni TV specificata (Da M-A a M-J). Inserire una rondella sotto ogni vite e fissare le 2 viti all'area sopra della TV. Lasciare uno spazio di 5mm, quando fissa le viti.
- ES** Cuando fije los tornillos en el panel del TV, deben ser seleccionados los tornillos correspondientes al patrón correcto ya que los tamaños y los largos de los tornillos difieren para cada especificación del TV (desde M-A hasta M-J). Inserte la arandela debajo de cada tornillo, la que sea del tamaño correcto para el TV y fije el tornillo en 2 lugares del área superior y otros 2 del área inferior. Mientras fije el tornillo, deje un espacio de 5mm.
- NL** Bij het aandraaien van de schroeven op het TV paneel moet de corresponderende schroef gekozen worden, omdat de afmeting en lengte van de schroeven verschillen afhankelijk van de TV specificaties (M-A tot M-J). Plaats een ring met de juiste afmeting voor de TV onder elke schroef en draai de schroef aan op 2 plaatsen in het bovenste gedeelte en 2 plaatsen in het onderste gedeelte. Laat een speling van 5mm over bij het aandraaien van de schroeven.

4 B-3

A=20Cm

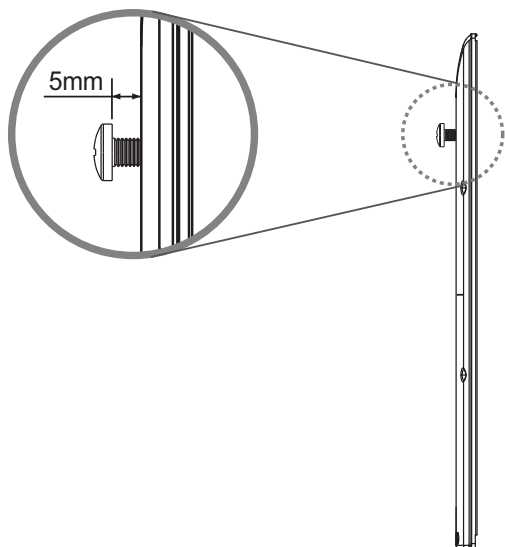

- EN How to assemble a Round type TV
- DE Wie ein Runder TV-Typ installiert wird
- FR Comment assembler un TV de type ronde
- IT Come assemblare un TV, tipo rotondo
- ES Cómo ensamblar el TV tipo esférico
- NL Hoe een TV met ronde achterkant te monteren

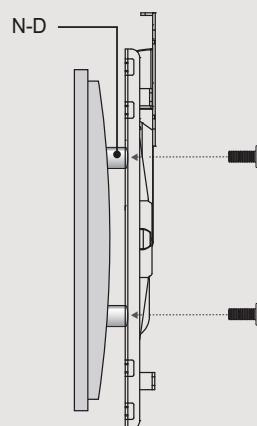

EN If the screw is too long or short when tightening it on the TV, it may cause safety risks.

DE Wenn die Schraube beim Anziehen am TV zu lang oder zu kurz ist, könnte das Produkt beschädigt werden und/oder schwere Verletzungen hervorgerufen werden.

FR Si la vis est trop longue ou trop courte, il peut causer des dommages et/ou de sérieux préjudices.

IT Se la vite è troppo lunga o troppo corta, questo può causare danno del prodotto e/o seri danni.

ES Si el tornillo es muy largo o muy corto cuando se fije en el TV, esto puede sufrir serios daños.

NL Als de schroef te lang of te kort is, kan dit het product beschadigen en/of een verwonding veroorzaken.

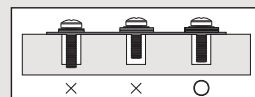

How to assemble 300mm×300mm TV Installation

4 B-4

A=30Cm

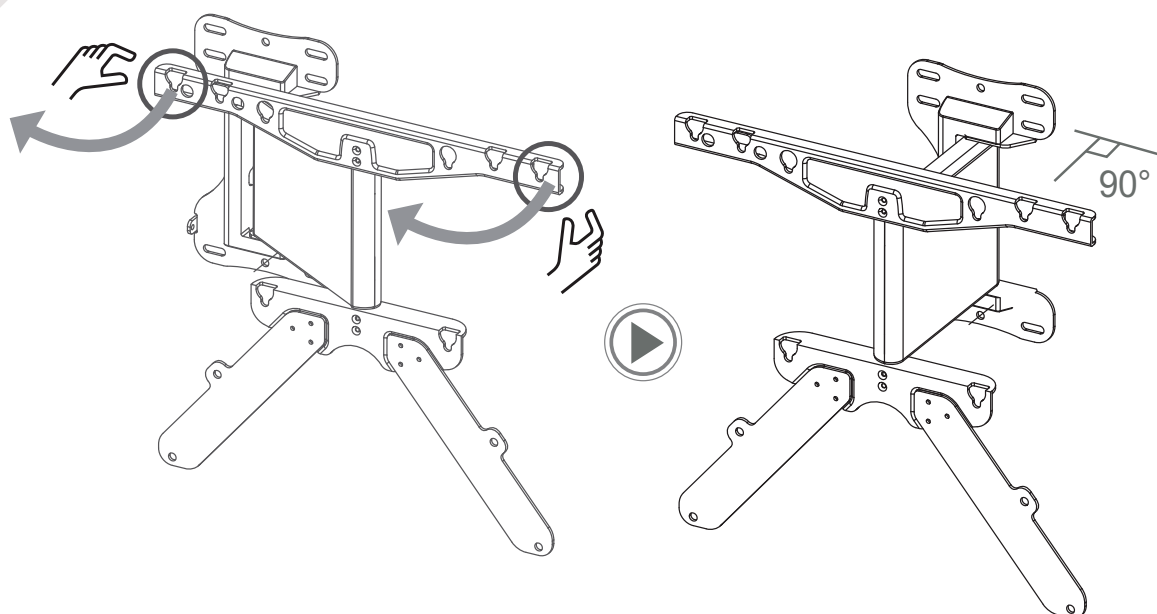

EN To assemble the TV on the automatic wall mount that is fastened on the wall, you must pull the arm horizontally so that it draws 90 degrees as shown on the picture. (Pull the top two corners as you turn it.)

DE Zur Anbringung des TV- Geräts an der automatischen Wandhalterung die an der Wand befestigt ist, sollten Sie den Arm der Vorrichtung in horizontaler Stellung bringen und um 90 Grad drehen, so wie es im Bild gezeigt wird. ("Ziehen" Sie, während der Drehung, die zwei oberen Ecken heraus.)

FR Pour assembler un téléviseur sur la fixation automatique murale, vous devez tirer le bras horizontalement et il tourne à plus de 90 degrés comme dans le tableau. (Tirez au dessus deux coins quand vous les tournez)

IT Per assemblare la TV sul supporto a muro automatico che è fissato sul muro, deve tirare il braccio orizzontalmente così che quello gira 90° come dimostra sulla figura. (Tirare due angoli della cima come lo gira)

ES Para ensamblar el TV en el soporte automático, lo cual está fijado en la pared, usted debe estirar el brazo del soporte automático horizontalmente de modo que el producto gire 90 grados como se muestra en la imagen. (Tome las 2 esquinas superiores cuando lo estire.)

NL Om de TV op de aan de muur bevestigde automatische muursteun te monteren moet u de arm van de automatische muursteun horizontaal trekken zodat deze in een 90 graden stand staat, zoals aangegeven in het figuur. (Trek bij het draaien aan de twee bovenste hoeken.)

Installation How to assemble 300mm×300mm TV

4 B-5

A=30Cm

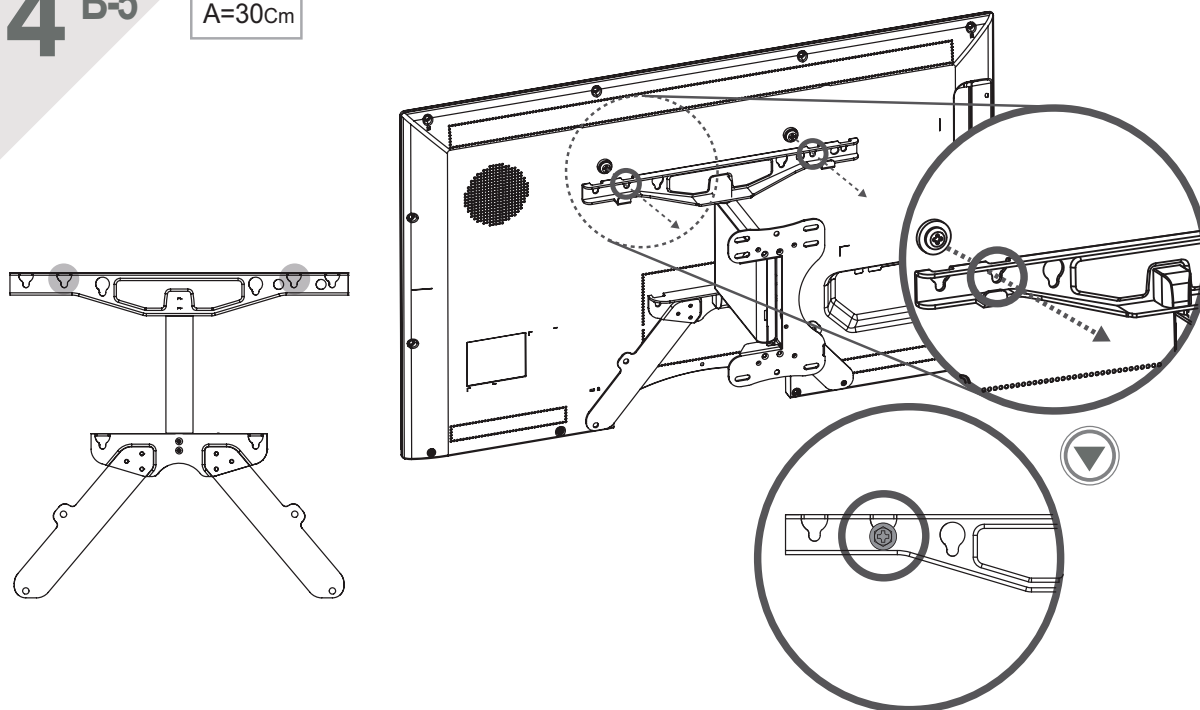

EN The screws that have been fastened on the back of the main frame of the TV must be inserted into the bracket found on the automatic wall mount (The center hole on the VESA 300x300-TV plate).

! This step may require two people or more.

DE Hängen Sie das TV-Gerät an die Halterung, indem Sie die Schrauben die auf der Rückseite des Haupt-Rahmens des TV befestigt worden sind, in die Halterungslöcher einführen. (Das innenseitig liegende Loch auf der VESA 300x300-TV-Platte).

! Dieser Schritt erfordert zwei Personen.

FR Suspendre le TV sur l'étagère en intégrant les vis déjà resserrées sur le dos du cadre principal du TV dans les trous de l'étagère. (le trou central du TV plat VESA 300x300).

! Cette étape exige 2 personnes.

IT Appendere la TV sulla mensola inserendo le viti che erano fissate sul retro del telaio principale della TV nei buchi della mensola. (il centro del buco della VESA 300x300-TV piatto).

! Per questo processo ci vogliono più di due persone.

ES Cuelgue el TV dentro del bracket insertando los tornillos que han sido fijados en la parte trasera de la estructura principal del TV dentro de los orificios en el bracket. (El orificio más interno de la placa VESA TV 300x300).

! Este paso requiere de más de 2 personas.

NL Hang de TV op aan de beugel door de schroeven die aan de achterkant van het hoofdframe van de TV zijn vastgeschroefd in de gaten van de beugel te plaatsen. (Het middelste gat van de VESA 300x300-TV plaat).

! Deze stap dient door twee personen te worden uitgevoerd.

How to assemble 300mm×300mm TV Installation

4 B-6

A=30Cm

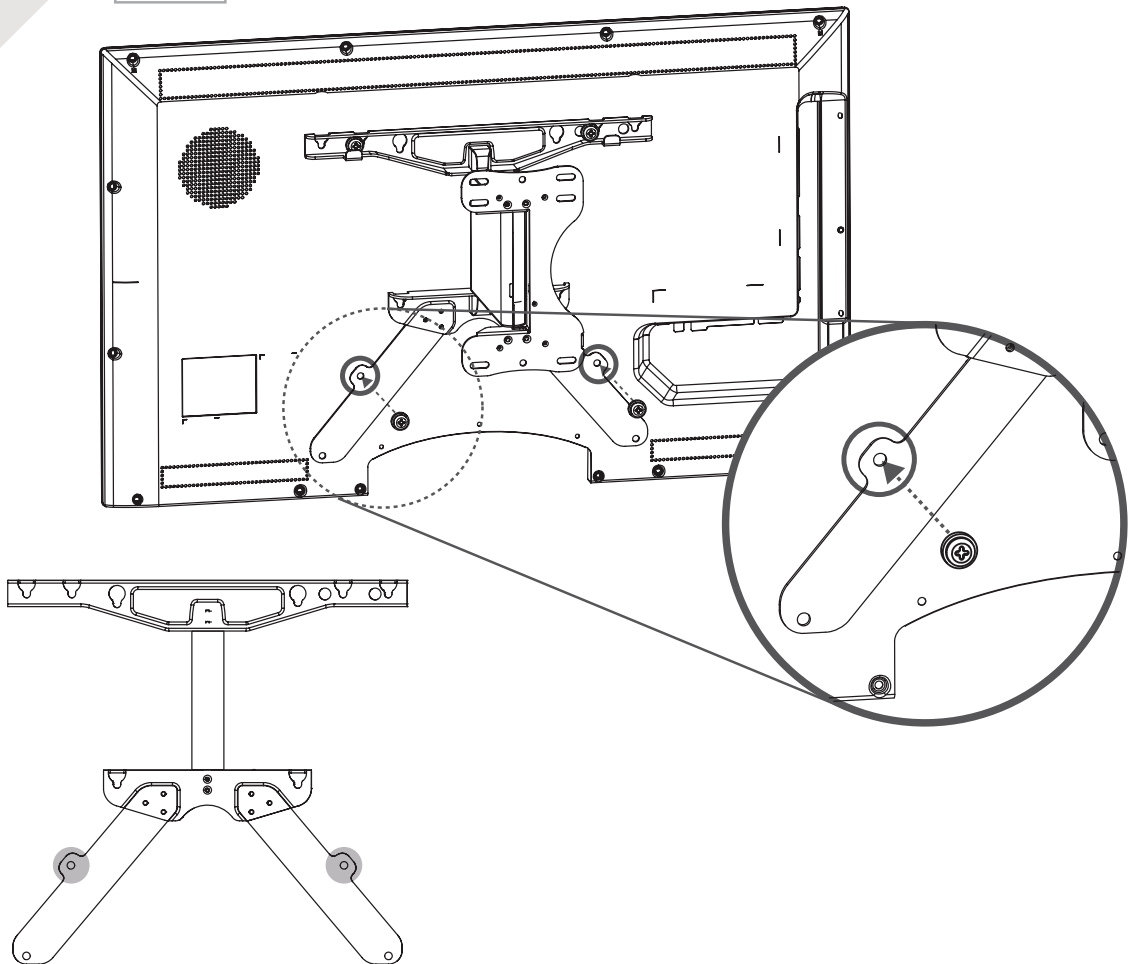

EN Firmly tighten the screws at the 2 upper locations. Use the same screws to tighten at the 2 lower locations.

DE Nach dem festen Anziehen der Schrauben an den 2 oberen Stellen, benutzen Sie die gleichen Schrauben um die 2 unteren Stellen anzuziehen, wie im Bild gezeigt.

FR Après avoir resserré les vis à deux positions au-dessus, utilisez les mêmes vis pour resserrer 2 places inférieures comme dans le tableau.

IT Dopo aver ben fissato le viti ai 2 posti nell'area sopra, usare le stesse viti per fissare 2 posti nell'area bassa.

ES Luego de fijar el tornillo en las 2 posiciones del área superior, utilice el mismo tornillo para fijar en los 2 lugares del área inferior.

NL Nadat de schroeven op de 2 bovenste plaatsen stevig zijn aangedraaid, kunnen dezelfde schroeven gebruikt worden om de 2 onderste plaatsen vast te zetten zoals in het figuur aangegeven.

4 B-7

A=30Cm

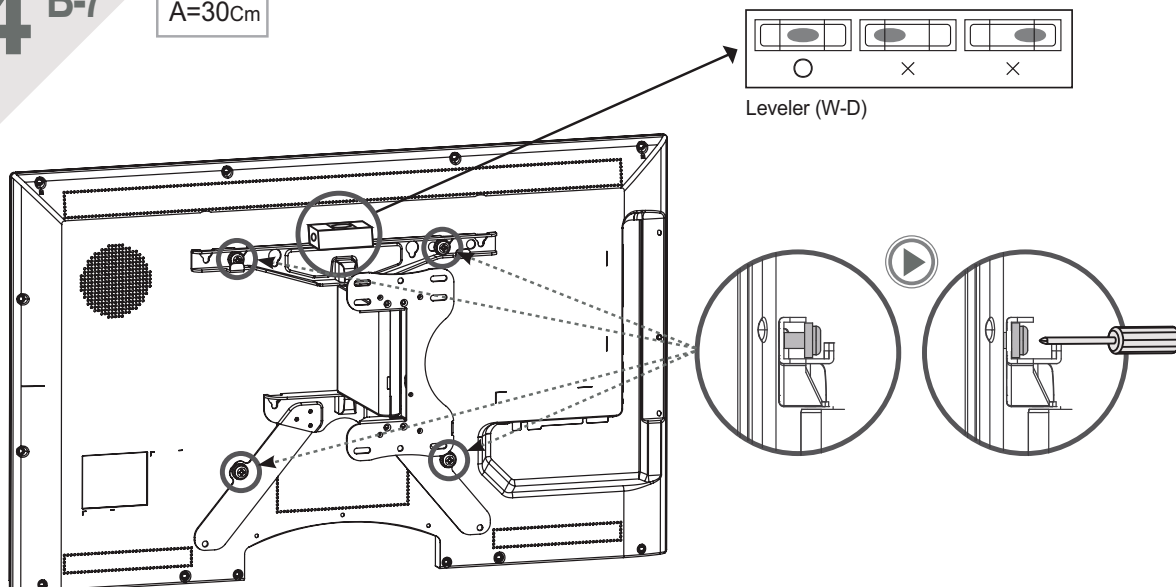

EN Assemble the TV and the auto wall mount together with 2 screws in the upper area and 2 screws in the lower area, using screwdriver. Use the leveler to check again that it is horizontal.

! If the automatic wall mount is not horizontally installed, the TV may tilt.

DE Bitte befestigen Sie das TV-Gerät und die automatische Wandhalterung zusammen mit 2 Schrauben im oberen Bereich und 2 Schrauben im unteren Bereich, in dem Sie den Schraubenzieher benutzen. Verwenden Sie bitte die Wasserwaage um sich zu vergewissern, dass das TV-Gerät horizontal hängt.

! Falls die automatische Wandhalterung nicht horizontal angebracht ist, kann es vorkommen, dass sich das TV-Gerät seitlich neigt.

FR Veuillez assembler totalement le téléviseur et le support électrique ensemble avec 2 vis dans l'endroit au-dessus et 2 vis dans l'endroit au-dessous, utilisez +driver. Utilisez le niveau pour assurer qu'il est horizontal.

! Si la fixation automatique murale n'est pas installée horizontalement, le TV peut être penché.

IT Fissare completamente la TV e il supporto a muro auto insieme con 2 viti nell'area sopra e 2 viti nell'area sotto usando la cacciavite a croce. Usare la livella per assicurare che la TV sia orizzontale.

! Se il supporto a muro automatico non è orizzontalmente installato, la TV può inclinare.

ES Favor, ensamble completamente el TV y el soporte automático juntos con 2 tornillos en el área superior y 2 tornillos en el área inferior, utilizando el destornillador +. Luego, utilice el nivelador para verificar que el TV esté horizontal.

! Si no está en forma horizontal, el TV puede inclinarse para un lado.

NL Monteer de TV en de automatische muursteun in zijn geheel aan elkaar met 2 schroeven in het bovenste gedeelte en 2 schroeven in het onderste gedeelte, met de + schroevendraaier. Gebruik de waterpas om te controleren of de TV horizontaal is.

! Indien de automatische muursteun niet horizontaal is geïnstalleerd, kan de TV kantelen.

How to assemble 400mm×400mm TV Installation

4 C-1

A=40Cm

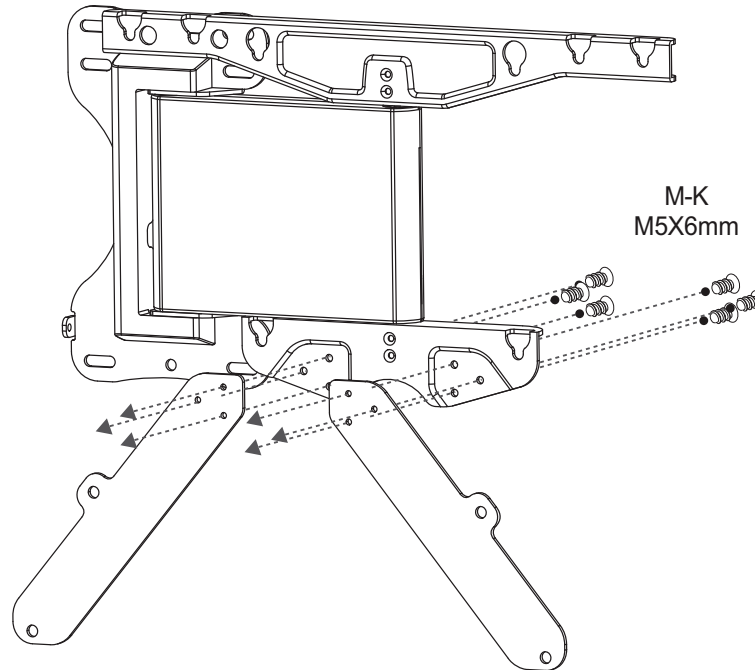

EN Firmly attach the separately provided wing plates, both left and right, (A-D) onto the automatic wall mount with 3 screws (M-K) on each wing, total of 6 screws, as shown in picture above.

DE Wie auf der Abbildung zu sehen ist, befestigen Sie die separat erworbenen zusätzlichen Tragplatten links und rechts (A-D), an die automatische Wandhalterung mit jeweils 3 Schrauben (M-K) an jeder Platte, insgesamt 6 Schrauben.

FR Resserrer sûrement la plaque d'aile séparément achetée, à la fois droite et gauche (A-D) dans la fixation automatique murale avec 3 vis (M-K) sur chaque aile pour une totalité de 6 places, comme le montre le tableau.

IT Attaccare bene ala laminata acquistata separatamente, sinistra e destra(A-D) sul supporto a muro automatico con 3 viti(M-K) su ogni ala, in totale di 6 viti come dimostra nella figura sottostante.

ES Fije firmemente las dos alas, derechas e izquierdas (A-D), compradas aparte, dentro del soporte automático con 3 tornillos (M-K) en cada ala, en total de 6 alas, como se muestra en la imagen.

NL Bevestig de apart te kopen vleugel platen, zowel links als rechts (A-D), stevig aan de automatische muursteun met 3 schroeven (M-K) aan elke plaat, dus in totaal 6 schroeven, zoals in het figuur aangegeven.

4 C-2

A=40Cm

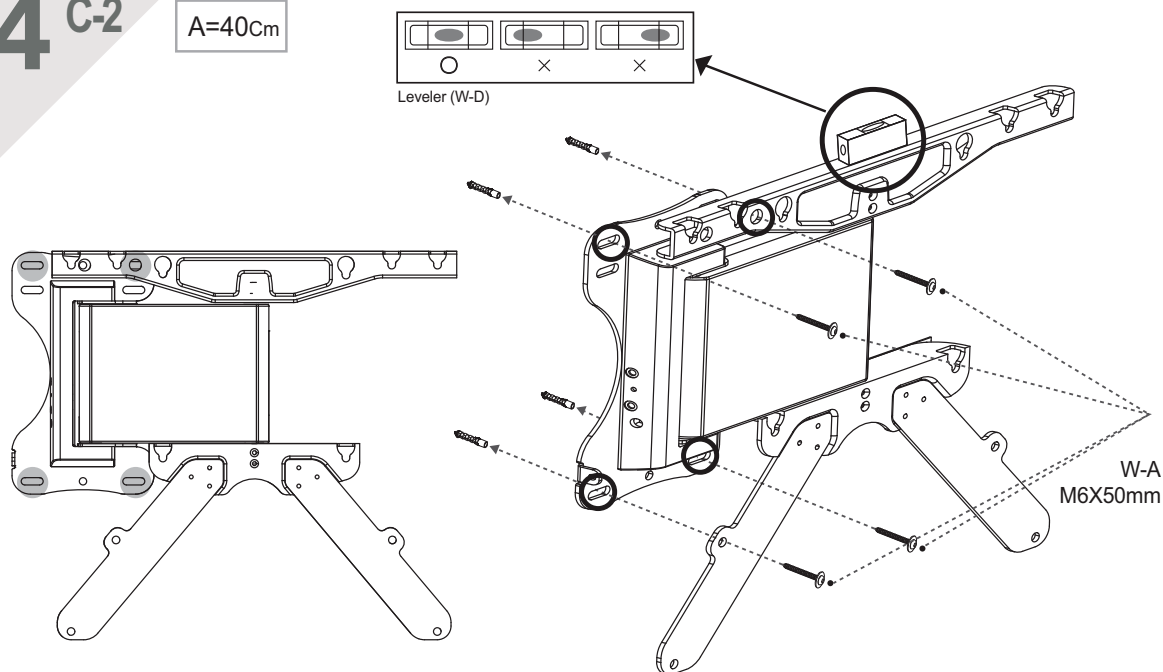

EN After inserting the anchors (W-B) into the drilled holes, tighten the screws (W-A) in the 4 required positions. Ensure to maintain horizontal, when tightening the screws.

! This step requires more than 2 persons. The product may fall and cause product damage and/or serious injury.

DE Nach dem Einführen der Dübel (W-B) in den Löchern ziehen Sie die Schrauben (W-A) in den 4 erforderlichen Stellen an. Vergewissern Sie sich, während Sie die Schrauben anziehen, dass die automatische Wandhalterung, horizontal hängt.

! Dieser Verfahrensschritt erfordert mehr als zwei Personen. Das Gerät könnte herabfallen und beschädigt werden und/oder schwere Verletzungen könnten hervorgerufen werden.

FR Après avoir inséré des ancrs (W-B) dans les trous forés, resserrez les vis (W-A) dans les 4 positions exigées. Soyez assuré que la fixation automatique murale est horizontale lors du resserrement des vis.

! Cette étape exige plus de 2 personnes. Le produit peut tomber ou causer des dommages et/ou de sérieux préjudices.

IT Dopo aver inseriti dei fermi(W-B) nei buchi forati, fissare bene le viti(W-A) in 4 posizioni richieste. Assicurare che il supporto a muro automatico sia orizzontale quando fissa le viti.

! Per questo processo richiedono più di 2 persone. Il prodotto può cadere e può causare danno al prodotto e/o seri danni.

ES Luego de insertar los anclajes (W-B) dentro de los orificios perforados, fije el tornillo (W-A) en 4 posiciones requeridas. Favor, verifique que el soporte automático esté horizontal mientras fije el tornillo.

! Este paso requiere de más de 2 personas. De otra manera, el aparato puede caer o sufrir serios daños.

NL Draai na het plaatsen van de pluggen (W-B) in de geboorde gaten de schroeven (W-A) aan op de 4 vereiste plaatsen. Zorg dat de automatische muursteun horizontaal is bij het aandraaien van de schroeven.

! Deze stap dient door meer dan twee personen uitgevoerd te worden. Het product kan vallen en beschadigd raken en/of een verwonding veroorzaken.

How to assemble 400mm×400mm TV Installation

4 C-3

A=40Cm

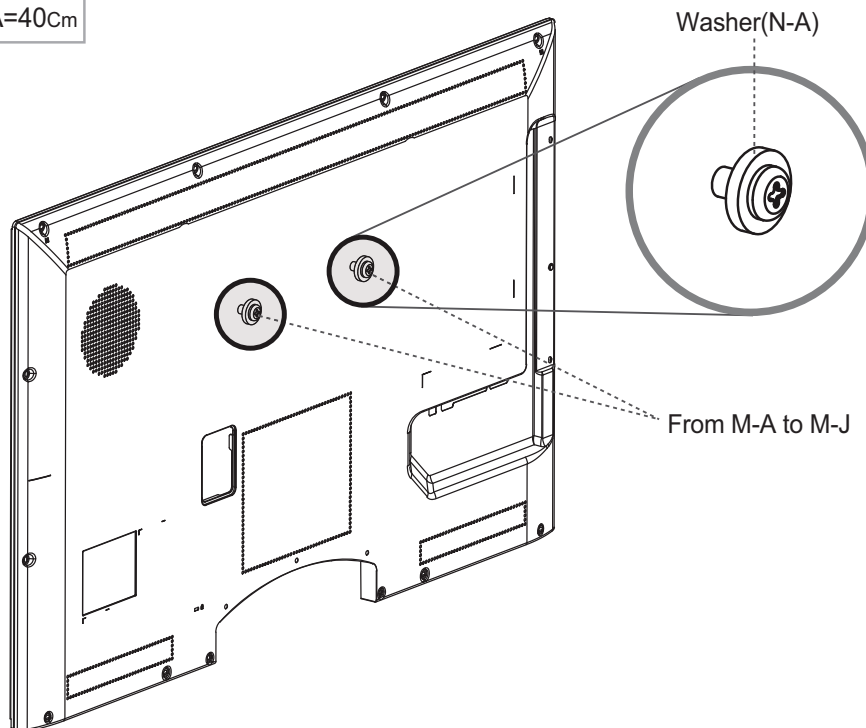

- EN** When tightening the screws on the TV panel, the corresponding screws must be selected because the size and the length of the screws differ for each TV specification (From M-A to M-J). Insert washers under each screw and tighten the screws at 2 places in the upper area. When tightening the screws, leave a space of 5mm.
- DE** Beim Anziehen der Schrauben an der TV-Fläche, müssen die entsprechende Schrauben gewählt werden, weil Größe und Länge der Schrauben unterschiedlich sind, abhängig von der jeweiligen TV-Spezifikation.(Von M-A zu M-J). Legen Sie jeweils eine Scheibe unter jede Schraube und ziehen Sie die zwei Schrauben im oberen Bereich an. Beim Anziehen der Schrauben, lassen Sie einen Abstand von 5 mm.
- FR** Lors du resserrement les vis sur le panneau du téléviseur, les vis correspondants doivent être sélectionnées parce que les tailles et les longueurs des vis sont différentes en fonction des spécifications du TV.(De M-A à M-J). Insérez des rondelles sous chaque vis et les resserrez à 2 endroits dans la position au-dessus. Lors du resserrement des vis, laissez un espace de 5mm.
- IT** Quando sono fissate le viti sul pannello TV, le viti corrispondenti devono essere selezionate perché le misure e le lunghezze delle viti sono diversi da ogni TV specificata (Da M-A a M-J). Inserire delle rondelle sotto ogni vite e fissare le viti ai 2 luoghi nell'area sopra. Quando ben fissata la vite, lasciare uno spazio di 5mm.
- ES** Cuando fije los tornillos en el panel del TV, deben ser seleccionados los tornillos correspondientes al patrón correcto ya que los tamaños y los largos de los tornillos difieren para cada especificación del TV (desde M-A hasta M-J). Inserte la arandela debajo de cada tornillo, la que sea del tamaño correcto para el TV y fije el tornillo en 2 lugares del área superior y otros 2 del área inferior. Mientras fije el tornillo, deje un espacio de 5mm.
- NL** Bij het aandraaien van de schroeven op het TV paneel moet de corresponderende schroef gekozen worden, omdat de afmeting en lengte van de schroeven verschillen afhankelijk van de TV specificaties (M-A tot M-J). Plaats een ring met de juiste afmeting voor de TV onder elke schroef en draai de schroef aan op 2 plaatsen in het bovenste gedeelte en 2 plaatsen in het onderste gedeelte. Laat een speling van 5mm over bij het aandraaien van de schroeven.

4 C-3

A=40Cm

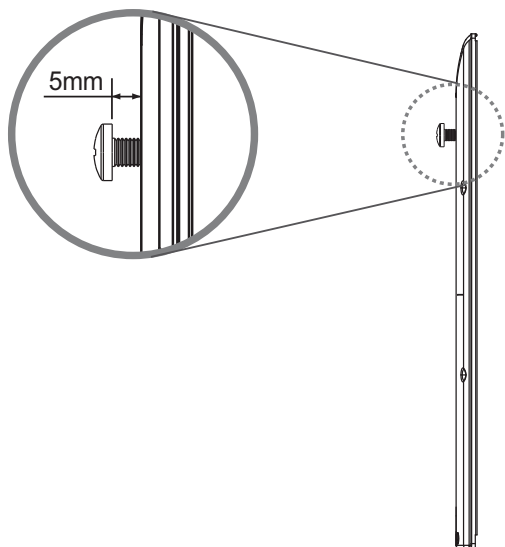

- EN How to assemble a Round type TV
- DE Wie ein Runder TV-Typ installiert wird
- FR Comment assembler un TV de type ronde
- IT Come assemblare un TV tipo rotondo
- ES Cómo ensamblar el TV tipo esférico
- NL Hoe een TV met ronde achterkant te monteren

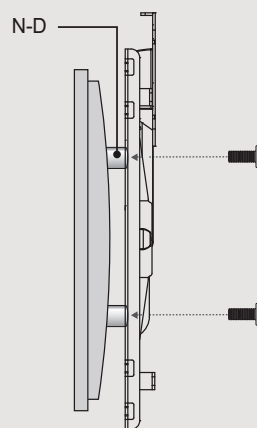

EN If the screw is too long or short when tightening it on the TV, it may cause safety risks.

DE Wenn die Schraube beim Anziehen am TV zu lang oder zu kurz ist, könnte das Produkt beschädigt werden und/oder schwere Verletzungen hervorgerufen werden.

FR Si la vis est trop longue ou trop courte, lors de son resserrement sur le téléviseur, il peut causer des dommages et/ou de sérieux préjudices.

IT Se la vite è troppo lunga o troppo corta, questo può causare danno del prodotto e/o seri danni.

ES Si el tornillo es muy largo o muy corto cuando se fije en el TV, esto puede sufrir serios daños.

NL Als de schroef te lang of te kort is, kan dit het product beschadigen en/of een verwonding veroorzaken.

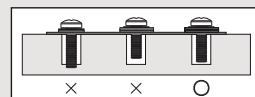

How to assemble 400mm×400mm TV Installation

4 C-4

A=40Cm

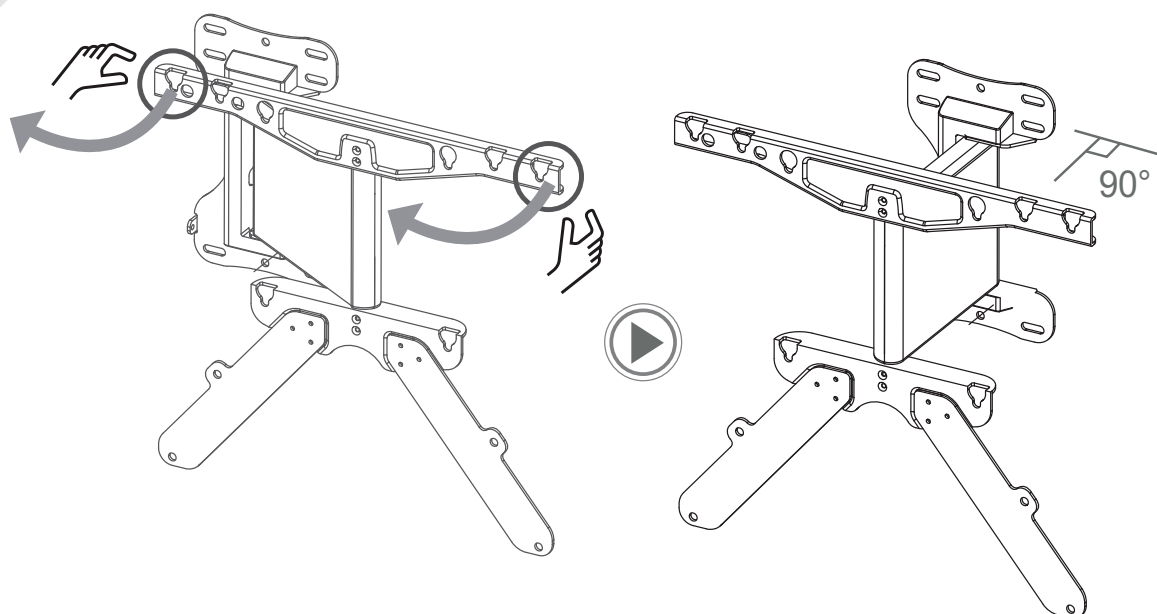

EN To assemble the TV on the automatic wall mount that is fastened on the wall, you must pull the arm horizontally so that it draws 90 degrees as shown on the picture.
(Pull the top two corners as you turn it.)

DE Zur Anbringung des TV- Gerätes an der automatischen Wandhalterung, die an der Wand befestigt ist, sollten Sie den Arm der Vorrichtung in horizontaler Stellung bringen und um 90 Grad drehen, so wie es im Bild gezeigt wird.
("Ziehen" Sie, während der Drehung, die zwei oberen Ecken heraus.)

FR Pour installer un téléviseur sur le support électrique fixé sur le mûr, il vous faut le tirer horizontalement et le tourner plus de 90 degrés.
(Tirez aux 2 secteurs au-dessus quand vous le tournez.)

IT Per assemblare la TV sul supporto a muro automatico che è ben fissato sul muro, deve tirare il braccio orizzontalmente così che quello gira 90 gradi come dimostra nella figura.
(Tirare due angoli della cima come lo gira.)

ES Para ensamblar el TV en el soporte automático, lo cual está fijado en la pared, usted debe estirar el brazo del soporte automático horizontalmente de modo que el producto gire 90 grados como se muestra en la imagen.
(Tome las 2 esquinas superiores cuando lo estire.)

NL Om de TV op de aan de muur bevestigde automatische muursteun te monteren moet u de arm van de automatische muursteun horizontaal trekken zodat deze in een 90 graden stand staat, zoals aangegeven in het figuur.
(Trek bij het draaien aan de twee bovenste hoeken.)

Installation How to assemble 400mm×400mm TV

4 C-5

A=40Cm

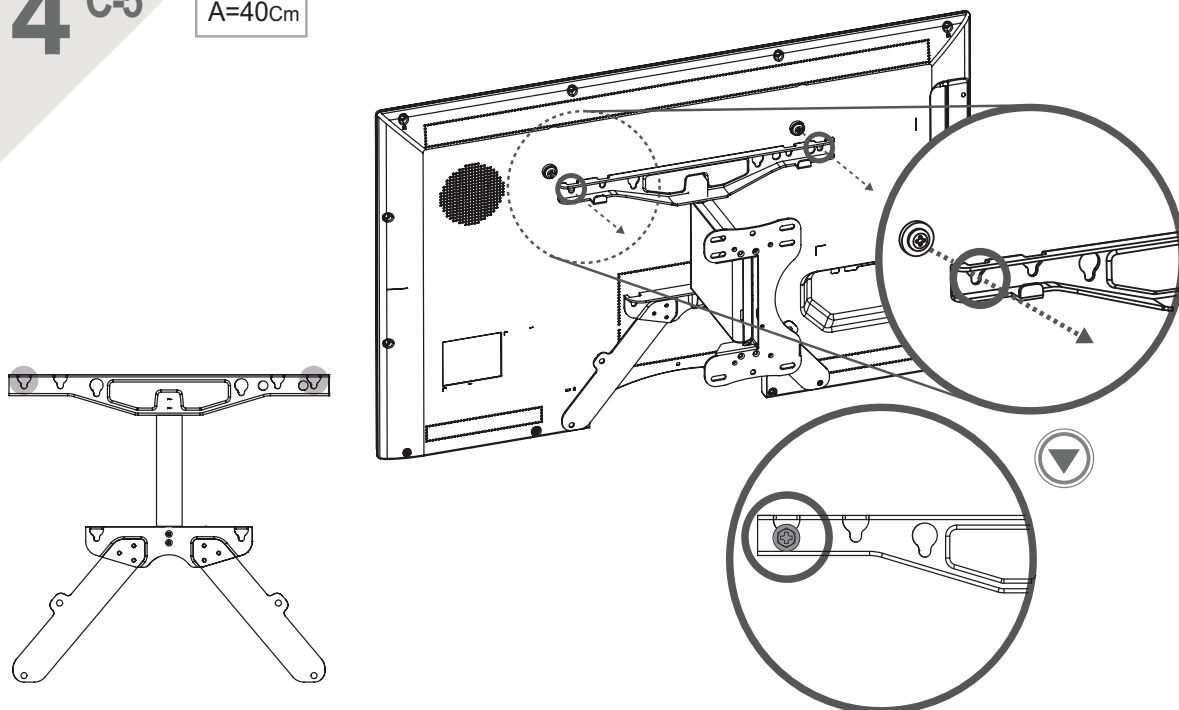

EN The screws that have been fastened on the back of the main frame of the TV must be inserted into the bracket found on the automatic wall mount (The outer hole on the VESA 400x400-TV plate).

! This step may require two people or more..

DE Hängen Sie das TV-Gerät an die Halterung in dem Sie die Schrauben die auf der Rückseite des Haupt-Rahmens des TV befestigt worden sind, in die Halterunglöcher einhängen. (Das aussen Loch auf der VESA 400x400-TV-Platte).

! Dieser Schritt erfordert zwei Personen.

FR Suspendre le TV sur l'étagère en intégrant les vis déjà resserrées sur le dos du cadre principal du TV dans les trous de l'étagère. (Le trou intérieur du TV plate VESA 400x400)

! Cette étape exige plus de 2 personnes.

IT Appendere la TV sulla mensola inserendo le viti che erano fissate nel retro del telaio principale della TV ei buchi della mensola. (il buco esterno della VESA 400x400-TV piatto)

! Per questo processo richiedono più di due persone.

ES Cuelgue el TV dentro del bracket insertando los tornillos que han sido fijados en la parte trasera de la estructura principal del TV dentro de los orificios en el bracket. (El orificio más interno de la placa VESA TV 400x400)

! Este paso requiere de más de 2 personas.

NL Hang de TV op aan de beugel door de schroeven die aan de achterkant van het hoofdframe van de TV zijn vastgeschroefd in de gaten van de beugel te plaatsen. (Het buitenste gat van de VESA 400x400-TV plaat).

! Deze stap dient door meer dan twee personen te worden uitgevoerd.

How to assemble 400mm×400mm TV Installation

4 C-6

A=40Cm

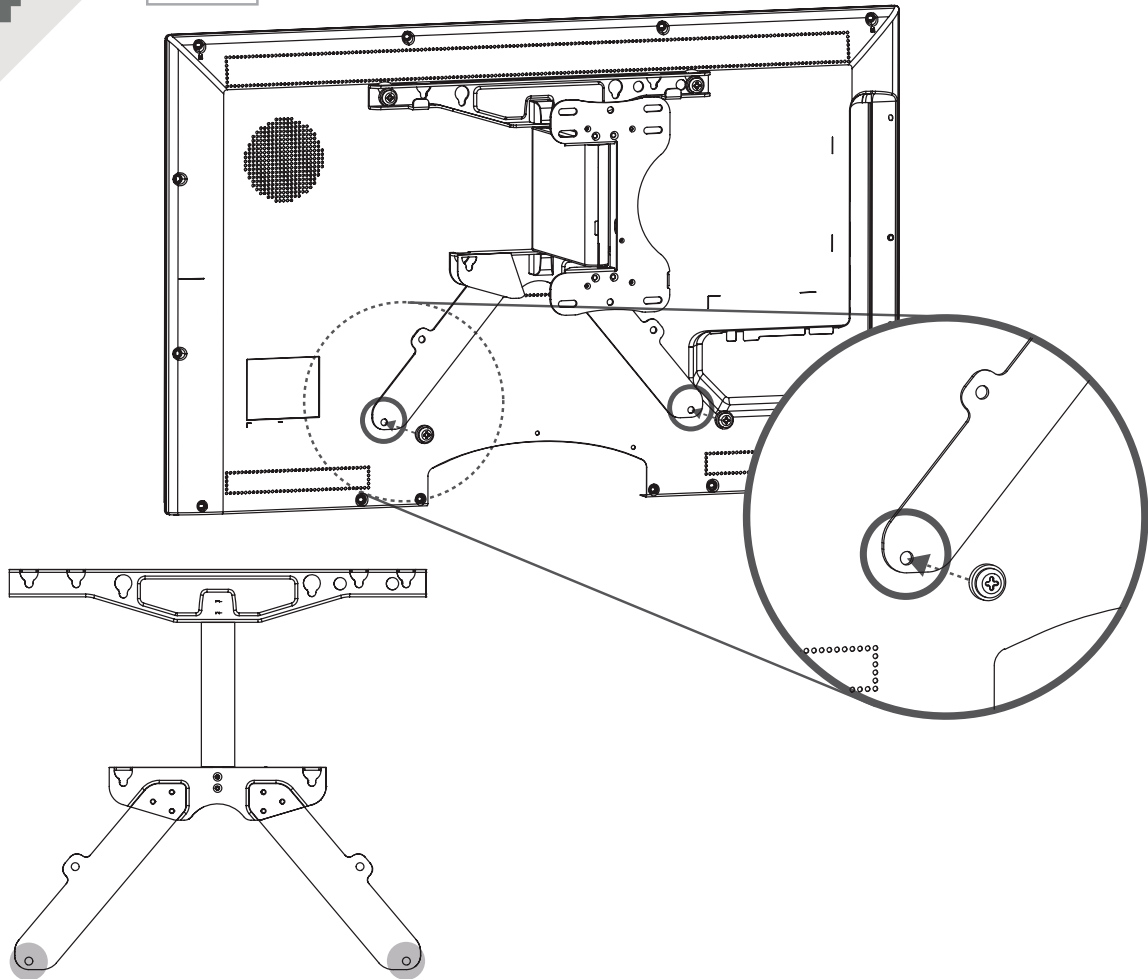

- EN** Firmly tighten the screws at the 2 upper locations. Use the same screws to tighten at the 2 lower locations.
- DE** Nach dem festen Anziehen der Schrauben an den 2 oberen Stellen, benutzen Sie die gleichen Schrauben um die 2 unteren Stellen anzuziehen, wie im Bild gezeigt.
- FR** Après avoir resserré des vis dans les deux secteurs au-dessus, utilisez les mêmes vis pour resserrer aux 2 places dans le secteur au-dessous.
- IT** Dopo aver ben fissato le viti ai 2 posti nell'area sopra usare le stesse viti per fissare ai 2 posti nell'area sotto.
- ES** Luego de fijar los tornillos en las 2 posiciones del área superior, utilice el mismo tornillo para fijar en los 2 lugares del área inferior.
- NL** Nadat de schroeven op de 2 bovenste plaatsen stevig zijn aangedraaid, kunnen dezelfde schroeven gebruikt worden om de 2 onderste plaatsen vast te zetten zoals in het figuur aangegeven.

4 C-7

A=40Cm

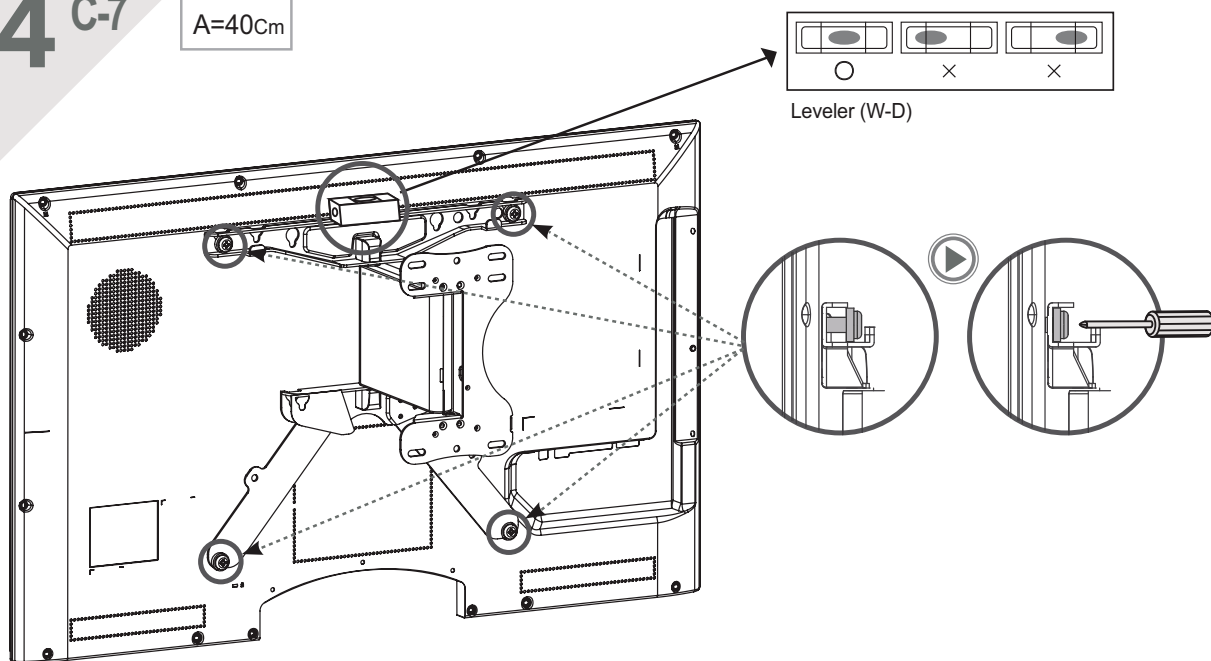

EN Assemble the TV and the automatic wall mount together with 2 screws in the upper area and 2 screws in the lower area, using screwdriver. Use the leveler to check again that it is horizontal.

! If the automatic wall mount is not horizontally installed, the TV may tilt.

DE Bitte befestigen Sie das TV-Gerät und die automatische Wandhalterung zusammen mit 2 Schrauben im oberen Bereich und 2 Schrauben im unteren Bereich, in dem Sie den Schraubenzieher benutzen. Verwenden Sie bitte die Wasserwaage um sich zu vergewissern, dass das TV-Gerät horizontal hängt.

! Falls die automatische Wandhalterung nicht horizontal angebracht ist, kann es passieren, dass das TV-Gerät sich seitlich neigt.

FR Veuillez assembler totalement le téléviseur et le support électrique avec 2 vis dans l'endroit au-dessus et 2 vis dans l'endroit au-dessous, utilisez le +driver. Utilisez le niveau pour vérifier qu'il est horizontal.

! Si la fixation automatique murale n'est pas horizontalement installée, le téléviseur peut être penché.

IT Assemblare bene la TV e il supporto a muro auto insieme con 2 viti nell'area sopra e 2 viti nell'area sotto usando la cacciavite a croce. Usare la livella per assicurare che la TV sia orizzontale.

! Se il supporto a muro non è orizzontale, la TV può inclinare.

ES Favor, ensamble completamente el TV y el soporte automático juntos con 2 tornillos en el área superior y 2 tornillos en el área inferior, utilizando el destornillador +. Luego, utilice el nivelador para verificar que el TV esté horizontal.

! Si el soporte automático no está en forma horizontal, el TV puede inclinarse para un lado.

NL Monteer de TV en de automatische muursteun in zijn geheel aan elkaar met 2 schroeven in het bovenste gedeelte en 2 schroeven in het onderste gedeelte, met de + schroevendraaier. Gebruik de waterpas om te controleren of de TV horizontaal is.

! Indien de automatische muursteun niet horizontaal is geïnstalleerd, kan de TV kantelen.

5

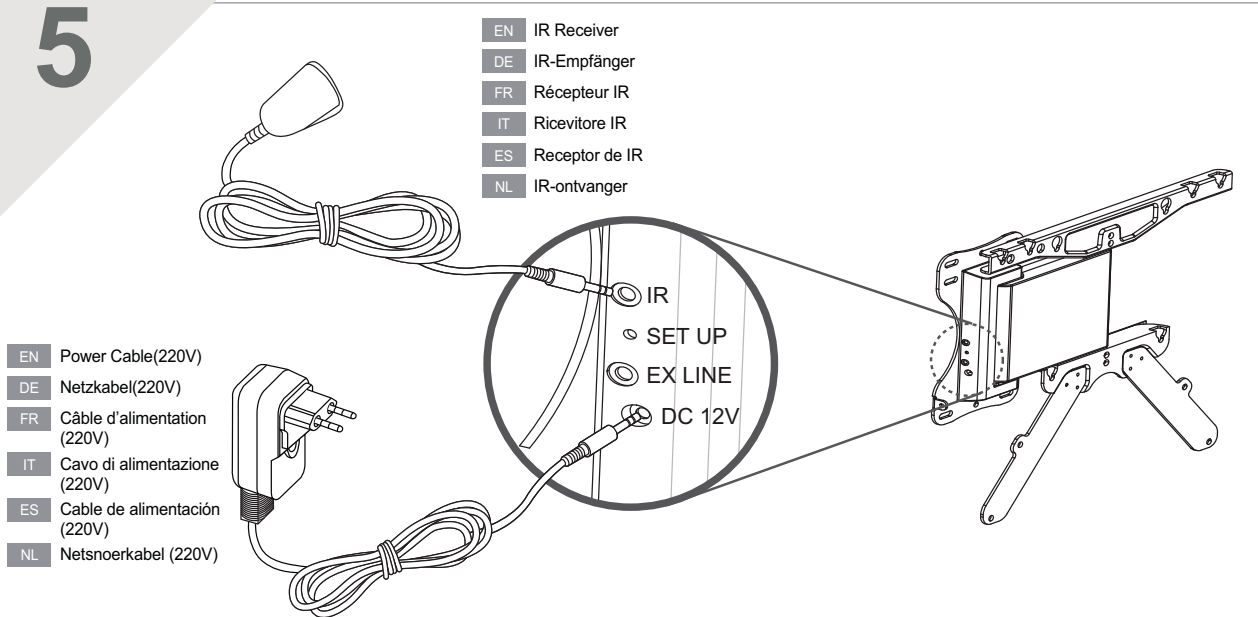

EN Connect the adapter and the receiver to the terminal as shown in the picture.

⚠ If the plugs are not completely connected, the device may not operate. Please ensure that they are securely connected.

DE Verbinden Sie den Adapter und Empfänger an das Terminal wie im Bild gezeigt.

⚠ Falls die Stecker nicht vollständig angeschlossen sind, könne das Gerät nicht in Betrieb genommen werden. Bitte stellen Sie sicher, dass diese vollständig angeschlossen sind.

FR Pour installer, branchez l'adaptateur et le récepteur au terminal comme le montre le tableau.

⚠ Si les prises de courant ne sont pas totalement branchées, l'appareil peut ne pas fonctionner. Veuillez assurer qu'elles sont totalement connectées.

IT Per setup, connettere adattore e ricevitore al terminale come dimostra nella figura.

⚠ Se le prese non sono connesse completamente, l'apparecchio può non funzionare. Verificare che sono connesse completamente.

ES Para la configuración, conecte el adaptador y el receptor a la terminal como figura en la imagen.

⚠ Si los enchufes no están correctamente conectados, el dispositivo podría no funcionar. Favor, asegúrese que esté conectado completamente.

NL Sluit de voedingsadapter en IR-ontvanger op de terminal aan zoals weergegeven in het figuur om het apparaat in te stellen.

⚠ Het apparaat werkt niet als de pluggen niet geheel aangesloten zijn. Zorg ervoor dat ze goed aangesloten zijn.

Installation

5 5-1

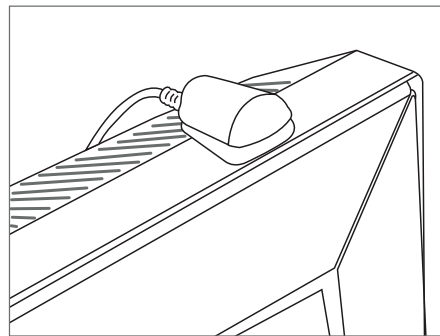
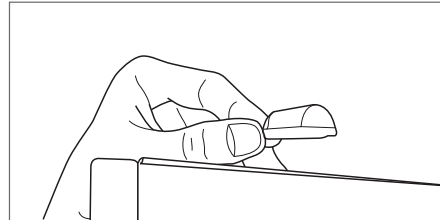
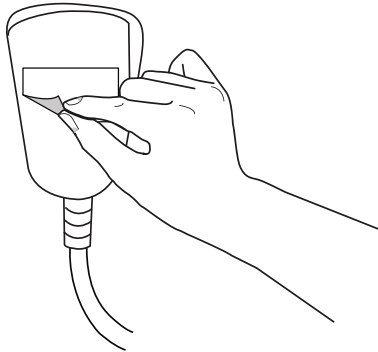

EN Remove the plastic cover of the adhesive area which is located on the lower part of the receiver and attach the receiver on the upper part of the TV as shown in the picture.

DE Entfernen Sie die Plastikabdeckung im Klebe-Bereich, welcher sich am Boden des Empfängers befindet und befestigen Sie den Empfänger am oberen Rand des TV-Geräts, wie im Bild gezeigt.

FR Retirez la couverture en plastique du secteur adhérent qui se trouve au fond du récepteur et attachez le récepteur au sommet du TV comme le montre dans le tableau.

IT Rimuovere il coperchio di plastica sull'area adesiva che è sotto del ricevitore e attaccare il ricevitore sulla cima della TV come dimostra nella figura.

ES Como muestra la imagen, remueva la cobertura de plástico del área adhesiva que se encuentra en la parte inferior del receptor y adhiérela a la parte superior del TV.

NL Verwijder de plastic tape van het plakkende gedeelte aan de onderzijde van de ontvanger en bevestig de ontvanger op de bovenkant van de TV, zoals weergegeven in het figuur.

5 5-2

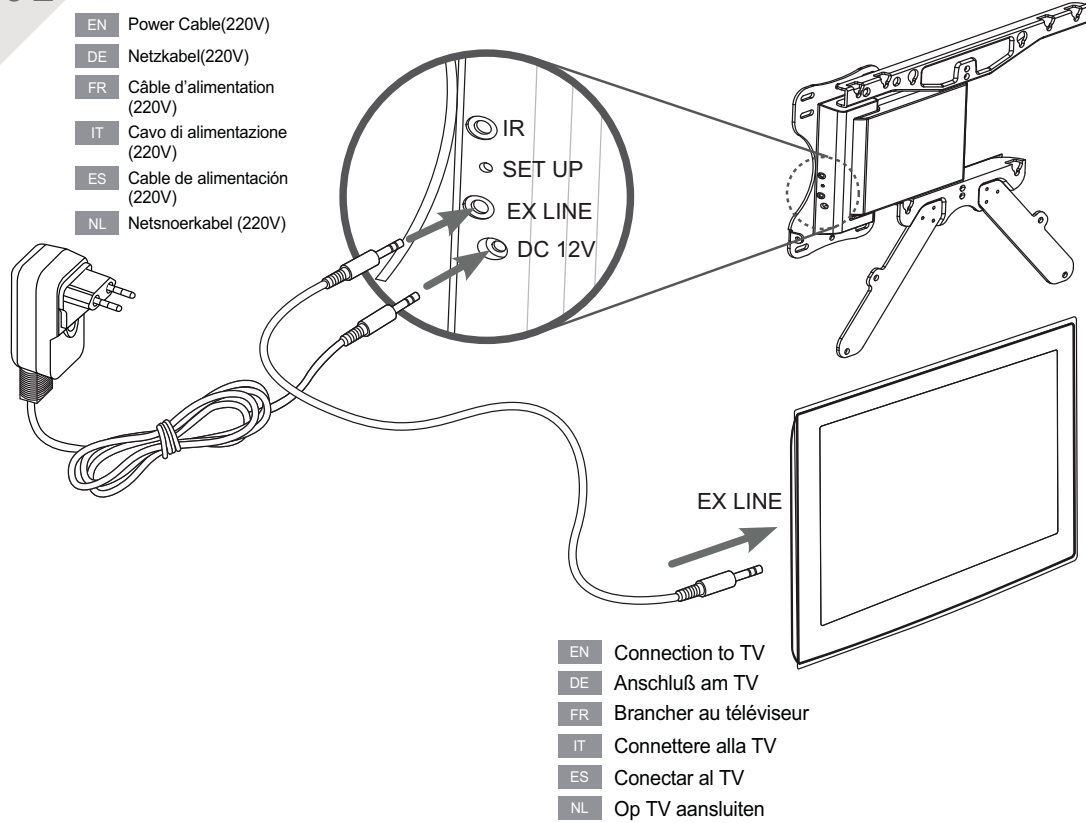

EN For Samsung TV, connect the automatic wall mount and the TV with the EX-LINE cable line as shown in the picture.

DE Für ein Samsung TV-Gerät, verbinden Sie die automatische Wandhalterung und das TV-Gerät mit dem EX-LINE-Anschluss-Kabel, wie im Bild gezeigt.

FR Pour un téléviseur de Samsung, connectez la fixation automatique murale et le TV avec le câble de LIGNE EX comme le montre le tableau.

IT Per un Samsung TV, connettere il supporto a muro automatico e la TV con cavo EX-LINE linea come dimostra nella figura.

ES Para un TV de Samsung, conecte el soporte automático y el TV con el cable de EXLINE como muestra la imagen.

NL Voor Samsung TV's moeten de automatische muursteun en de TV op de EX-LINE kabel aangesloten worden zoals in het figuur weergegeven.

Installation

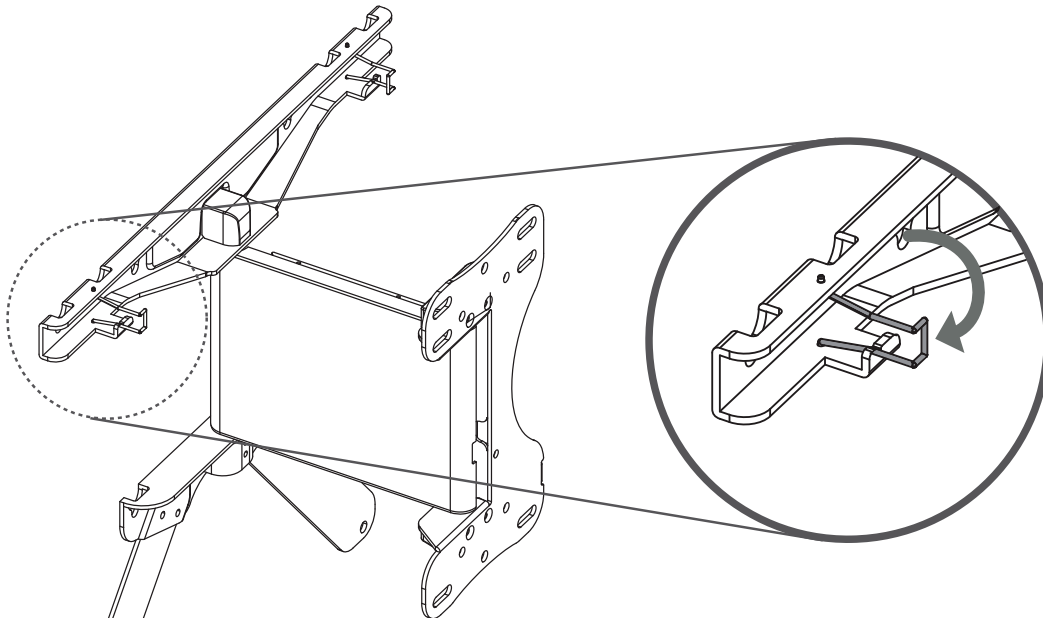

EN If the power line from the main frame of the TV or the connecting lines of other devices comes into contact with the TV or other devices (when the distance between the wall and TV is more than 3 cm), use the spring as shown in the picture.

 If the distance between the main frame of the TV and the wall is less than 3 cm, do not use the spring.

DE Wenn die elektrischen Kabel und Zusatzkabel das Fernsehgerät sowie die Wand berühren, (im Falle die Distanz zwischen Fernsehgerät und Wand von mehr als 3 cm), dann bitte die Feder um 90° drehen und wie im Bild angegeben befestigen.

 Im Falle einer Distanz zwischen Fernsehgerät und Wand von weniger als 3 cm, muß die Feder nicht gedreht werden.

FR Si la ligne d'alimentation du cadre principal du téléviseur au mur et la ligne de connexion de périphériques entrent en contact avec la TV et autres dispositifs (lorsque la distance entre le mur et la télévision est de plus de 3 cm), tournez le ressort 90 degrés comme indiqué dans l'image.

 Quand la distance entre le cadre principal de la TV et le mur est de moins de 3 cm, vous n'avez pas besoin de tourner le ressort.

IT Se i fili del corrente o degli altri apparecchi che stanno tra TV e il muro toccano TV o prodotto (in caso di distanza tra il muro e TV più di 3cm) fissare la molla girando 90 gradi come figura.

 Se la distanza tra TV e il muro è meno di 3cm non bisogna girare la molla.

ES Si el cable eléctrico que viene del montaje principal del TV para la pared y el cable de conexión de los aparatos cercanos llegan a tener contacto con el TV y otros dispositivos (cuando la distancia entre la pared y el TV es más de 3cm), gire el resorte a 90 grados como muestra la imagen y estabilícelo.

 Cuando la distancia entre el montaje principal del TV y la pared es menos de 3cm, no necesita girar el resorte.

NL Als het snoer van het hoofdframe van de TV naar de muur en de aansluitingen van randapparatuur in contact komen met de TV en andere apparaten (als de afstand tussen de muur en de TV groter is dan 3 cm), moet de veer 90 graden gedraaid en vastgezet worden zoals in het figuur aangegeven.

 Als de afstand tussen het hoofdframe van de TV en de muur kleiner is dan 3 cm, is het niet nodig om de veer te draaien.

Initial set-up

DE Origineleinstellungen

FR Configuration initiale

IT Configurazione iniziale

ES Configuración inicial

NL Eerste instelling

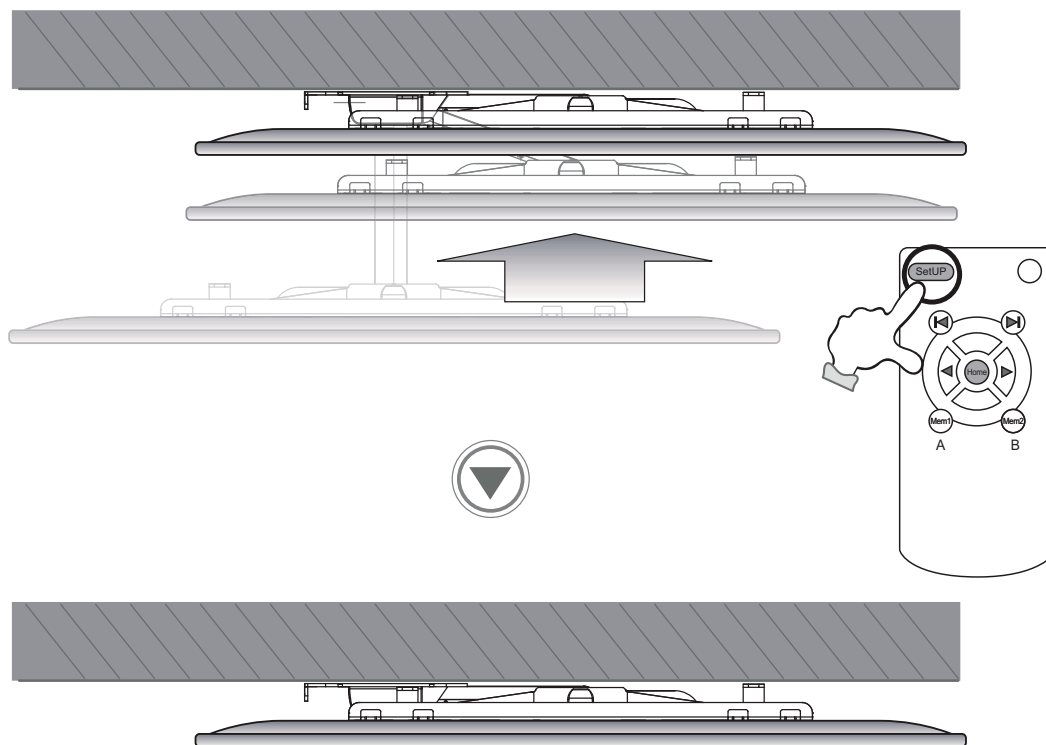

- EN** The automatic wall mount moves to the wall and finds the initial position, when the setup button is selected as shown in the picture.
If the automatic wall mount finds the wall limit, press the Setup button to designate the initial position.
- DE** Drücken Sie auf die SETUP-Taste um die automatische Wandhalterung zur Wand hin zu bewegen und um die Anfangsstellung zu finden, wie im Bild gezeigt.
Sofern die automatische Wandhalterung die Wandbegrenzung innerhalb des Schwenkbereichs erreicht, bestimmen Sie die Anfangseinstellung durch Drücken der SETUP-Taste.
- FR** Appuyez le bouton de configuration pour déplacer la fixation automatique murale à la mur et pour trouver la position initiale comme le montre le tableau.
Si la fixation automatique murale trouve sa limite murale, appuyez le bouton sur le télécommande pour définir la position initiale.
- IT** Premere il pulsante per muovere il supporto a muro automatico per il muro e per trovare la posizione iniziale come dimostra nella figura.
Se il supporto a muro automatico trova il limite del muro, premere il pulsante setup sul telecomando per designare la posizione iniziale.
- ES** Presione el botón de configuración para mover el soporte automático hacia la pared para encontrar la posición inicial como muestra la imagen.
Si el soporte automático encuentra el límite con la pared, presione el botón de configuración del mando a distancia para asignar la posición inicial.
- NL** Druk op de instelknop (SETUP) om de automatische muursteun naar de muur te bewegen en de uitgangspositie te vinden zoals in het figuur weergegeven.
Druk op de instelknop om de uitgangspositie aan te geven als de automatische muursteun de muur limiet heeft gevonden.

Wall Limit Right

DE Wandbegrenzung rechts

FR Limite droite du mur

IT Limite parete destra

ES Límite derecho de la pared

NL Bereik rechts

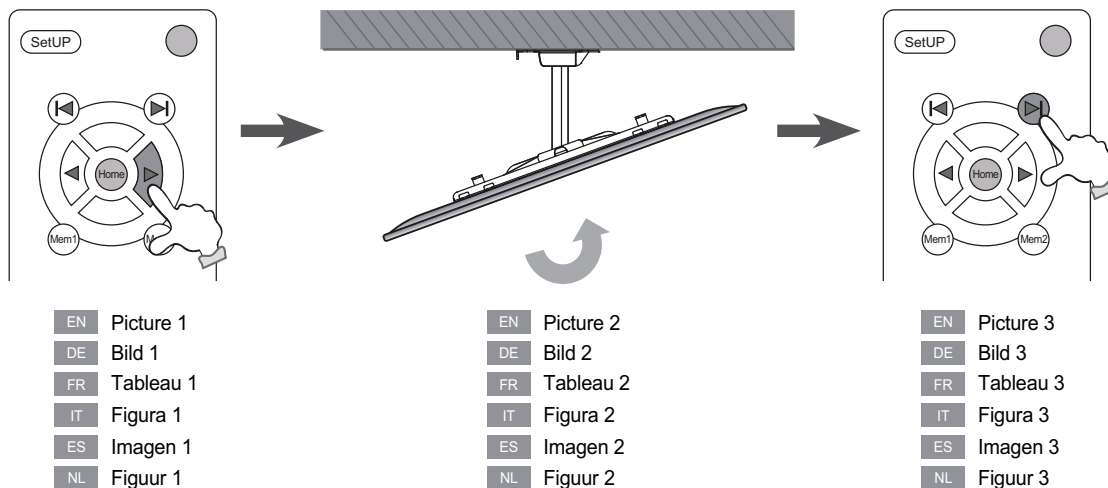

EN Picture 1
DE Bild 1
FR Tableau 1
IT Figura 1
ES Imagen 1
NL Figuur 1

EN Picture 2
DE Bild 2
FR Tableau 2
IT Figura 2
ES Imagen 2
NL Figuur 2

EN Picture 3
DE Bild 3
FR Tableau 3
IT Figura 3
ES Imagen 3
NL Figuur 3

EN After designating the initial position, press the right arrow button on the remote controller to move Automatic Wall Mount to the desired position - leave at least 2~3cm gap between the wall and the TV. Press right arrow button to designate right wall limit as shown in the picture 3.

DE Nach der Bestimmung der Anfangseinstellungen, halten Sie die Taste mit dem rechten Pfeil auf der Fernbedienung gedrückt, so dass die rechte Wandbegrenzung erreicht wird. Drücken Sie die Taste wie im Bild 3, wenn der erwünschte Winkel erreicht ist. Bitte sichern Sie einen Abstand, von der Wand, von zumindest 2 ~ 3cm.

FR Après avoir désigné les positions initiales, appuyez le bouton de flèche à droite sur la télécommande pour désigner la limite murale de gauche et appuyez le bouton montré dans le tableau 3 quand l'angle désiré est atteint. Soyez assuré de laisser une distance de 2~3cm au moins depuis la mûr.

IT Dopo aver designato le posizioni iniziali, tenere pulsante di freccia destra sul telecomando per designare il limite destro del muro e premere il pulsante che vede nella figura 3 quando l'angolo desiderato è arrivato. Assicurare per lasciare uno spazio almeno 2-3cm dal muro. indicato nella figura 3.

ES Luego de haber asignado las posiciones iniciales, mantenga presionado el botón de la flecha hacia derecho del mando a distancia para asignar el límite derecho con la pared y presione el botón que muestra la imagen 3 cuando el ángulo deseado es encontrado. Por favor, asegúrese de dejar un espacio mínimo de 2 a 3cm desde la pared.

NL Druk na het aangeven van de uitgangsposities op rechter pijl knop op de afstandsbediening om het uiterste bereik rechts aan te geven en druk op de knop weergegeven in figuur 3 als de gewenste hoek bereikt is. Zorg dat een afstand van minstens 2-3 cm van de muur gehandhaafd wordt.

Wall Limit Left

DE Wandbegrenzung links

FR Limite gauche du mur

IT Limite parete sinistra

ES Limite izquierdo de la pared

NL Bereik links

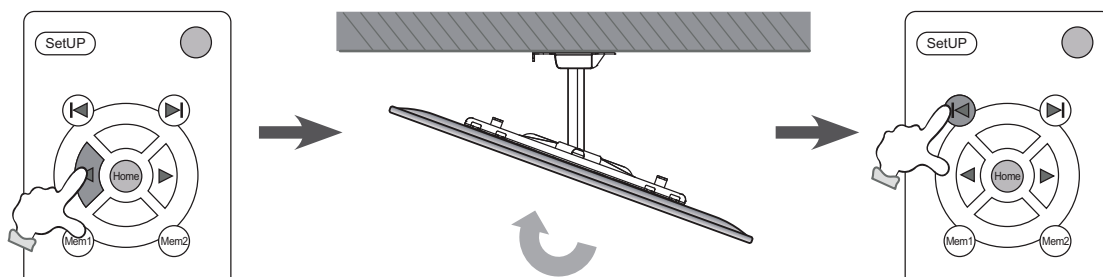

EN Picture 1
DE Bild 1
FR Tableau 1
IT Figura 1
ES Imagen 1
NL Figuur 1

EN Picture 2
DE Bild 2
FR Tableau 2
IT Figura 2
ES Imagen 2
NL Figuur 2

EN Picture 3
DE Bild 3
FR Tableau 3
IT Figura 3
ES Imagen 3
NL Figuur 3

EN After designating the initial position, press the left arrow button on the remote controller to move Automatic Wall Mount to the desired position - leave at least 2~3cm gap between the wall and the TV. Press left arrow button to designate left wall limit as shown in the picture 3.

DE Nach der Bestimmung der Anfangseinstellungen, halten Sie die Taste mit dem linken Pfeil, auf der Fernbedienung gedrückt, so dass die linke Wandbegrenzung erreicht wird. Drücken Sie die Taste wie im Bild 3, wenn der erwünschte Winkel erreicht ist. Bitte sichern Sie einen Abstand, von der Wand, von zumindest 2 ~ 3cm.

FR Après avoir désigné les positions initiales, appuyez le bouton de flèche à gauche sur la télécommande pour désigner la limite murale de gauche et appuyez le bouton montré dans le tableau 3 quand l'angle désiré est atteint. Soyez assuré de laisser une distance de 2~3cm au moins depuis la mûr.

IT Dopo aver designato le posizioni iniziali, tenere pulsante di freccia sinistra sul telecomando per designare il limite sinistro del muro e premere il pulsante che vede nella figura 3 quando l'angolo desiderato è arrivato. Assicurare per lasciare uno spazio almeno 2-3cm dal muro. indicato nella figura 3.

ES Luego de haber asignado las posiciones iniciales, mantenga presionado el botón de la flecha hacia izquierda del mando a distancia para asignar el límite izquierdo con la pared y presione el botón que muestra la imagen 3 cuando el ángulo deseado es encontrado. Por favor, asegúrese de dejar un espacio mínimo de 2 a 3cm desde la pared.

NL Druk na het aangeven van de uitgangsposities op linker pijl knop op de afstandsbediening om het uiterste bereik links aan te geven en druk op de knop weergegeven in figuur 3 als de gewenste hoek bereikt is. Zorg dat een afstand van minstens 2-3 cm van de muur gehandhaafd wordt.

Designate Left and Right Wall Limit

DE Bestimmung der linken und rechten Wandbegrenzung

FR Déterminer les limites gauche et droite du mur

IT Designare Sinistra e Destra del Limite del Muro

ES Designar el límite izquierdo y derecho de la pared

NL Het bereik links en rechts aangeven

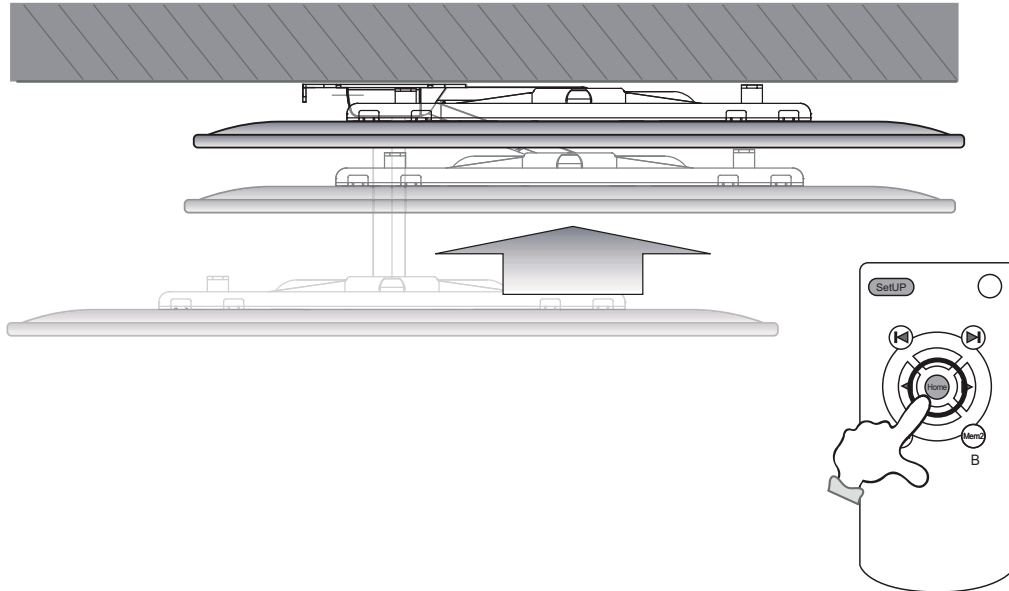

EN Press the Home button after designating both left and right wall limit to complete the setup.

DE Drücken Sie die Taste „Home“ nachdem Sie die linke und rechte Wandabgrenzungen erreicht haben um die Grundeinstellungen zu vervollständigen.

FR Appuyez sur le bouton hôte près avoir désigner à la fois les limites murales à gauche et à droite pour compléter la configuration.

IT Premere pulsante Home dopo aver designato entrambi sinistro e destro del limite del muro per completare il setup.

ES Presione el botón Home luego de asignar los límites derechos e izquierdos para completar la configuración.

NL Druk op de Home knop om de instellingen af te ronden nadat het uiterste bereik zowel links als rechts is aangegeven.

Using the Memory(Optional)

DE Verwendung der Speicherfunktion(Optional)

FR Utiliser la mémoire (Facultatif)

IT Uso della memoria (facoltativo)

ES Utilización de la memoria (opcional)

NL Gebruik van het geheugen (naar keuze)

EN A. Memory 1

Swivel to the desired position by using the direction buttons, press and hold the Mem1 button for 5 seconds until LED turns on to set memory 1.

- If you press the Mem1 button, the wall mount moves to the position which is saved in Memory 1.

B. Memory 2

Swivel to the desired position by using the direction buttons, press and hold the Mem2 button for 5 seconds until LED turns on to set memory 2.

- If you press the Mem2 button, the wall mount moves to the position which is saved in Memory 2.



LED Blinking : Transmitting Signal

If you perform Initial set-up, new home position will be set. Memory 1 and 2 will be erased automatically.

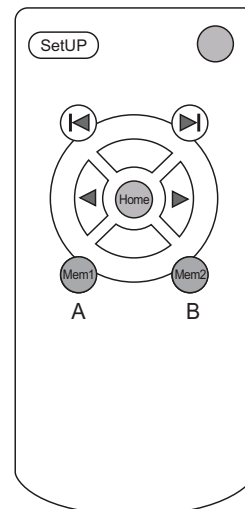

DE A. Speicherfunktion 1

Schwenken Sie das Gerät mit Hilfe der Richtungstasten in die gewünschte Position, drücken und halten Sie die Mem1-Taste 5 Sekunden lang, bis die LED-Leuchte aufleuchtet, dann ist die erste Einstellung, also Memory 1, gespeichert.

- Wenn Sie die Taste Mem1 drücken, bewegt sich die Wandhalterung in die unter Memory 1 gespeicherte Position.

B. Speicherfunktion 2

Schwenken Sie das Gerät mit Hilfe der Richtungstasten in die gewünschte Position, drücken und halten Sie die Mem2-Taste 5 Sekunden lang, bis die LED-Leuchte aufleuchtet, dann ist die zweite Einstellung, also Memory 2, gespeichert.

- Wenn Sie die Taste Mem2 drücken, bewegt sich die Wandhalterung in die unter Memory 2 gespeicherte Position.



Blinkende LED-Leuchte : Signal wird übertragen

Wenn Sie Initial set-up (Originaleinstellungen) wählen, wird eine neue Ausgangsposition eingestellt. Darüber hinaus werden die bereits gespeicherten Memory 1 und 2 automatisch gelöscht.

FR A. Mémoire 1

Pivotez à la position souhaitée en utilisant le bouton de direction, appuyez et tenez le Mem1 bouton pour 5 secondes jusqu'à ce que le LED est allumé, ensuite la mémoire 1 est configurée.

- Si vous appuyez sur le touche Mem1, le support mural est déplacé à la position enregistrée sur le Mémoire 1.

B. Mémoire 2

Pivotez à la position souhaitée en utilisant le bouton de direction, appuyez et tenez le Mem2 bouton pour 5 secondes jusqu'à ce que le LED est allumé, ensuite la mémoire 2 est configurée.

- Si vous appuyez sur le touche Mem2, le support mural est déplacé a la position enregistrée sur le Mémoire 2.



LED Clignote : Signe Transmise

Une fois vous complétez la configuration initiale, une nouvelle position hôte est située. En outre, les Mémoires 1 et 2 déjà enregistrés vont aussi être automatiquement supprimées.

Using the Memory(Optional)

IT A. Memoria 1

Ruotare la TV nella posizione desiderata usando i tasti direzionali. Tenere premuto il pulsante Mem 1 per 5 secondi. Quando il LED si accende, la memoria 1 è stata impostata.

- Se si preme il pulsante Mem1, il supporto si muoverà nella posizione salvata in Memoria 1.

B. Memoria 2

Ruotare la TV nella posizione desiderata usando i tasti direzionali. Tenere premuto il pulsante Mem 2 per 5 secondi. Quando il LED si accende, la memoria 2 è stata impostata.

- Se si preme il pulsante Mem2, il supporto si muoverà nella posizione salvata in Memoria 2.



LED lampeggiante : Trasmissione segnale

Se si effettua la configurazione iniziale, sarà impostata una nuova posizione Home. Inoltre, le posizioni Memoria 1 e Memoria 2 impostate saranno cancellate.

ES A. Memoria 1

Girar hacia la posición deseada utilizando la dirección de los botones, presione y mantenga el botón Mem1 durante 5 segundos hasta que el LED se encienda, con esto la memoria 1 está configurada.

- Si usted presiona el botón Mem1, el soporte de la pared se moverá a la posición guardada en la memoria 1.

B. Memoria 2

Girar a la posición deseada utilizando la dirección de los botones, presione y mantenga el botón Mem1 durante 5 segundos hasta que el LED se encienda, con esto la memoria 1 está configurada.

- Si usted presiona el botón Mem1, el soporte de la pared se moverá a la posición guardada en la memoria 2.



Parpadeo del LED : Señal de transmisión

Si usted realice la configuración inicial, la nueva posición HOME será configurada. Para adicionar, la memoria 1 y 2, ya guardada, también deberá ser automáticamente borrada.

NL A. Geheugen 1

Draai naar de gewenste positie met de richtingsknoppen, druk de Mem1 knop 5 seconden in tot de LED brandt, dan is Geheugen 1 ingesteld.

- Als u op de Mem1 knop drukt, draait de muursteen naar de in Geheugen 1 opgeslagen stand.

B. Geheugen 2

Draai naar de gewenste positie met de richtingsknoppen, druk de Mem2 knop 5 seconden in tot de LED brandt, dan is Geheugen 2 ingesteld.

- Als u op de Mem2 knop drukt, draait de muursteen naar de in Geheugen 2 opgeslagen stand.



LED knippert : Signaal verzonden

Als u de eerste instelling nogmaals uitvoert, wordt een nieuwe beginstand ingesteld. Daarnaast worden de geheugenstanden 1 en 2 ook automatisch gewist.

Product Specifications

DE Produktspezifikationen FR Caractéristiques du produit IT Specifiche tecniche
ES Especificaciones del producto NL Productspecificaties

Weight	Net	4 kg
	Gross	5.5 kg
Operation angle	Swivel	Typical 20°
Max. Load		50kg(110lbs)
Applicable TV		Supported VESA
Applicable Power Adaptor	Manufacturer	Sunlin Electronics Co.
	Model	SA-A123**
	Rating Power	DC 12V, 0.8A
Input Power		DC 10.8V ~ 13.2V, 0.5A Min.
Storage Temperature		-10°C ~ 60°C
Operating Temperature		0°C ~ 40°C

• The operation angle may differ depending on the TV type.

Peso	Netto	4 kg
	Lordo	5.5 kg
Angolo operativo	Rotazione	Tipicamente 20°
Carico massimo		50kg(110lbs)
TV compatibili		Formati VESA supportati
Alimentatore applicabile	Produttore	Sunlin Electronics Co.
	Modello	SA-A123**
	Potenza nominale	DC 12V, 0.8A
Potenza in ingresso		DC 10.8V ~ 13.2V, 0.5A Min.
Temperatura di custodia		-10°C ~ 60°C
Temperatura d'esercizio		0°C ~ 40°C

• L'angolo operativo può variare in base al tipo di TV.

Gewicht	Netto	4 kg
	Brutto	5.5 kg
Betriebs-winkel	Schwenk	Typischerweise 20°
Max. Belastung		50kg(110lbs)
Geeignete TV-Geräte		Unterstützte VESA-Norm
Verwendbares Netzteil	Hersteller	Sunlin Electronics Co.
	Modell	SA-A123**
	Nennleistung	DC 12V, 0.8A
Eingangleistung		DC 10.8V ~ 13.2V, 0.5A Min.
Lagerungstemperatur		-10°C ~ 60°C
Betriebstemperatur		0°C ~ 40°C

• Der Betriebs-Winkel kann je nach Art des Fernsehers unterschiedlich sein.

Peso	Neto	4 kg
	Bruto	5.5 kg
Ángulo de operación	Giro	Caracterizado, 20°
Carga máxima		50kg(110lbs)
TV Aplicable		VESA Soporte
Adaptador de Potencia Aplicable	Manufacturero	Sunlin Electronics Co.
	Modelo	SA-A123**
	Potencia nominal	DC 12V, 0.8A
Potencia de entrada		DC 10.8V ~ 13.2V, 0.5A Min.
Temperatura de almacenamiento		-10°C ~ 60°C
Temperatura de funcionamiento		0°C ~ 40°C

• El ángulo de operación puede diferir dependiendo del tipo del TV.

Poids	Net	4 kg
	Compressé	5.5 kg
Angle d'opération	Pivot droite/ gauche	Généralement 20°
Charge maximale		50kg(110lbs)
Téléviseur applicable		VESA pris en charge
Adaptateur secteur applicable	Fabricant	Sunlin Electronics Co.
	Modèle	SA-A123**
	Courant électrique rationné	DC 12V, 0.8A
Courant d'entrée		DC 10.8V ~ 13.2V, 0.5A Min.
Température de stockage		-10 °C ~ 60 °C
Température d'opération		0 °C ~ 40 °C

• L'angle d'opération peut être différent en dépendant au type du téléviseur.

Gewicht	Netto	4 kg
	Bruto	5.5 kg
Bereik	Draaien	Normaal 20°
Maximaal gewicht		50kg(110lbs)
Toepasbare TV		Ondersteunt VESA
Bijbehorende voedingsadapter	Fabrikant	Sunlin Electronics Co.
	Model	SA-A123**
	Spanning en stroom	DC 12V, 0.8A
Vermogen voeding		DC 10.8V ~ 13.2V, 0.5A Min.
Opslag Temperatuur		-10 °C ~ 60 °C
Bedrijfstemperatuur		0 °C ~ 40 °C

• Het bereik kan afhangen van het model TV.

Dimensions

DE Abmessungen

FR Dimensions

IT Dimensioni

ES Dimensiones

NL Afmetingen

(mm)

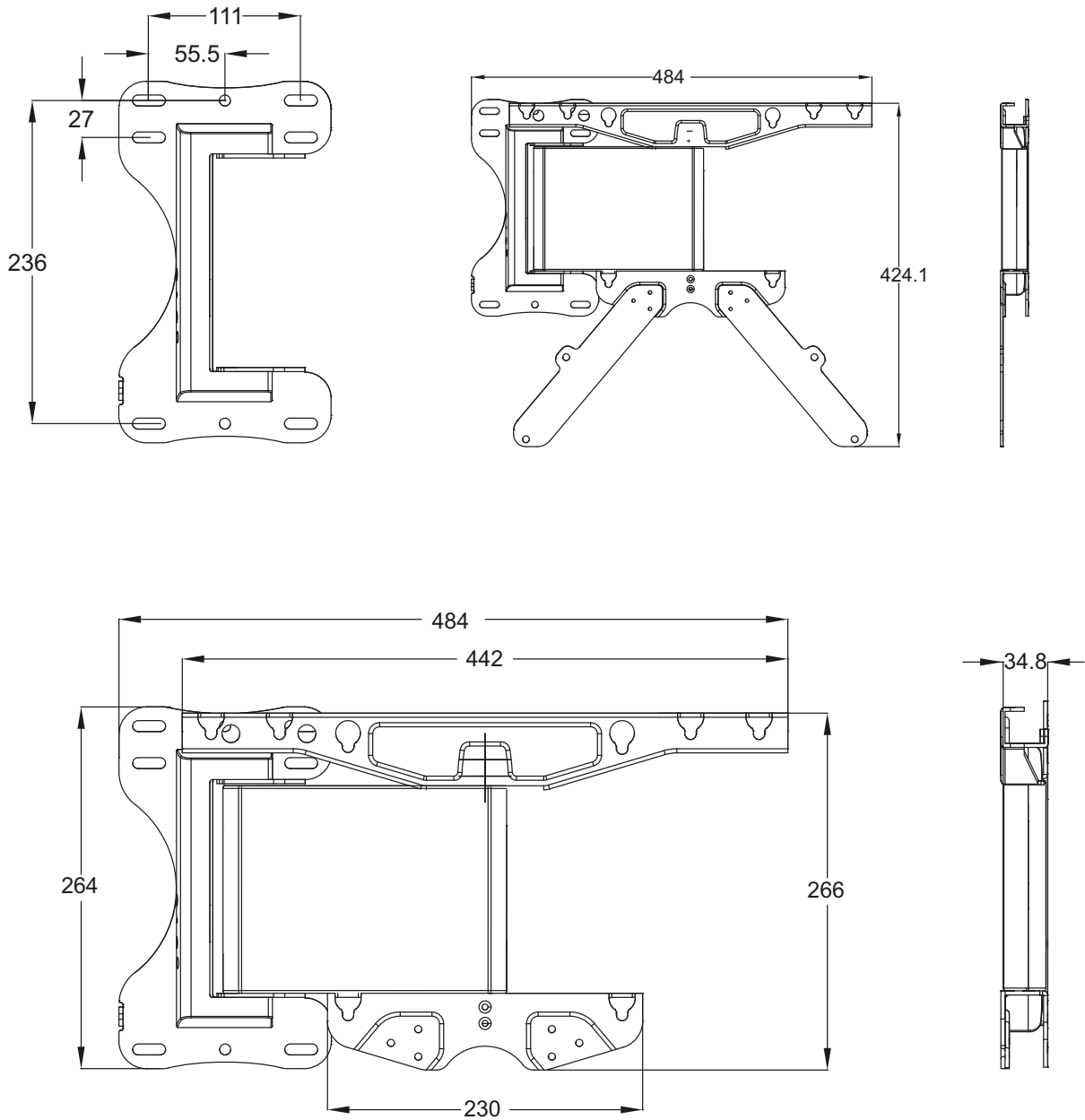

peerless-AV