



Bildschirm-Adapter
PFI 3040

Technische Daten

- Max. Gewicht: 30 kg / 66 lbs
- Verfügbare Farben: Schwarz

Der PUC 3040 Bildschirm-Adapter ist Teil des modularen Connect-it Systems, mit dem Sie Ihre eigene Deckenbefestigungslösung für kleine bis mittelgroße Bildschirme realisieren können.



Bildschirm-Adapter PFI 3040

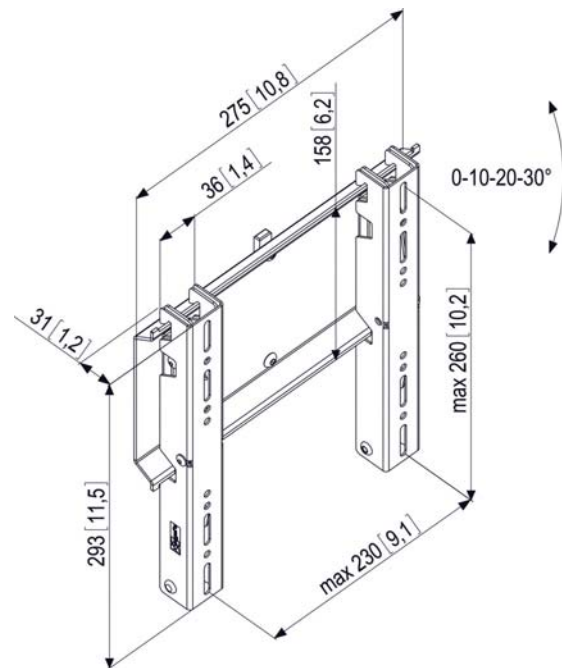

Der PFI 3040 ist für kleine bis mittelgroße Bildschirme (max. Öffnungsgröße 230x260 mm) bis 30 kg geeignet. Dieser Adapter verfügt über eine stufenweise Neigungsfunktion (0-10-20-30°) sowie eine variable Höheneinstellung und er ist diebstahlverzögernd. Es ist möglich, mehrere Bildschirme übereinander und/oder Rücken an Rücken zu montieren. Für eine komplette Deckenbefestigungslösung kombinieren Sie diesen Bildschirm-Adapter mit einer der Connect-it Deckenkonsolen (PUC 1010, PUC 1030, PUC 1040) oder einem Traversenadapter (PUC 1050) und einem der Profile/Rohre aus der Connect-it Reihe (PUC 2308, PUC 2315, PUC 2330).

Merkmale

- Geeignet für PUC 23xx-Rohre
- Neigungsfunktion 0-10-20-30°
- „VESA-kompatibel“ und „nicht VESA-kompatibel“ bis 230 x 260 mm
- Schnelle und einfache Montage

Logistische Informationen

- Verpackungsgröße: 178x318x81 mm
- Gewicht: 3 kg / 7 lbs
- EAN-Code: 8712285317323