

Mounting instructions Montagevoorschrift Instruccions de montaje Montageanleitung Guía de montaje Istruzioni di montaggio Instruções de montagem Monteringsanvisning Instrukcja montażu Рекомендации по установке

PFW 930



Compliments on your purchase of this Vogel's product! You are now the owner of a product which has been manufactured of the most durable materials on the basis of a detailed and wellthought out design. This is why, for a period of five years, Vogel's guarantees this product against any faults in materials or workmanship.

Garantee Conditions
1. Vogel's warrants that during the term of guarantee a fault occurs which is caused by a defect in materials or workmanship, the product shall, at the discretion of Vogel's, be repaired or the necessary be replaced free of charge. The guarantee generally does not apply to normal wear.

2. If a claim is made under the guarantee, the product has to be returned to Vogel's, together with the original purchase ticket (invoice, dockset or receipt). The purchase ticket should clearly state the name of the supplier and the date of purchase. The forwarding costs shall be for the account of the owner; the costs of returning the product shall be for the account of Vogel's.

3. The Vogel's guarantee becomes void if:
- the product is not drilled, modified or used in accordance with the instructions.
- the product has been modified or it repairs have been undertaken by others than Vogel's.
- if a fault is the result of external causes (causes outside the product), for example flooding, flooding, fire, scratches, exposure to extreme temperatures, weather conditions, solvents or acids, wrong use or carelessness.

VOGEL'S PRODUCTS BV, HONDSLUGLAAN 93, 5628 DB EINDHOVEN, THE NETHERLANDS

Garantievoorwaarden
U bent nu een product in uw bezit, dat is gemaakt van de duurste materialen op basis van een heel detail doorzocht ontwerp. Daarom staat Vogel's, nu u een jaar garantie, in voor eventuele gebreken in materialen of vervaardiging.

Garantievoorwaarden
1. Vogel's garandeert, dat gedurende de garantietermijn van het product gebreken optreden, die het gevolg zijn van materiaal of vervaardigingsfouten, het product te herstellen of te vervangen of de schade te vergoeden. Het product wordt niet gerepareerd of de schade wordt niet vergoed voor normaal voorkomende slijtage.

2. Indien er van de garantie een beroep wordt gedaan, dient het product aan Vogel's te worden overgedragen onder overlevering van de originele aankoopbonken (factuur, kwantum of kwantum). Het product moet samen met de originele aankoopbonken worden afgegeven. De kosten van verzending komen voor rekening van de koper; de kosten voor terugzending voor rekening van Vogel's.

3. De Vogel's garantie vervalt:
- indien het product niet volgens de gebruiksaanwijzing is gebruikt, gemodificeerd is of anderszins is aangepast;
- indien aan het product defecte reparaties zijn uitgevoerd;
- indien een gebrek het gevolg is van externe oorzaken (zoals bijvoorbeeld overstroming, brand, brand, beschadiging aan extreme temperaturen, weersomstandigheden, oplosmiddelen of zuren, gebruik van oplosmiddelen of andere vloeistoffen).

VOGEL'S PRODUCTS BV, HONDSLUGLAAN 93, 5628 DB EINDHOVEN, NEDERLAND

Garantiebedingungen
1. Vogel's garantiert, daß während der Garantiezeit des Produktes Mängel infolge von Material- oder Herstellungsfehlern auftreten, das Produkt nach Ermessen von Vogel's entweder kostenlos nachgehoben oder ersatzfähig ersetzt wird. Für diese Garantie ist der übliche Verschleiß ausgeschlossen.

2. Falls eine Garantie in Anspruch genommen wird, muß das Produkt Vogel's unter Vorlage des Original-Einkaufsscheines, Kaufsbeleg und Quittung zugewiesen werden. Die Rechnung des Kaufs muß zusammen mit dem Original-Einkaufsschein, dem Namen des Lieferanten sowie das Kaufdatum enthalten. Die Versandkosten gehen zu Lasten des Eigentümers. Die Kosten des Rücktransports werden von Vogel's übernommen.

Garantiebedingungen
1. Vogel's garantiert, daß während der Garantiezeit des Produktes Mängel infolge von Material- oder Herstellungsfehlern auftreten, das Produkt nach Ermessen von Vogel's entweder kostenlos nachgehoben oder ersatzfähig ersetzt wird. Für diese Garantie ist der übliche Verschleiß ausgeschlossen.

2. Falls eine Garantie in Anspruch genommen wird, muß das Produkt Vogel's unter Vorlage des Original-Einkaufsscheines, Kaufsbeleg und Quittung zugewiesen werden. Die Rechnung des Kaufs muß zusammen mit dem Original-Einkaufsschein, dem Namen des Lieferanten sowie das Kaufdatum enthalten. Die Versandkosten gehen zu Lasten des Eigentümers. Die Kosten des Rücktransports werden von Vogel's übernommen.

Garantiebedingungen
1. Vogel's garantiert, daß während der Garantiezeit des Produktes Mängel infolge von Material- oder Herstellungsfehlern auftreten, das Produkt nach Ermessen von Vogel's entweder kostenlos nachgehoben oder ersatzfähig ersetzt wird. Für diese Garantie ist der übliche Verschleiß ausgeschlossen.

2. Falls eine Garantie in Anspruch genommen wird, muß das Produkt Vogel's unter Vorlage des Original-Einkaufsscheines, Kaufsbeleg und Quittung zugewiesen werden. Die Rechnung des Kaufs muß zusammen mit dem Original-Einkaufsschein, dem Namen des Lieferanten sowie das Kaufdatum enthalten. Die Versandkosten gehen zu Lasten des Eigentümers. Die Kosten des Rücktransports werden von Vogel's übernommen.

Garantiebedingungen
1. Vogel's garantiert, daß während der Garantiezeit des Produktes Mängel infolge von Material- oder Herstellungsfehlern auftreten, das Produkt nach Ermessen von Vogel's entweder kostenlos nachgehoben oder ersatzfähig ersetzt wird. Für diese Garantie ist der übliche Verschleiß ausgeschlossen.

2. Falls eine Garantie in Anspruch genommen wird, muß das Produkt Vogel's unter Vorlage des Original-Einkaufsscheines, Kaufsbeleg und Quittung zugewiesen werden. Die Rechnung des Kaufs muß zusammen mit dem Original-Einkaufsschein, dem Namen des Lieferanten sowie das Kaufdatum enthalten. Die Versandkosten gehen zu Lasten des Eigentümers. Die Kosten des Rücktransports werden von Vogel's übernommen.

1. Die Vogel's-Garantie wird umwirksam:
- falls das Produkt nicht gemäß der Gebrauchsanleitung gebildet, montiert und benutzt wird;
- falls das Produkt nicht durch die Vogel's, geändert oder repariert wurde;
- falls eine Mängel auf externe Ursachen des Produkts (beispielsweise Überspannung, Brand, Kratzer oder auf die Tatsache, daß das Produkt extremen Temperaturen, Witterungsbedingungen, Unsaurem Regen oder Säuren ausgesetzt oder unangemessen oder nachlässig verwendet bzw. behandelt wurde.

Garantiebedingungen
1. Die Vogel's-Garantie wird umwirksam:
- falls das Produkt nicht gemäß der Gebrauchsanleitung gebildet, montiert und benutzt wird;
- falls das Produkt nicht durch die Vogel's, geändert oder repariert wurde;
- falls eine Mängel auf externe Ursachen des Produkts (beispielsweise Überspannung, Brand, Kratzer oder auf die Tatsache, daß das Produkt extremen Temperaturen, Witterungsbedingungen, Unsaurem Regen oder Säuren ausgesetzt oder unangemessen oder nachlässig verwendet bzw. behandelt wurde.

Garantiebedingungen
1. Die Vogel's-Garantie wird umwirksam:
- falls das Produkt nicht gemäß der Gebrauchsanleitung gebildet, montiert und benutzt wird;
- falls das Produkt nicht durch die Vogel's, geändert oder repariert wurde;
- falls eine Mängel auf externe Ursachen des Produkts (beispielsweise Überspannung, Brand, Kratzer oder auf die Tatsache, daß das Produkt extremen Temperaturen, Witterungsbedingungen, Unsaurem Regen oder Säuren ausgesetzt oder unangemessen oder nachlässig verwendet bzw. behandelt wurde.

Garantiebedingungen
1. Die Vogel's-Garantie wird umwirksam:
- falls das Produkt nicht gemäß der Gebrauchsanleitung gebildet, montiert und benutzt wird;
- falls das Produkt nicht durch die Vogel's, geändert oder repariert wurde;
- falls eine Mängel auf externe Ursachen des Produkts (beispielsweise Überspannung, Brand, Kratzer oder auf die Tatsache, daß das Produkt extremen Temperaturen, Witterungsbedingungen, Unsaurem Regen oder Säuren ausgesetzt oder unangemessen oder nachlässig verwendet bzw. behandelt wurde.

Garantiebedingungen
1. Die Vogel's-Garantie wird umwirksam:
- falls das Produkt nicht gemäß der Gebrauchsanleitung gebildet, montiert und benutzt wird;
- falls das Produkt nicht durch die Vogel's, geändert oder repariert wurde;
- falls eine Mängel auf externe Ursachen des Produkts (beispielsweise Überspannung, Brand, Kratzer oder auf die Tatsache, daß das Produkt extremen Temperaturen, Witterungsbedingungen, Unsaurem Regen oder Säuren ausgesetzt oder unangemessen oder nachlässig verwendet bzw. behandelt wurde.

Garantiebedingungen
1. Die Vogel's-Garantie wird umwirksam:
- falls das Produkt nicht gemäß der Gebrauchsanleitung gebildet, montiert und benutzt wird;
- falls das Produkt nicht durch die Vogel's, geändert oder repariert wurde;
- falls eine Mängel auf externe Ursachen des Produkts (beispielsweise Überspannung, Brand, Kratzer oder auf die Tatsache, daß das Produkt extremen Temperaturen, Witterungsbedingungen, Unsaurem Regen oder Säuren ausgesetzt oder unangemessen oder nachlässig verwendet bzw. behandelt wurde.

Garantiebedingungen
1. Die Vogel's-Garantie wird umwirksam:
- falls das Produkt nicht gemäß der Gebrauchsanleitung gebildet, montiert und benutzt wird;
- falls das Produkt nicht durch die Vogel's, geändert oder repariert wurde;
- falls eine Mängel auf externe Ursachen des Produkts (beispielsweise Überspannung, Brand, Kratzer oder auf die Tatsache, daß das Produkt extremen Temperaturen, Witterungsbedingungen, Unsaurem Regen oder Säuren ausgesetzt oder unangemessen oder nachlässig verwendet bzw. behandelt wurde.

Garantiebedingungen
1. Die Vogel's-Garantie wird umwirksam:
- falls das Produkt nicht gemäß der Gebrauchsanleitung gebildet, montiert und benutzt wird;
- falls das Produkt nicht durch die Vogel's, geändert oder repariert wurde;
- falls eine Mängel auf externe Ursachen des Produkts (beispielsweise Überspannung, Brand, Kratzer oder auf die Tatsache, daß das Produkt extremen Temperaturen, Witterungsbedingungen, Unsaurem Regen oder Säuren ausgesetzt oder unangemessen oder nachlässig verwendet bzw. behandelt wurde.

Garantiebedingungen
1. Die Vogel's-Garantie wird umwirksam:
- falls das Produkt nicht gemäß der Gebrauchsanleitung gebildet, montiert und benutzt wird;
- falls das Produkt nicht durch die Vogel's, geändert oder repariert wurde;
- falls eine Mängel auf externe Ursachen des Produkts (beispielsweise Überspannung, Brand, Kratzer oder auf die Tatsache, daß das Produkt extremen Temperaturen, Witterungsbedingungen, Unsaurem Regen oder Säuren ausgesetzt oder unangemessen oder nachlässig verwendet bzw. behandelt wurde.

Garantiebedingungen
1. Die Vogel's-Garantie wird umwirksam:
- falls das Produkt nicht gemäß der Gebrauchsanleitung gebildet, montiert und benutzt wird;
- falls das Produkt nicht durch die Vogel's, geändert oder repariert wurde;
- falls eine Mängel auf externe Ursachen des Produkts (beispielsweise Überspannung, Brand, Kratzer oder auf die Tatsache, daß das Produkt extremen Temperaturen, Witterungsbedingungen, Unsaurem Regen oder Säuren ausgesetzt oder unangemessen oder nachlässig verwendet bzw. behandelt wurde.

Garantiebedingungen
1. Die Vogel's-Garantie wird umwirksam:
- falls das Produkt nicht gemäß der Gebrauchsanleitung gebildet, montiert und benutzt wird;
- falls das Produkt nicht durch die Vogel's, geändert oder repariert wurde;
- falls eine Mängel auf externe Ursachen des Produkts (beispielsweise Überspannung, Brand, Kratzer oder auf die Tatsache, daß das Produkt extremen Temperaturen, Witterungsbedingungen, Unsaurem Regen oder Säuren ausgesetzt oder unangemessen oder nachlässig verwendet bzw. behandelt wurde.

Garantiebedingungen
1. Die Vogel's-Garantie wird umwirksam:
- falls das Produkt nicht gemäß der Gebrauchsanleitung gebildet, montiert und benutzt wird;
- falls das Produkt nicht durch die Vogel's, geändert oder repariert wurde;
- falls eine Mängel auf externe Ursachen des Produkts (beispielsweise Überspannung, Brand, Kratzer oder auf die Tatsache, daß das Produkt extremen Temperaturen, Witterungsbedingungen, Unsaurem Regen oder Säuren ausgesetzt oder unangemessen oder nachlässig verwendet bzw. behandelt wurde.

Garantiebedingungen
1. Die Vogel's-Garantie wird umwirksam:
- falls das Produkt nicht gemäß der Gebrauchsanleitung gebildet, montiert und benutzt wird;
- falls das Produkt nicht durch die Vogel's, geändert oder repariert wurde;
- falls eine Mängel auf externe Ursachen des Produkts (beispielsweise Überspannung, Brand, Kratzer oder auf die Tatsache, daß das Produkt extremen Temperaturen, Witterungsbedingungen, Unsaurem Regen oder Säuren ausgesetzt oder unangemessen oder nachlässig verwendet bzw. behandelt wurde.

Garantiebedingungen
1. Die Vogel's-Garantie wird umwirksam:
- falls das Produkt nicht gemäß der Gebrauchsanleitung gebildet, montiert und benutzt wird;
- falls das Produkt nicht durch die Vogel's, geändert oder repariert wurde;
- falls eine Mängel auf externe Ursachen des Produkts (beispielsweise Überspannung, Brand, Kratzer oder auf die Tatsache, daß das Produkt extremen Temperaturen, Witterungsbedingungen, Unsaurem Regen oder Säuren ausgesetzt oder unangemessen oder nachlässig verwendet bzw. behandelt wurde.

Garantiebedingungen
1. Die Vogel's-Garantie wird umwirksam:
- falls das Produkt nicht gemäß der Gebrauchsanleitung gebildet, montiert und benutzt wird;
- falls das Produkt nicht durch die Vogel's, geändert oder repariert wurde;
- falls eine Mängel auf externe Ursachen des Produkts (beispielsweise Überspannung, Brand, Kratzer oder auf die Tatsache, daß das Produkt extremen Temperaturen, Witterungsbedingungen, Unsaurem Regen oder Säuren ausgesetzt oder unangemessen oder nachlässig verwendet bzw. behandelt wurde.

Garantiebedingungen
1. Die Vogel's-Garantie wird umwirksam:
- falls das Produkt nicht gemäß der Gebrauchsanleitung gebildet, montiert und benutzt wird;
- falls das Produkt nicht durch die Vogel's, geändert oder repariert wurde;
- falls eine Mängel auf externe Ursachen des Produkts (beispielsweise Überspannung, Brand, Kratzer oder auf die Tatsache, daß das Produkt extremen Temperaturen, Witterungsbedingungen, Unsaurem Regen oder Säuren ausgesetzt oder unangemessen oder nachlässig verwendet bzw. behandelt wurde.

Garantiebedingungen
1. Die Vogel's-Garantie wird umwirksam:
- falls das Produkt nicht gemäß der Gebrauchsanleitung gebildet, montiert und benutzt wird;
- falls das Produkt nicht durch die Vogel's, geändert oder repariert wurde;
- falls eine Mängel auf externe Ursachen des Produkts (beispielsweise Überspannung, Brand, Kratzer oder auf die Tatsache, daß das Produkt extremen Temperaturen, Witterungsbedingungen, Unsaurem Regen oder Säuren ausgesetzt oder unangemessen oder nachlässig verwendet bzw. behandelt wurde.

Garantiebedingungen
1. Die Vogel's-Garantie wird umwirksam:
- falls das Produkt nicht gemäß der Gebrauchsanleitung gebildet, montiert und benutzt wird;
- falls das Produkt nicht durch die Vogel's, geändert oder repariert wurde;
- falls eine Mängel auf externe Ursachen des Produkts (beispielsweise Überspannung, Brand, Kratzer oder auf die Tatsache, daß das Produkt extremen Temperaturen, Witterungsbedingungen, Unsaurem Regen oder Säuren ausgesetzt oder unangemessen oder nachlässig verwendet bzw. behandelt wurde.

Garantiebedingungen
1. Die Vogel's-Garantie wird umwirksam:
- falls das Produkt nicht gemäß der Gebrauchsanleitung gebildet, montiert und benutzt wird;
- falls das Produkt nicht durch die Vogel's, geändert oder repariert wurde;
- falls eine Mängel auf externe Ursachen des Produkts (beispielsweise Überspannung, Brand, Kratzer oder auf die Tatsache, daß das Produkt extremen Temperaturen, Witterungsbedingungen, Unsaurem Regen oder Säuren ausgesetzt oder unangemessen oder nachlässig verwendet bzw. behandelt wurde.

produit se durante o período de vigência da garantia surgir um problema que seja decorrente da falta de conformidade de algum elemento de material ou fabrica. A garantia não se aplica ao desgaste normal do produto.

2. No caso de ter de recorrer a garantia, deverá entregar o produto juntamente com o documento da compra (factura, talão ou recibo). No documento comprovativo da compra deve constar, de forma clara, o nome do fornecedor e a data de compra. As despesas de envio correm por conta do proprietário do produto, as despesas de devolução correm por conta da Vogel's.

3. A garantia Vogel's caduca:
- no caso de o produto não ser instalado e usado de acordo com as instruções de utilização;
- se o produto for modificado ou reparado por alguém que não a Vogel's;
- se a falha for consequência de factores externos ao produto, como, por exemplo: inundação, danos devido a água, incêndio, aranhas, exposição a temperaturas extremas, condições atmosféricas adversas, dissolventes ou ácidos, uso incorrecto ou negligência.

VOGEL'S PRODUCTS BV, HONDSLUGLAAN 93, 5628 DB EINDHOVEN, HOLLAND

Garantievoorwaarden
1. Vogel's garandeert, dat gedurende de garantietermijn van het product gebreken optreden, die het gevolg zijn van materiaal of vervaardigingsfouten, het product te herstellen of te vervangen of de schade te vergoeden. Het product wordt niet gerepareerd of de schade wordt niet vergoed voor normaal voorkomende slijtage.

2. Indien er van de garantie een beroep wordt gedaan, dient het product aan Vogel's te worden overgedragen onder overlevering van de originele aankoopbonken (factuur, kwantum of kwantum). Het product moet samen met de originele aankoopbonken worden afgegeven. De kosten van verzending komen voor rekening van de koper; de kosten voor terugzending voor rekening van Vogel's.

3. De Vogel's garantie vervalt:
- indien het product niet volgens de gebruiksaanwijzing is gebruikt, gemodificeerd is of anderszins is aangepast;
- indien aan het product defecte reparaties zijn uitgevoerd;
- indien een gebrek het gevolg is van externe oorzaken (zoals bijvoorbeeld overstroming, brand, brand, beschadiging aan extreme temperaturen, weersomstandigheden, oplosmiddelen of zuren, gebruik van oplosmiddelen of andere vloeistoffen).

VOGEL'S PRODUCTS BV, HONDSLUGLAAN 93, 5628 DB EINDHOVEN, HOLLAND

Garantiebedingungen
1. Die Vogel's-Garantie wird umwirksam:
- falls das Produkt nicht gemäß der Gebrauchsanleitung gebildet, montiert und benutzt wird;
- falls das Produkt nicht durch die Vogel's, geändert oder repariert wurde;
- falls eine Mängel auf externe Ursachen des Produkts (beispielsweise Überspannung, Brand, Kratzer oder auf die Tatsache, daß das Produkt extremen Temperaturen, Witterungsbedingungen, Unsaurem Regen oder Säuren ausgesetzt oder unangemessen oder nachlässig verwendet bzw. behandelt wurde.

Garantiebedingungen
1. Die Vogel's-Garantie wird umwirksam:
- falls das Produkt nicht gemäß der Gebrauchsanleitung gebildet, montiert und benutzt wird;
- falls das Produkt nicht durch die Vogel's, geändert oder repariert wurde;
- falls eine Mängel auf externe Ursachen des Produkts (beispielsweise Überspannung, Brand, Kratzer oder auf die Tatsache, daß das Produkt extremen Temperaturen, Witterungsbedingungen, Unsaurem Regen oder Säuren ausgesetzt oder unangemessen oder nachlässig verwendet bzw. behandelt wurde.

Garantiebedingungen
1. Die Vogel's-Garantie wird umwirksam:
- falls das Produkt nicht gemäß der Gebrauchsanleitung gebildet, montiert und benutzt wird;
- falls das Produkt nicht durch die Vogel's, geändert oder repariert wurde;
- falls eine Mängel auf externe Ursachen des Produkts (beispielsweise Überspannung, Brand, Kratzer oder auf die Tatsache, daß das Produkt extremen Temperaturen, Witterungsbedingungen, Unsaurem Regen oder Säuren ausgesetzt oder unangemessen oder nachlässig verwendet bzw. behandelt wurde.

Garantiebedingungen
1. Die Vogel's-Garantie wird umwirksam:
- falls das Produkt nicht gemäß der Gebrauchsanleitung gebildet, montiert und benutzt wird;
- falls das Produkt nicht durch die Vogel's, geändert oder repariert wurde;
- falls eine Mängel auf externe Ursachen des Produkts (beispielsweise Überspannung, Brand, Kratzer oder auf die Tatsache, daß das Produkt extremen Temperaturen, Witterungsbedingungen, Unsaurem Regen oder Säuren ausgesetzt oder unangemessen oder nachlässig verwendet bzw. behandelt wurde.

Garantiebedingungen
1. Die Vogel's-Garantie wird umwirksam:
- falls das Produkt nicht gemäß der Gebrauchsanleitung gebildet, montiert und benutzt wird;
- falls das Produkt nicht durch die Vogel's, geändert oder repariert wurde;
- falls eine Mängel auf externe Ursachen des Produkts (beispielsweise Überspannung, Brand, Kratzer oder auf die Tatsache, daß das Produkt extremen Temperaturen, Witterungsbedingungen, Unsaurem Regen oder Säuren ausgesetzt oder unangemessen oder nachlässig verwendet bzw. behandelt wurde.

Garantiebedingungen
1. Die Vogel's-Garantie wird umwirksam:
- falls das Produkt nicht gemäß der Gebrauchsanleitung gebildet, montiert und benutzt wird;
- falls das Produkt nicht durch die Vogel's, geändert oder repariert wurde;
- falls eine Mängel auf externe Ursachen des Produkts (beispielsweise Überspannung, Brand, Kratzer oder auf die Tatsache, daß das Produkt extremen Temperaturen, Witterungsbedingungen, Unsaurem Regen oder Säuren ausgesetzt oder unangemessen oder nachlässig verwendet bzw. behandelt wurde.

Garantiebedingungen
1. Die Vogel's-Garantie wird umwirksam:
- falls das Produkt nicht gemäß der Gebrauchsanleitung gebildet, montiert und benutzt wird;
- falls das Produkt nicht durch die Vogel's, geändert oder repariert wurde;
- falls eine Mängel auf externe Ursachen des Produkts (beispielsweise Überspannung, Brand, Kratzer oder auf die Tatsache, daß das Produkt extremen Temperaturen, Witterungsbedingungen, Unsaurem Regen oder Säuren ausgesetzt oder unangemessen oder nachlässig verwendet bzw. behandelt wurde.

Garantiebedingungen
1. Die Vogel's-Garantie wird umwirksam:
- falls das Produkt nicht gemäß der Gebrauchsanleitung gebildet, montiert und benutzt wird;
- falls das Produkt nicht durch die Vogel's, geändert oder repariert wurde;
- falls eine Mängel auf externe Ursachen des Produkts (beispielsweise Überspannung, Brand, Kratzer oder auf die Tatsache, daß das Produkt extremen Temperaturen, Witterungsbedingungen, Unsaurem Regen oder Säuren ausgesetzt oder unangemessen oder nachlässig verwendet bzw. behandelt wurde.

Garantiebedingungen
1. Die Vogel's-Garantie wird umwirksam:
- falls das Produkt nicht gemäß der Gebrauchsanleitung gebildet, montiert und benutzt wird;
- falls das Produkt nicht durch die Vogel's, geändert oder repariert wurde;
- falls eine Mängel auf externe Ursachen des Produkts (beispielsweise Überspannung, Brand, Kratzer oder auf die Tatsache, daß das Produkt extremen Temperaturen, Witterungsbedingungen, Unsaurem Regen oder Säuren ausgesetzt oder unangemessen oder nachlässig verwendet bzw. behandelt wurde.

Garantiebedingungen
1. Die Vogel's-Garantie wird umwirksam:
- falls das Produkt nicht gemäß der Gebrauchsanleitung gebildet, montiert und benutzt wird;
- falls das Produkt nicht durch die Vogel's, geändert oder repariert wurde;
- falls eine Mängel auf externe Ursachen des Produkts (beispielsweise Überspannung, Brand, Kratzer oder auf die Tatsache, daß das Produkt extremen Temperaturen, Witterungsbedingungen, Unsaurem Regen oder Säuren ausgesetzt oder unangemessen oder nachlässig verwendet bzw. behandelt wurde.

Garantiebedingungen
1. Die Vogel's-Garantie wird umwirksam:
- falls das Produkt nicht gemäß der Gebrauchsanleitung gebildet, montiert und benutzt wird;
- falls das Produkt nicht durch die Vogel's, geändert oder repariert wurde;
- falls eine Mängel auf externe Ursachen des Produkts (beispielsweise Überspannung, Brand, Kratzer oder auf die Tatsache, daß das Produkt extremen Temperaturen, Witterungsbedingungen, Unsaurem Regen oder Säuren ausgesetzt oder unangemessen oder nachlässig verwendet bzw. behandelt wurde.

Garantiebedingungen
1. Die Vogel's-Garantie wird umwirksam:
- falls das Produkt nicht gemäß der Gebrauchsanleitung gebildet, montiert und benutzt wird;
- falls das Produkt nicht durch die Vogel's, geändert oder repariert wurde;
- falls eine Mängel auf externe Ursachen des Produkts (beispielsweise Überspannung, Brand, Kratzer oder auf die Tatsache, daß das Produkt extremen Temperaturen, Witterungsbedingungen, Unsaurem Regen oder Säuren ausgesetzt oder unangemessen oder nachlässig verwendet bzw. behandelt wurde.

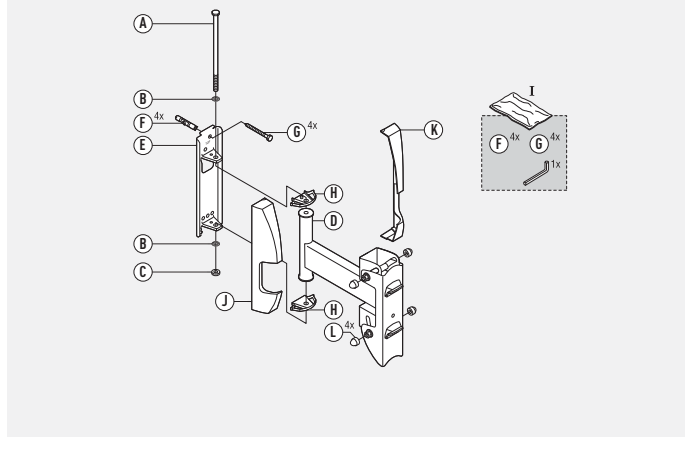

- PFW 930 parts**
- A Coach bolt M10x200
 - B M10x200 spring washer, 2x
 - C T100 thread
 - D Arm
 - E Wall plate
 - F Plug ø10, 4x
 - G Coach screw, 4x
 - H Cable clip
 - J Wall cap left
 - K Wall cap right
 - L Cap

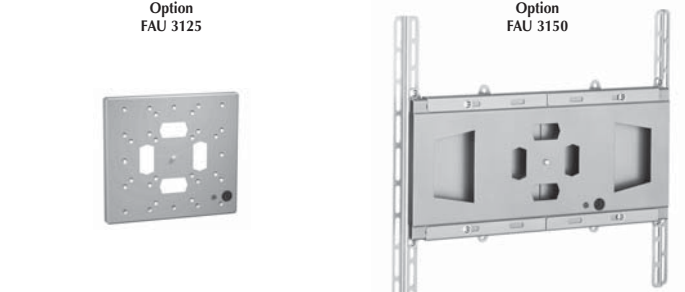

■ GB Warning
Correct mounting is essential. Maximum weight of PFW930 70 kg (154 lbs); 25°-65°
Fixing materials supplied are only intended for mounting on walls made of solid wood, brick, concrete or on solid wood pillars, with a maximum 3 mm wall finish. For walls made of other materials, e.g. hollow block, consult your installer and/or specialist supplier. Use other than for the prescribed equipment falls outside the responsibility of the manufacturer.

■ E Advertencia
Es muy importante realizar un montaje correcto. Peso máximo del plasma de plasma: PFW930 70 kg; 25°-65°
Los materiales de sujeción que se adjuntan sólo son aptos para el montaje en paredes de madera maciza, ladrillos macizos, cemento o pilares de madera maciza, con un revestimiento de pared de 3 mm. como máximo. Para paredes de otros materiales, por ejemplo ladrillos huecos, consulte con su instalador y/o tienda especializada. El fabricante no asume ninguna responsabilidad en relación a la utilización de aparatos no prescritos.

■ NL Waarschuwing
Correcte montage is essentieel belang. Maximum gewicht plasma scherm: PFW930 70 kg; 25°-65°
Bijgeleverde bevestigingsmaterialen zijn uitsluitend bestemd voor montage aan wanden van massief hout, baksteen, beton of aan massief houten pilaren, met maximaal 3 mm wandafwerking. Voor wanden van andere materialen, bijvoorbeeld holle blokken, raadpleeg uw installateur of vakhandel. Gebruik anderszins voor de voorgeschreven apparatuur valt buiten de verantwoordelijkheid van de fabrikant.

■ PL Avertencia
Un montaje correcto é de fundamentale importancia. Peso massimo dell'apparechio audiovisivo è di 70 kg (154 libbre).
I materiali di fissaggio inclusi nella confezione sono destinati esclusivamente al montaggio su muri di legno massiccio, mattoni pieni, cemento o su travi in legno massiccio, con un rivestimento di spessore massimo di 3 mm. Per pareti di altri materiali, come ad esempio di mattoni forati, Vi preghiamo di consultare il installatore o lo rivenditore specializzato. Il fabbricante non si assume nessuna responsabilità per guasti dovuti all'impiego diverso da quello indicato nelle istruzioni.

■ P Aviso
Uma montagem correcta é da maior importância. Peso máximo do plasma de plasma: PFW930 70 kg; 25°-65°
O material de fixação fornecido destina-se exclusivamente ao montagem em paredes de madeira maciça, tijolo maciço, betão ou em vigas de madeira maciça, com uma camada de revestimento de 3 mm, no máximo. Para paredes construídas noutros, é favor contactar o instalador ou o seu comerciante especializado. O fabricante não se responsabiliza pelo uso alheio aos aparelhos prescritos.

■ D Warnung
Es ist wichtig, die Montage korrekt durchzuführen. Höchstgewicht des Plasmaschirms: PFW930 70 kg; 25°-65°
Die mitgelieferten Befestigungsmaterialien sind ausschließlich für die Anbringung an Massivholzwänden, Backstein, Beton oder Massivholzpfählen, mit einer Wandverkleidung von höchstens 3 mm getaucht. Ziehen Sie bei anderen Materialien, z. B. Hohlbausteinen, Ihren Installateur oder einen anderen Fachmann zu Rate. Bei unsachgemäßem und nicht den Vorschriften entprechendem Gebrauch übernimmt der Hersteller keinerlei Haftung.

Aufhängungshinweis
Bei der Verwendung des Audio-Video-Multiträgers und/oder der Koppellemente und der Füllsteckplatte ist es wichtig, bei der Abmessung und Montage vom Fußboden aus zu beginnen. Montieren Sie die Plasmaschirm in ausreichendem Abstand von der Decke, und berücksichtigen Sie dabei die Höhe Ihres Plasmaschirms.

■ S Varning
Korrekt upphängning är av största vikt. Maximal vikt plasmaskärmen: PFW930 70 kg; 25°-65°
Medleverade upphängningsmaterial är enbart avsett för upphängning på vägg av massivt trä, tegelsten, betong eller på pelare av massivt trä, med maximalt 3 mm tjock yttrevning. För väggar av andra material, t.ex. ihåliga byggnads, rådgör med behörig installatör eller fackhandlare. Tillverka kan inte ansvara för andra än de föreskrivna upphängningsmetoderna av utrustningen.

■ PL Uwaga
Poprawnie zamontowanie montażu ma duże znaczenie na dalsze użytkowanie produktu. Maksymalny ciężar odbiornika plazmowego PFW930 70 kg; 25°-65°
Elementy montażowe będące na wyposażeniu (kolki rozporowe) przeznaczone są dla następujących podłoży: ściany z drewna masywnego, cegły, betonu lub filary z drewna masywnego o obciążeniu maksymalnej grubości 3mm. Przy błędnej montażu na innych podłożach, np.: pustak, należy zasięgnąć porady w sklepie specjalistycznym lub instalatora. Wykonawca nie ponosi odpowiedzialności.

■ RUS ВНИМАНИЕ!
Точно соблюдать правильность установки! Максимальный вес ТВ С ЭКРАНОМ «ПЛАЗМА» на достаточном расстоянии от потолка, с учетом веса Вашего ТВ С ЭКРАНОМ «ПЛАЗМА».

■ RUS ВНИМАНИЕ!
Точно соблюдать правильность установки! Максимальный вес ТВ С ЭКРАНОМ «ПЛАЗМА» на достаточном расстоянии от потолка, с учетом веса Вашего ТВ С ЭКРАНОМ «ПЛАЗМА».

■ RUS ВНИМАНИЕ!
Точно соблюдать правильность установки! Максимальный вес ТВ С ЭКРАНОМ «ПЛАЗМА» на достаточном расстоянии от потолка, с учетом веса Вашего ТВ С ЭКРАНОМ «ПЛАЗМА».

■ RUS ВНИМАНИЕ!
Точно соблюдать правильность установки! Максимальный вес ТВ С ЭКРАНОМ «ПЛАЗМА» на достаточном расстоянии от потолка, с учетом веса Вашего ТВ С ЭКРАНОМ «ПЛАЗМА».

■ RUS ВНИМАНИЕ!
Точно соблюдать правильность установки! Максимальный вес ТВ С ЭКРАНОМ «ПЛАЗМА» на достаточном расстоянии от потолка, с учетом веса Вашего ТВ С ЭКРАНОМ «ПЛАЗМА».

■ RUS ВНИМАНИЕ!
Точно соблюдать правильность установки! Максимальный вес ТВ С ЭКРАНОМ «ПЛАЗМА» на достаточном расстоянии от потолка, с учетом веса Вашего ТВ С ЭКРАНОМ «ПЛАЗМА».

■ RUS ВНИМАНИЕ!
Точно соблюдать правильность установки! Максимальный вес ТВ С ЭКРАНОМ «ПЛАЗМА» на достаточном расстоянии от потолка, с учетом веса Вашего ТВ С ЭКРАНОМ «ПЛАЗМА».

■ RUS ВНИМАНИЕ!
Точно соблюдать правильность установки! Максимальный вес ТВ С ЭКРАНОМ «ПЛАЗМА» на достаточном расстоянии от потолка, с учетом веса Вашего ТВ С ЭКРАНОМ «ПЛАЗМА».

■ RUS ВНИМАНИЕ!
Точно соблюдать правильность установки! Максимальный вес ТВ С ЭКРАНОМ «ПЛАЗМА» на достаточном расстоянии от потолка, с учетом веса Вашего ТВ С ЭКРАНОМ «ПЛАЗМА».

■ RUS ВНИМАНИЕ!
Точно соблюдать правильность установки! Максимальный вес ТВ С ЭКРАНОМ «ПЛАЗМА» на достаточном расстоянии от потолка, с учетом веса Вашего ТВ С ЭКРАНОМ «ПЛАЗМА».

■ RUS ВНИМАНИЕ!
Точно соблюдать правильность установки! Максимальный вес ТВ С ЭКРАНОМ «ПЛАЗМА» на достаточном расстоянии от потолка, с учетом веса Вашего ТВ С ЭКРАНОМ «ПЛАЗМА».

■ RUS ВНИМАНИЕ!
Точно соблюдать правильность установки! Максимальный вес ТВ С ЭКРАНОМ «ПЛАЗМА» на достаточном расстоянии от потолка, с учетом веса Вашего ТВ С ЭКРАНОМ «ПЛАЗМА».

■ RUS ВНИМАНИЕ!
Точно соблюдать правильность установки! Максимальный вес ТВ С ЭКРАНОМ «ПЛАЗМА» на достаточном расстоянии от потолка, с учетом веса Вашего ТВ С ЭКРАНОМ «ПЛАЗМА».

■ RUS ВНИМАНИЕ!
Точно соблюдать правильность установки! Максимальный вес ТВ С ЭКРАНОМ «ПЛАЗМА» на достаточном расстоянии от потолка, с учетом веса Вашего ТВ С ЭКРАНОМ «ПЛАЗМА».

■ RUS ВНИМАНИЕ!
Точно соблюдать правильность установки! Максимальный вес ТВ С ЭКРАНОМ «ПЛАЗМА» на достаточном расстоянии от потолка, с учетом веса Вашего ТВ С ЭКРАНОМ «ПЛАЗМА».

■ RUS ВНИМАНИЕ!
Точно соблюдать правильность установки! Максимальный вес ТВ С ЭКРАНОМ «ПЛАЗМА» на достаточном расстоянии от потолка, с учетом веса Вашего ТВ С ЭКРАНОМ «ПЛАЗМА».

■ RUS ВНИМАНИЕ!
Точно соблюдать правильность установки! Максимальный вес ТВ С ЭКРАНОМ «ПЛАЗМА» на достаточном расстоянии от потолка, с учетом веса Вашего ТВ С ЭКРАНОМ «ПЛАЗМА».

■ RUS ВНИМАНИЕ!
Точно соблюдать правильность установки! Максимальный вес ТВ С ЭКРАНОМ «ПЛАЗМА» на достаточном расстоянии от потолка, с учетом веса Вашего ТВ С ЭКРАНОМ «ПЛАЗМА».

■ RUS ВНИМАНИЕ!
Точно соблюдать правильность установки! Максимальный вес ТВ С ЭКРАНОМ «ПЛАЗМА» на дост

